

Клапанные системы ▶ Системы клапанов согласно стандарту

ISO 5599-1, размер 3, серия 581

Каталог

Rexroth
Pneumatics

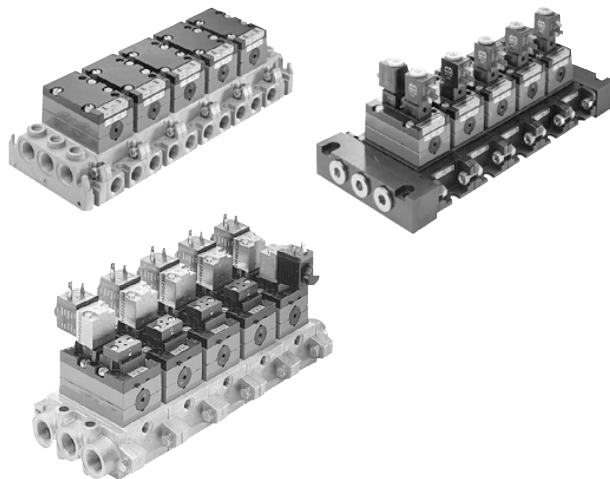

Клапанные системы ▶ Системы клапанов согласно стандарту ISO 5599-1, размер 3, серия 581



Клапанные системы

	<p>Блок распределителей, Серия 581</p> <ul style="list-style-type: none"> ▶ Qn = 4100 l/min ▶ Ширина клапана предварительного управления: 22 мм ▶ подвод сжатого воздуха: Монтажная плита ISO 5599-1 ▶ Электр. соединение: Соединение отдельным проводом, Электроразъем нестандартный (Форма В промышленная) ▶ Вспомогательное ручное дублирование: с фиксацией 	6
	<p>Блок распределителей, Серия 581</p> <ul style="list-style-type: none"> ▶ Qn = 4100 l/min ▶ Ширина клапана предварительного управления: 30 мм C-NOMO ▶ подвод сжатого воздуха: Монтажная плита ISO 5599-1 ▶ Электр. соединение: Соединение отдельным проводом ▶ Вспомогательное ручное дублирование: с фиксацией 	9
	<p>Блок распределителей, Серия 581</p> <ul style="list-style-type: none"> ▶ Qn = 4100 l/min ▶ Ширина клапана предварительного управления: 30 мм C-NOMO ▶ подвод сжатого воздуха: Монтажная плита ISO 5599-1 ▶ Вспомогательное ручное дублирование: без фиксации, без 	12
	<p>Блок распределителей, Серия 581</p> <ul style="list-style-type: none"> ▶ Qn = 4100 l/min ▶ подвод сжатого воздуха: Монтажная плита ISO 5599-1 	15
	Дополнительная продукция серии 581, ISO 5599-1, типоразмер 3	on line
<h3>Отдельные клапаны, с электрическим управлением, ширина клапана управления 22 мм</h3>		
	<p>5/2-пневмораспределитель, Серия 581, размер 3</p> <ul style="list-style-type: none"> ▶ Qn = 4800 l/min ▶ Присоединение плиты ▶ Ширина клапана предварительного управления: 22 мм ▶ подвод сжатого воздуха: Монтажная плита ISO 5599-1 ▶ Электр. соединение: Разъем, Форма В промышленность ▶ Вспомогательное ручное дублирование: с фиксацией 	18
	<p>5/2-пневмораспределитель, Серия 581, размер 3</p> <ul style="list-style-type: none"> ▶ Qn = 4800 l/min ▶ Присоединение плиты ▶ Ширина клапана предварительного управления: 22 мм ▶ подвод сжатого воздуха: Монтажная плита ISO 5599-1 ▶ Электр. соединение: Разъем, Форма В промышленность ▶ Вспомогательное ручное дублирование: с фиксацией 	21
	<p>5/2-пневмораспределитель, Серия 581, размер 3</p> <ul style="list-style-type: none"> ▶ Qn = 4800 l/min ▶ Присоединение плиты ▶ Ширина клапана предварительного управления: 22 мм ▶ подвод сжатого воздуха: Монтажная плита ISO 5599-1 ▶ Электр. соединение: Разъем, Форма В промышленность ▶ Вспомогательное ручное дублирование: с фиксацией ▶ с дифференциальным поршнем 	24
	<p>5/3-пневмораспределитель, Серия 581, размер 3</p> <ul style="list-style-type: none"> ▶ Qn = 4100 l/min ▶ Присоединение плиты ▶ Ширина клапана предварительного управления: 22 мм ▶ подвод сжатого воздуха: Монтажная плита ISO 5599-1 ▶ Электр. соединение: Разъем, Форма В промышленность ▶ Вспомогательное ручное дублирование: с фиксацией ▶ Среднее положение закрыто 	27
	<p>5/3-пневмораспределитель, Серия 581, размер 3</p> <ul style="list-style-type: none"> ▶ Qn = 4100 l/min ▶ Присоединение плиты ▶ Ширина клапана предварительного управления: 22 мм ▶ подвод сжатого воздуха: Монтажная плита ISO 5599-1 ▶ Электр. соединение: Разъем, Форма В промышленность ▶ Вспомогательное ручное дублирование: с фиксацией ▶ Удаление воздуха в среднем положении 	30





Клапанные системы ▶ Системы клапанов согласно стандарту
ISO 5599-1, размер 3, серия 581

	<p>5/3-пневмораспределитель, Серия 581, размер 3 ▶ Qn = 4100 l/min ▶ Присоединение плиты ▶ Ширина клапана предварительного управления: 22 мм ▶ подвод сжатого воздуха: Монтажная плата ISO 5599-1 ▶ Электр. соединение: Разъем, Форма В промышленность ▶ Вспомогательное ручное дублирование: с фиксацией ▶ Подача воздуха в среднем положении</p>	33
Отдельные клапаны, с электрическим управлением, ширина клапана управления 30 мм		
	<p>5/2-пневмораспределитель, Серия 581, размер 3 ▶ Qn = 4800 l/min ▶ Присоединение плиты ▶ Ширина клапана предварительного управления: 30x22 мм CNOMO ▶ подвод сжатого воздуха: Монтажная плата ISO 5599-1 ▶ Электр. соединение: Разъем, ISO 4400, форма А ▶ Вспомогательное ручное дублирование: без фиксации</p>	36
	<p>5/2-пневмораспределитель, Серия 581, размер 3 ▶ Qn = 4800 l/min ▶ Присоединение плиты ▶ Ширина клапана предварительного управления: 30x22 мм CNOMO ▶ подвод сжатого воздуха: Монтажная плата ISO 5599-1 ▶ Электр. соединение: Разъем, ISO 4400, форма А ▶ Вспомогательное ручное дублирование: без фиксации</p>	38
	<p>5/2-пневмораспределитель, Серия 581, размер 3 ▶ Qn = 4800 l/min ▶ Присоединение плиты ▶ Ширина клапана предварительного управления: 30x22 мм CNOMO ▶ подвод сжатого воздуха: Монтажная плата ISO 5599-1 ▶ Электр. соединение: Разъем, ISO 4400, форма А ▶ Вспомогательное ручное дублирование: без фиксации ▶ с дифференциальным поршнем</p>	40
	<p>5/3-пневмораспределитель, Серия 581, размер 3 ▶ Qn = 4100 l/min ▶ Присоединение плиты ▶ Ширина клапана предварительного управления: 30x22 мм CNOMO ▶ подвод сжатого воздуха: Монтажная плата ISO 5599-1 ▶ Электр. соединение: Разъем, ISO 4400, форма А ▶ Вспомогательное ручное дублирование: без фиксации</p>	42
	<p>5/2-пневмораспределитель, Серия 581, размер 3 ▶ Qn = 4800 l/min ▶ Присоединение плиты ▶ Ширина клапана предварительного управления: 30x22 мм CNOMO ▶ подвод сжатого воздуха: Монтажная плата ISO 5599-1 ▶ Электр. соединение: Разъем, ISO 4400, форма А ▶ Вспомогательное ручное дублирование: с фиксацией, без фиксации</p>	45
	<p>5/2-пневмораспределитель, Серия 581, размер 3 ▶ Qn = 4800 l/min ▶ Присоединение плиты ▶ Ширина клапана предварительного управления: 30x22 мм CNOMO ▶ подвод сжатого воздуха: Монтажная плата ISO 5599-1 ▶ Электр. соединение: Разъем, ISO 4400, форма А ▶ Вспомогательное ручное дублирование: с фиксацией, без фиксации</p>	47
	<p>5/2-пневмораспределитель, Серия 581, размер 3 ▶ Qn = 4800 l/min ▶ Присоединение плиты ▶ Ширина клапана предварительного управления: 30x22 мм CNOMO ▶ подвод сжатого воздуха: Монтажная плата ISO 5599-1 ▶ Электр. соединение: Разъем, ISO 4400, форма А ▶ Вспомогательное ручное дублирование: с фиксацией, без фиксации ▶ с дифференциальным поршнем</p>	49
	<p>5/3-пневмораспределитель, Серия 581, размер 3 ▶ Qn = 4100 l/min ▶ Присоединение плиты ▶ Ширина клапана предварительного управления: 30x22 мм CNOMO ▶ подвод сжатого воздуха: Монтажная плата ISO 5599-1 ▶ Электр. соединение: Разъем, ISO 4400, форма А ▶ Вспомогательное ручное дублирование: с фиксацией, без фиксации</p>	52
Отдельные клапаны, с электрическим управлением, ATEX		
	<p>5/2-пневмораспределитель, Серия 581, размер 3 ▶ Qn = 4800 l/min ▶ Присоединение плиты ▶ Ширина клапана предварительного управления: 30 мм ▶ подвод сжатого воздуха: Монтажная плата ISO 5599-1 ▶ Базовый клапан для клапана управления CNOMO ▶ с односторонним управлением ▶ Подходит для ATEX</p>	55

Клапанные системы ► Системы клапанов согласно стандарту
ISO 5599-1, размер 3, серия 581





	5/2-пневмораспределитель, Серия 581, размер 3 ► Qn = 4800 l/min ► Присоединение плиты ► Ширина клапана предварительного управления: 30 мм ► подвод сжатого воздуха: Монтажная плата ISO 5599-1 ► Базовый клапан для клапана управления CNOMO ► с двусторонним управлением ► Подходит для ATEX	57
	5/2-пневмораспределитель, Серия 581, размер 3 ► Qn = 4800 l/min ► Присоединение плиты ► Ширина клапана предварительного управления: 30 мм ► подвод сжатого воздуха: Монтажная плата ISO 5599-1 ► Основной клапан для клапана управления CNOMO; с дифференциальным поршнем ► Подходит для ATEX	59
	5/3-пневмораспределитель, Серия 581, размер 3 ► Qn = 4100 l/min ► Присоединение плиты ► Ширина клапана предварительного управления: 30 мм ► подвод сжатого воздуха: Монтажная плата ISO 5599-1 ► Базовый клапан для клапана управления CNOMO ► Подходит для ATEX	61

Отдельные клапаны, с пневматическим управлением

	5/2-пневмораспределитель, Серия 581, размер 3 ► Qn = 4800 l/min ► Присоединение плиты ► подвод сжатого воздуха: Монтажная плата ISO 5599-1 ► может быть смонтирован в блок ► С односторонним пневматическим управлением ► Подходит для ATEX	63
	5/2-пневмораспределитель, Серия 581, размер 3 ► Qn = 4800 l/min ► Присоединение плиты ► подвод сжатого воздуха: Монтажная плата ISO 5599-1 ► может быть смонтирован в блок ► с двусторонним пневматическим управлением ► Подходит для ATEX	65
	5/2-пневмораспределитель, Серия 581, размер 3 ► Qn = 4800 l/min ► Присоединение плиты ► подвод сжатого воздуха: Монтажная плата ISO 5599-1 ► может быть смонтирован в блок ► Вспомогательное ручное дублирование: с фиксацией ► Подходит для ATEX	67
	5/2-пневмораспределитель, Серия 581 ISO 3 ► Qn = 4800 l/min ► Присоединение плиты ► подвод сжатого воздуха: Монтажная плата ISO 5599-1 ► может быть смонтирован в блок ► с дифференциальным поршнем ► Подходит для ATEX	69
	5/3-пневмораспределитель, Серия 581, размер 3 ► Qn = 4100 l/min ► Присоединение плиты ► подвод сжатого воздуха: Монтажная плата ISO 5599-1 ► может быть смонтирован в блок ► Подходит для ATEX	71

Принадлежности

Системные модули, электр. принадлежности

	Клапан предварительного управления ► Ширина клапана предварительного управления: 22 мм ► Вспомогательное ручное дублирование: с фиксацией ► 581, системные модули	73
	Катушка, Серия CO1 ► Ширина катушек 22 мм ► Форма В промышленность	74
	Катушка, Серия CO1 ► Сертифицирован по ATEX ► Кабель с кабельной розеткой	75
	Клапан предварительного управления ► Ширина клапана предварительного управления: 30 мм ► 581, системные модули	77

Клапанные системы ▶ Системы клапанов согласно стандарту
ISO 5599-1, размер 3, серия 581

	3/2-пневмораспределитель	78
Системные модули, механ. принадлежности		
	Сервисная плата для замены клапанов ▶ Стандарт: ISO 5599-1 ▶ для 581, Размер 3	81
Плита одиночного монтажа		
	Плита одиночного монтажа, Винтовые соединения сбоку ▶ Стандарт: ISO 5599-1 ▶ Конструктивный размер: ISO 3 ▶ подвод сжатого воздуха: G 1/2 ▶ Допускается обратная подача давления	82
	Плита одиночного монтажа, Винтовые соединения снизу ▶ Стандарт: ISO 5599-1 ▶ Конструктивный размер: ISO 3 ▶ подвод сжатого воздуха: G 1/2 ▶ Допускается обратная подача давления	83
Монтажные и концевые плиты, тип F		
	Монтажная плита, Присоединения 2 и 4, внизу ▶ Стандарт: ISO 5599-1 ▶ Конструктивный размер: ISO 3 ▶ тип F ▶ подвод сжатого воздуха: G 1/2 ▶ может быть смонтирован в блок ▶ Монтажная плита 1-местная ▶ Допускается обратная подача давления ▶ с выхлопом воздуха из линии управления через общую линию	85
	Концевая плита слева, Концевая плита справа ▶ Стандарт: ISO 5599-1 ▶ Конструктивный размер: ISO 3 ▶ тип F ▶ может быть смонтирован в блок ▶ Принцип фундаментной плиты многослойной ▶ Допускается обратная подача давления	87
Принадлежности		
	Глухая плита ▶ Стандарт: ISO 5599-1 ▶ Конструктивный размер: ISO 3	89
	Регулятор давления для сцепления по высоте ▶ Qn = 2400 l/min ▶ Стандарт: ISO 5599-1 ▶ Конструктивный размер: ISO 3 ▶ Регулируемое присоединение: 2, 4, 2, 4	90
Принадлежности, тип F		
	Адаптерная плита ▶ Стандарт: ISO 5599-1 ▶ Конструктивный размер: ISO 1 - ISO 3 ▶ тип F ▶ может быть смонтирован в блок ▶ Допускается обратная подача давления	93
	Концевые плиты для адаптерной плиты ▶ Стандарт: ISO 5599-1 ▶ Конструктивный размер: ISO 1 - ISO 2 ▶ тип F ▶ может быть смонтирован в блок ▶ Допускается обратная подача давления	95
	Угловая присоединительная плита ▶ Стандарт: ISO 5599-1 ▶ Конструктивный размер: ISO 3 ▶ тип F ▶ подвод сжатого воздуха: G 1/2	96
	Концевой замок ▶ Стандарт: ISO 5599-1 ▶ тип F ▶ Конструктивный размер: ISO 3	97
	Концевой замок, Присоединительные плиты ISO 5599-1 ▶ Стандарт: ISO 5599-1 ▶ тип F ▶ Конструктивный размер: ISO 3	98

Блок распределителей, Серия 581

 ▶ $Q_n = 4100 \text{ l/min}$ ▶ Ширина клапана предварительного управления: 22 мм ▶ подвод сжатого воздуха:

Монтажная плата ISO 5599-1 ▶ Электр.

соединение: Соединение отдельным проводом, Электроразъем нестандартный (Форма В промышленная)

▶ Вспомогательное ручное дублирование: с фиксацией

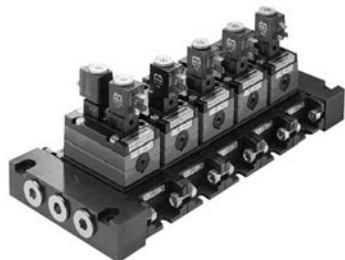

P581_137

Стандарты	ISO 5599-1
Конструкция	Отдельное разъемное проводное соединение
Принцип блокировки	Монтажная плата 1-местная
Рабочее давление мин./макс.	-0,95 bar / 10 bar
Окружающая температура мин./макс.	-15 °C / +50 °C
Рабочая среда	Сжатый воздух
Макс. величина частиц	50 μm
Содержание масла в сжатом воздухе	0 mg/m^3 - 5 mg/m^3
Степень защиты С соединением	IP 65
Рабочее напряжение пост. тока	24 В
Допуск по напряжению пост. тока	-10% / +10%
Рабочее напряжение пер. тока при 50 Гц	230 В, 110 В, 24 В
Допуск напряжения, пер. ток 50 Гц	-10% / +10%

На рисунке изображен пример конфигурации. Поэтому поставляемый продукт может отличаться от данного изображения.

Технические примечания

- Точка росы при номинальном давлении должна лежать, по крайней мере, на 15 °C ниже температуры окружающей и рабочей среды, и должна составлять макс. 3 °C.
- Содержание масла в сжатом воздухе должно быть постоянным в течение всего срока эксплуатации.
- Используйте только масло, разрешенное AVENTICS, см. главу „Техническая информация“.

Конфигурируемый продукт

Для этого продукта возможен выбор конфигурации. Пользуйтесь нашим конфигуратором в <http://www.aventics.com> или свяжитесь с ближайшим к вам центром сбыта AVENTICS.

Клапанные системы ► Системы клапанов согласно стандарту

Блок распределителей, Серия 581

► Qn = 4100 l/min ► Ширина клапана предварительного управления: 22 мм ► подвод сжатого воздуха:

Монтажная плата ISO 5599-1 ► Электр.

соединение: Соединение отдельным проводом, Электроразъем нестандартный (Форма В промышленная)

► Вспомогательное ручное дублирование: с фиксацией

Габариты, все присоединения внизу

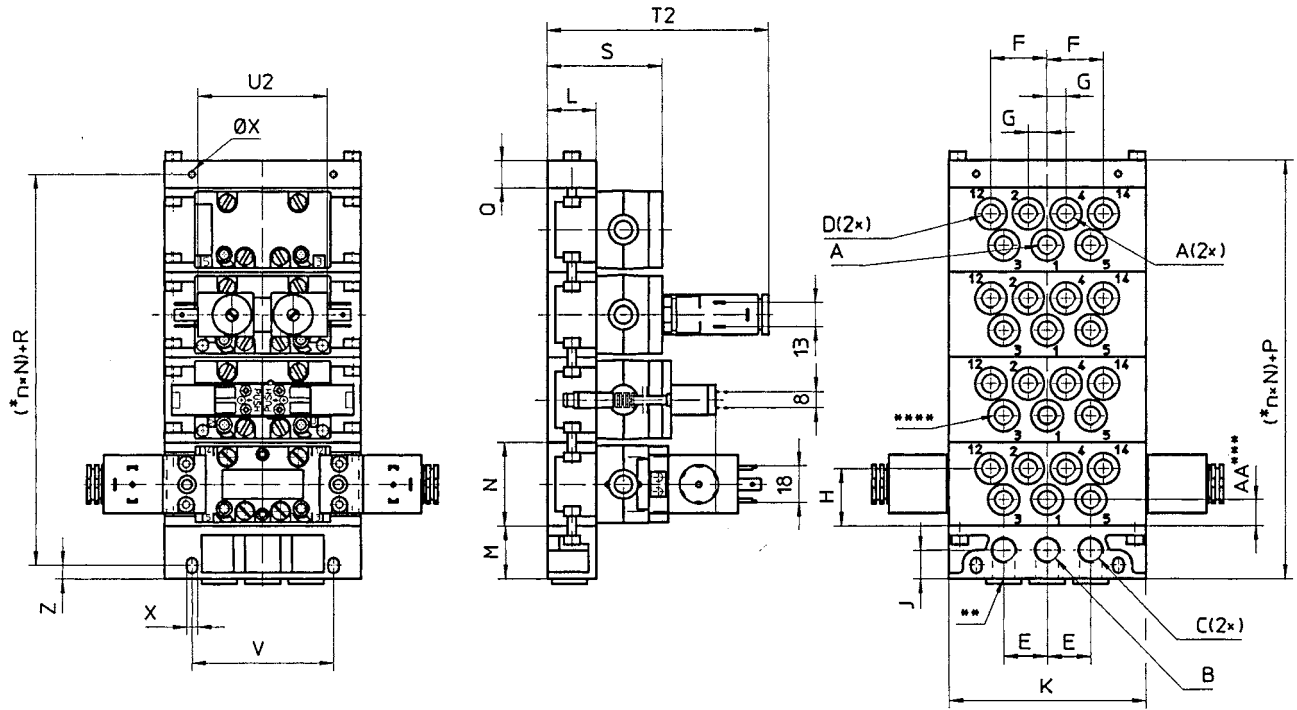

D581_231_22

* n = Количество присоединительных плит.

** Альтернативные отверстия присоединения, закрываемые заглушками.

*** Только для присоединительных плит с отдельным впуском

**** Присоединительная плата 5801680000 может также присоединяться к выводам 3 и 5.

На рисунке изображен пример конфигурации. Поэтому поставляемый продукт может отличаться от данного изображения.

A	B	C	D	E	F	G	H	J	K	L	M	N	P (=M+Q)
G 3/8	G 1/2	G 1/2	G 1/8	36	50	18	46	22	156	37	39	71	59
G 1/2	G 3/4	G 3/4	G 1/8	44	62	20,5	42	24	190	43	44	71	64

A	Q	R (=Q/2+M-Z)	S	V	X	Z	T2	U2					
G 3/8	20		93	118	8,4	10	145	99					
G 1/2	20		98	146	8,4	10	151	99					

A = Присоединения 2 и 4 в промежуточной плате

B = Присоединение 1 во входной плате

C = Присоединения 3 и 5 во входной плате

D = Присоединения 12 и 14 в промежуточной плате

Клапанные системы ▶ Системы клапанов согласно стандарту

Блок распределителей, Серия 581

▶ $Q_n = 4100 \text{ l/min}$ ▶ Ширина клапана предварительного управления: 22 мм ▶ подвод сжатого воздуха:

Монтажная плата ISO 5599-1 ▶ Электр.

соединение: Соединение отдельным проводом, Электроразъем нестандартный (Форма В промышленная)

▶ Вспомогательное ручное дублирование: с фиксацией

Габариты, Присоединения 2 и 4, внизу, Присоединения 12 и 14 сбоку

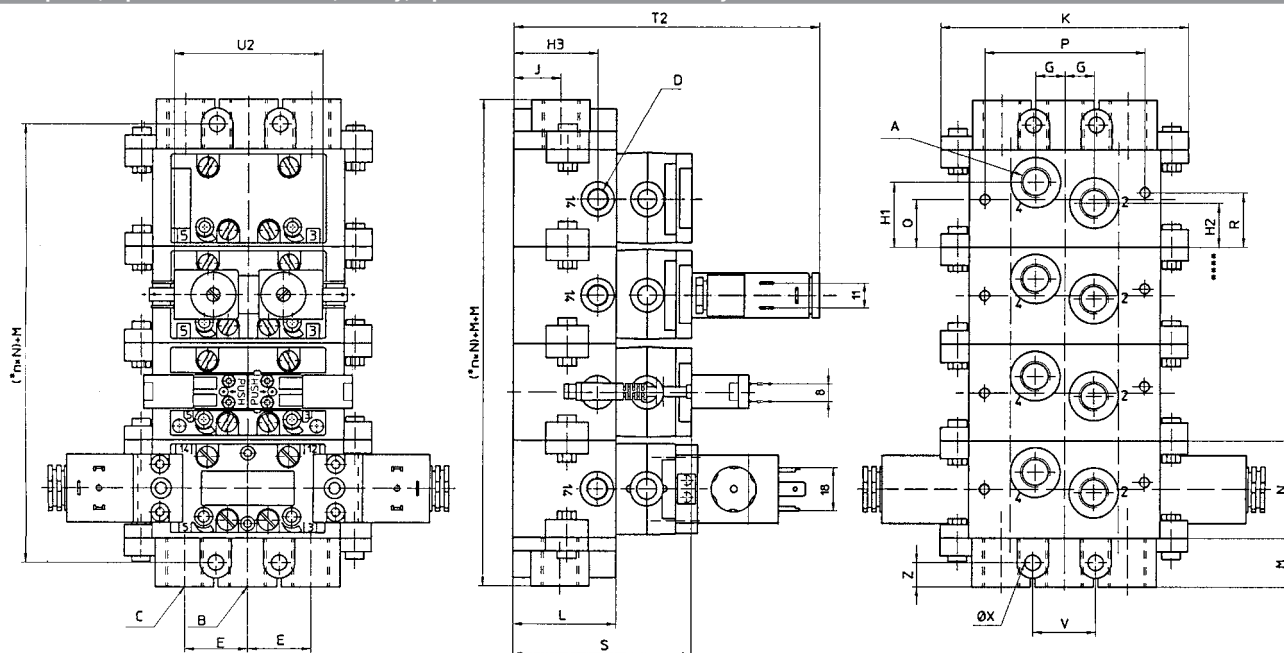

D581_232_22

* n = Количество присоединительных плит

На рисунке изображен пример конфигурации. Поэтому поставляемый продукт может отличаться от данного изображения.

A	B	C	D	E	G	H1	H2	H3	J	K	L	M	N	P
G 1/2	G 1	G 3/4	G 1	52	19	43,5	29,5	46	22	190	56	30	71	130
A	Q	R	S	V	X	Z	T2	U2						
G 1/2	35,5	38,5	113	52	12	15	164	99						

Клапанные системы ▶ Системы клапанов согласно стандарту

Блок распределителей, Серия 581

▶ Qn = 4100 l/min ▶ Ширина клапана предварительного управления: 30 мм CNOMO ▶ подвод сжатого воздуха: Монтажная плата ISO 5599-1 ▶ Электр.

соединение: Соединение отдельным проводом ▶ Вспомогательное ручное дублирование: с фиксацией

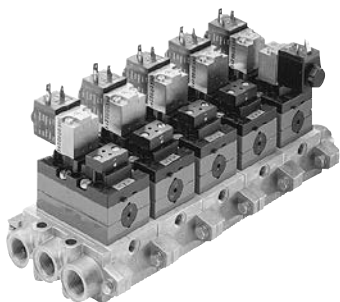

P581_138

Стандарты	ISO 5599-1
Конструкция	Отдельное разъемное проводное соединение
Принцип блокировки	Монтажная плата 1-местная
Рабочее давление мин./макс.	-0,95 bar / 10 bar
Окружающая температура мин./макс.	-15 °C / +50 °C
Рабочая среда	Сжатый воздух
Макс. величина частиц	50 µm
Содержание масла в сжатом воздухе	0 mg/m³ - 5 mg/m³
Степень защиты С соединением	IP 65
Рабочее напряжение пост. тока	24 В
Допуск по напряжению пост. тока	-10% / +10%
Рабочее напряжение пер. тока при 50 Гц	230 В
Допуск напряжения, пер. ток 50 Гц	-10% / +10%

На рисунке изображен пример конфигурации. Поэтому поставляемый продукт может отличаться от данного изображения.

Технические примечания

- Точка росы при номинальном давлении должна лежать, по крайней мере, на 15 °C ниже температуры окружающей и рабочей среды, и должна составлять макс. 3 °C.
- Содержание масла в сжатом воздухе должно быть постоянным в течение всего срока эксплуатации.
- Используйте только масло, разрешенное AVENTICS, см. главу „Техническая информация“.

Конфигурируемый продукт

Для этого продукта возможен выбор конфигурации. Пользуйтесь нашим конфигуратором в <http://www.aventics.com> или свяжитесь с ближайшим к вам центром сбыта AVENTICS.

Клапанные системы ▶ Системы клапанов согласно стандарту

Блок распределителей, Серия 581

▶ $Q_n = 4100 \text{ l/min}$ ▶ Ширина клапана предварительного управления: 30 мм CNOMO ▶ подвод сжатого воздуха: Монтажная плата ISO 5599-1 ▶ Электр.

соединение: Соединение отдельным проводом ▶ Вспомогательное ручное дублирование: с фиксацией

Габариты, все присоединения внизу

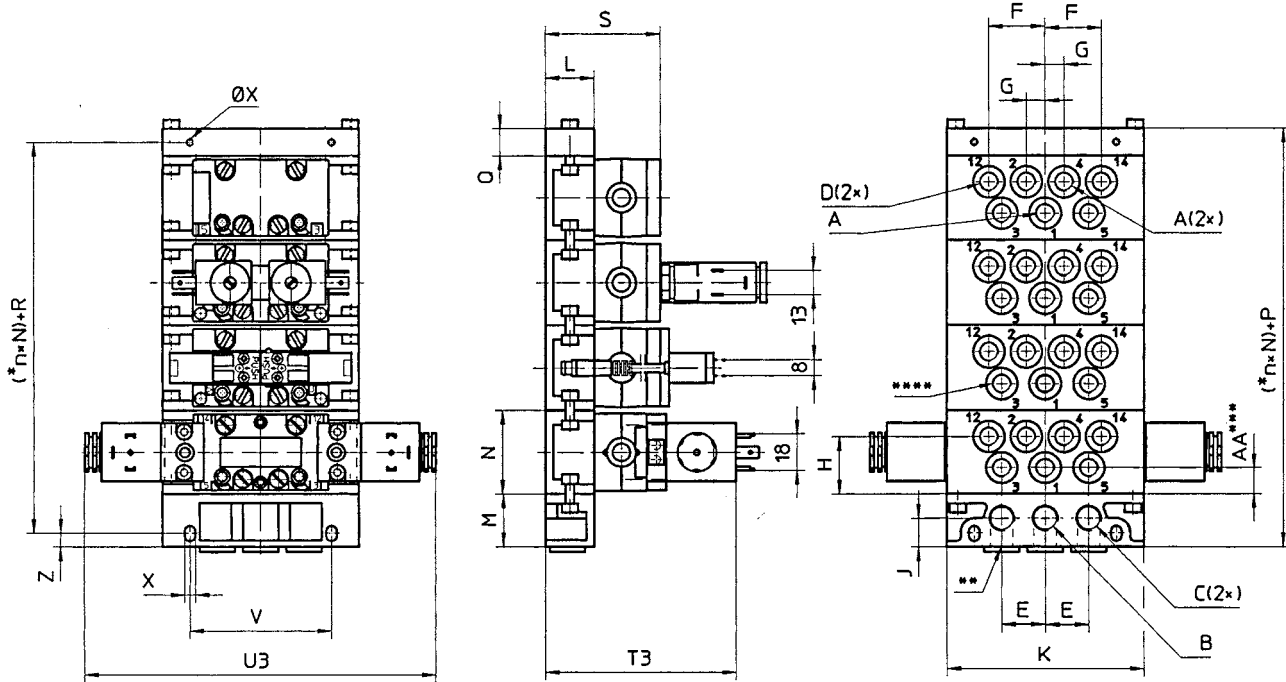

D581_231_30

* n = Количество присоединительных плит.

** Альтернативные отверстия присоединения, закрываемые заглушками.

*** Только для присоединительных плит с отдельным впуском

**** Присоединительная плата 5801680000 может также присоединяться к выводам 3 и 5.

На рисунке изображен пример конфигурации. Поэтому поставляемый продукт может отличаться от данного изображения.

A	B	C	D	E	F	G	H	J	K	L	M	N	P (=M+Q)
G 3/8	G 1/2	G 1/2	G 1/8	36	50	18	46	22	156	37	39	71	59
G 1/2	G 3/4	G 3/4	G 1/8	44	62	20,5	42	24	190	43	44	71	64

A	Q	R (=Q/2+M-Z)	S	V	X	Z	T3	U3					
G 3/8	20		93	118	8,4	10	135	127					
G 1/2	20		105	146	8,4	10	142	127					

A = Присоединения 2 и 4 в промежуточной плате

B = Присоединение 1 во входной плате

C = Присоединения 3 и 5 во входной плате

D = Присоединения 12 и 14 в промежуточной плате

Клапанные системы ▶ Системы клапанов согласно стандарту

Блок распределителей, Серия 581

▶ $Q_n = 4100 \text{ l/min}$ ▶ Ширина клапана предварительного управления: 30 мм CNOMO ▶ подвод сжатого воздуха: Монтажная плата ISO 5599-1 ▶ Электр.

соединение: Соединение отдельным проводом ▶ Вспомогательное ручное дублирование: с фиксацией

Габариты, Присоединения 2 и 4, внизу, Присоединения 12 и 14 сбоку

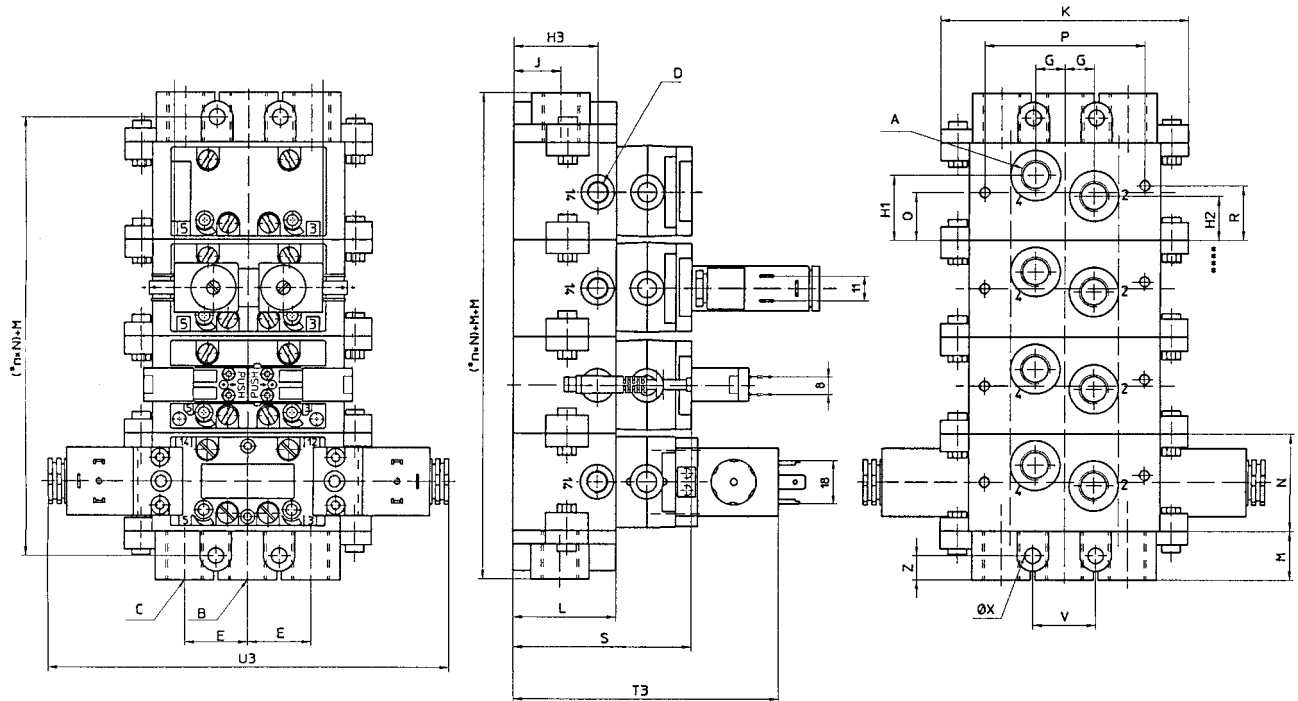

D581_232_30

* n = Количество присоединительных плит

На рисунке изображен пример конфигурации. Поэтому поставляемый продукт может отличаться от данного изображения.

A	B	C	D	E	G	H1	H2	H3	J	K	L	M	N	P
G 1/2	G 1	G 3/4	G 1	52	19	43,5	29,5	46	22	190	56	30	71	130
A	Q	R	S	V	X	Z	T3	U3						
G 1/2	35,5	38,5	113	52	12	15	154	131						

Блок распределителей, Серия 581

▶ $Q_n = 4100 \text{ l/min}$ ▶ Ширина клапана предварительного управления: 30 мм CNOMO ▶ подвод сжатого воздуха: Монтажная плита ISO 5599-1 ▶ Вспомогательное ручное дублирование: без фиксации, без

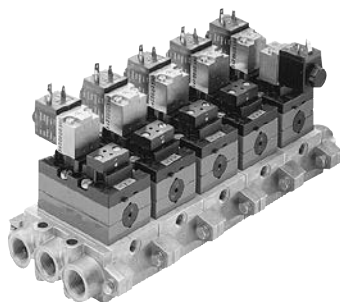

P581_138

Стандарты	ISO 5599-1
Конструкция	Отдельное разъемное проводное соединение
Принцип блокировки	Монтажная плита 1-местная
Рабочее давление мин./макс.	-0,95 bar / 16 bar
Окружающая температура мин./макс.	-15 °C / +50 °C
Рабочая среда	Сжатый воздух
Макс. величина частиц	50 μm
Содержание масла в сжатом воздухе	0 mg/m^3 - 5 mg/m^3
Степень защиты С соединением	IP 65
Рабочее напряжение пост. тока	24 В
Допуск по напряжению пост. тока	-10% / +10%
Рабочее напряжение пер. тока при 50 Гц	230 В, 42 В
Допуск напряжения, пер. ток 50 Гц	-10% / +10%

На рисунке изображен пример конфигурации. Поэтому поставляемый продукт может отличаться от данного изображения.

Технические примечания

- Точка росы при номинальном давлении должна лежать, по крайней мере, на 15 °C ниже температуры окружающей и рабочей среды, и должна составлять макс. 3 °C.
- Содержание масла в сжатом воздухе должно быть постоянным в течение всего срока эксплуатации.
- Используйте только масло, разрешенное AVENTICS, см. главу „Техническая информация“.

Конфигурируемый продукт

Для этого продукта возможен выбор конфигурации. Пользуйтесь нашим конфигуратором в <http://www.aventics.com> или свяжитесь с ближайшим к вам центром сбыта AVENTICS.

Клапанные системы ► Системы клапанов согласно стандарту

Блок распределителей, Серия 581► $Q_n = 4100 \text{ l/min}$ ► Ширина клапана предварительного управления: 30 мм CNOMO ► подвод сжатого воздуха: Монтажная плата ISO 5599-1 ► Вспомогательное ручное дублирование: без фиксации, без

Габариты, все присоединения внизу

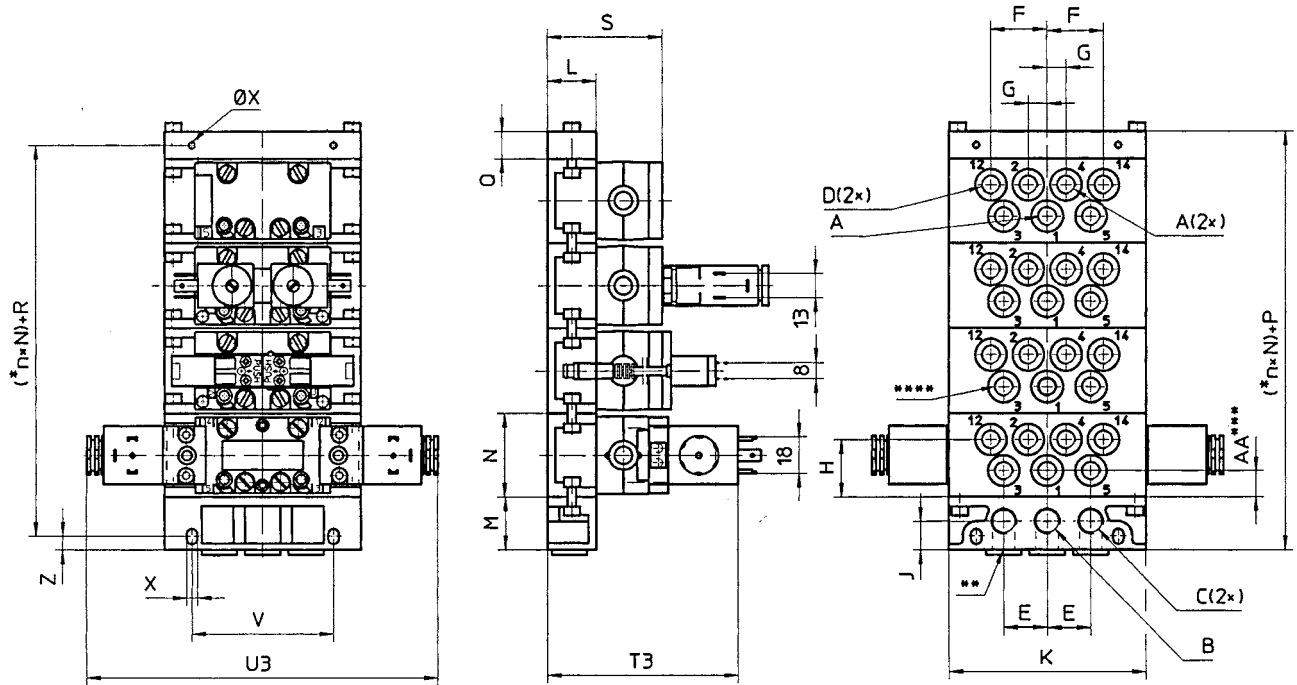

D581_231_30

* n = Количество присоединительных плит.

** Альтернативные отверстия присоединения, закрываемые заглушками.

*** Только для присоединительных плит с отдельным впуском

**** Присоединительная плата 5801680000 может также присоединяться к выводам 3 и 5.

На рисунке изображен пример конфигурации. Поэтому поставляемый продукт может отличаться от данного изображения.

A	B	C	D	E	F	G	H	J	K	L	M	N	P (=M+Q)
G 3/8	G 1/2	G 1/2	G 1/8	36	50	18	46	22	156	37	39	71	59
G 1/2	G 3/4	G 3/4	G 1/8	44	62	20,5	42	24	190	43	44	71	64

A	Q	R (=Q/2+M-Z)	S	V	X	Z	T3	U3					
G 3/8	20		93	118	8,4	10	135	127					
G 1/2	20		105	146	8,4	10	142	127					

A = Присоединения 2 и 4 в промежуточной плите

B = Присоединение 1 во входной плите

C = Присоединения 3 и 5 во входной плите

D = Присоединения 12 и 14 в промежуточной плите

Клапанные системы ▶ Системы клапанов согласно стандарту

Блок распределителей, Серия 581

▶ $Q_n = 4100 \text{ l/min}$ ▶ Ширина клапана предварительного управления: 30 мм CNOMO ▶ подвод сжатого воздуха: Монтажная плита ISO 5599-1 ▶ Вспомогательное ручное дублирование: без фиксации, без

Габариты, Присоединения 2 и 4, внизу, Присоединения 12 и 14 сбоку

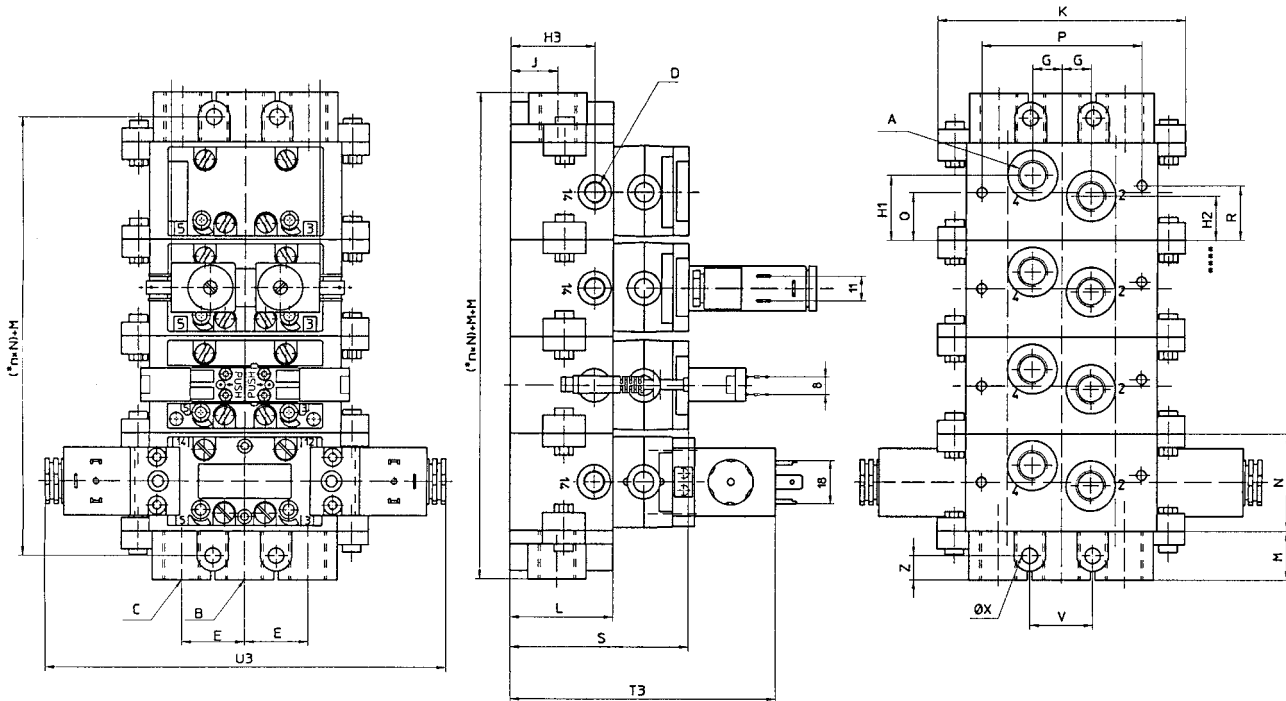

D581_232_30

* n = Количество присоединительных плит

На рисунке изображен пример конфигурации. Поэтому поставляемый продукт может отличаться от данного изображения.

A	B	C	D	E	G	H1	H2	H3	J	K	L	M	N	P
G 1/2	G 1	G 3/4	G 1	52	19	43,5	29,5	46	22	190	56	30	71	130
A	Q	R	S	V	X	Z	T3	U3						
G 1/2	35,5	38,5	113	52	12	15	154	131						

Клапанные системы ▶ Системы клапанов согласно стандарту

Блок распределителей, Серия 581

▶ Qn = 4100 l/min ▶ подвод сжатого воздуха: Монтажная плата ISO 5599-1



P581_134

Стандарты	ISO 5599-1
Конструкция	с пневматическим управлением
Принцип блокировки	Монтажная плата 1-местная
Рабочее давление мин./макс.	-0,95 bar / 16 bar
Окружающая температура мин./макс.	-20 °C / +70 °C
Рабочая среда	Сжатый воздух
Макс. величина частиц	50 µm
Содержание масла в сжатом воздухе	0 mg/m³ - 5 mg/m³
Степень защиты С соединением	IP 65

На рисунке изображен пример конфигурации. Поэтому поставляемый продукт может отличаться от данного изображения.

Технические примечания

- Точка росы при номинальном давлении должна лежать, по крайней мере, на 15 °C ниже температуры окружающей и рабочей среды, и должна составлять макс. 3 °C.
- Содержание масла в сжатом воздухе должно быть постоянным в течение всего срока эксплуатации.
- Используйте только масло, разрешенное AVENTICS, см. главу „Техническая информация“.

Конфигурируемый продукт

Для этого продукта возможен выбор конфигурации. Пользуйтесь нашим конфигуратором в <http://www.aventics.com> или свяжитесь с ближайшим к вам центром сбыта AVENTICS.

Блок распределителей, Серия 581

▶ Qn = 4100 l/min ▶ подвод сжатого воздуха: Монтажная плата ISO 5599-1

Габариты, все присоединения внизу

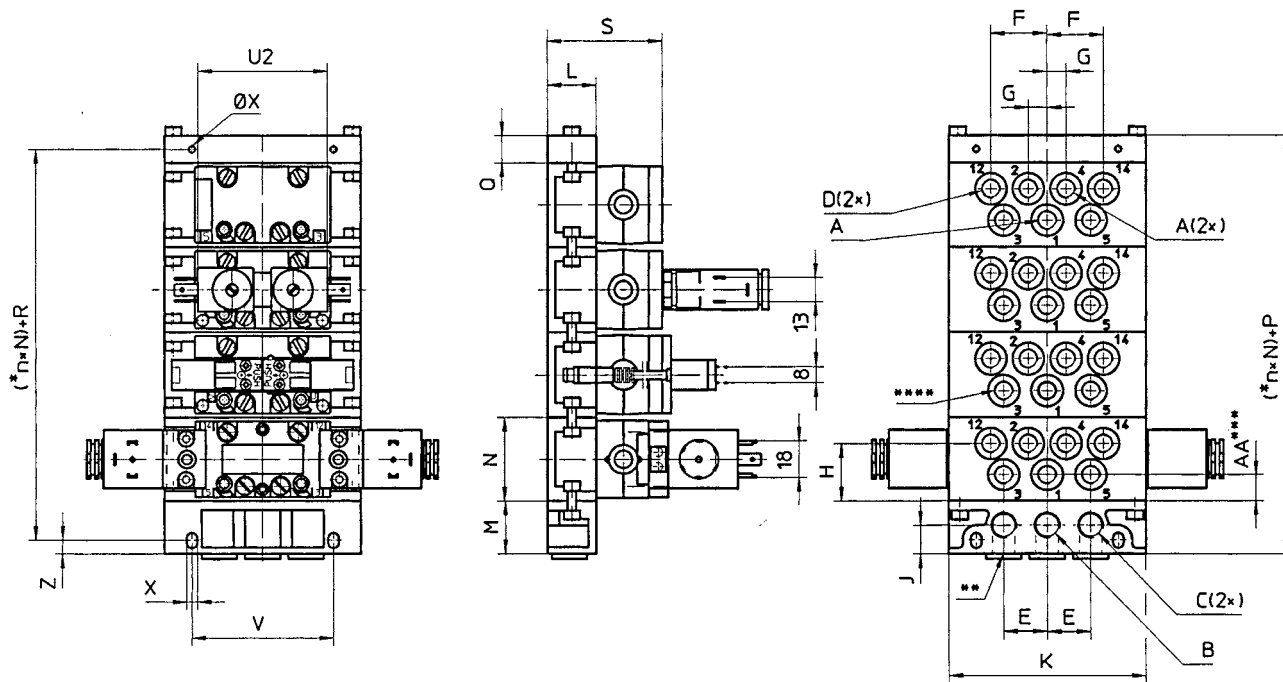

D581_231_pn

* n = Количество присоединительных плит.

** Альтернативные отверстия присоединения, закрываемые заглушками.

*** Только для присоединительных плит с отдельным впуском

**** Присоединительная плата 5801680000 может также присоединяться к выводам 3 и 5.

На рисунке изображен пример конфигурации. Поэтому поставляемый продукт может отличаться от данного изображения.

A	B	C	D	E	F	G	H	J	K	L	M	N	P (=M+Q)
G 3/8	G 1/2	G 1/2	G 1/8	36	50	18	46	22	156	37	39	71	59
G 1/2	G 3/4	G 3/4	G 1/8	44	62	20,5	42	24	190	43	44	71	64

A	Q	R (=Q/2+M-Z)	S	V	X	Z	U2						
G 3/8	20	40	93	118	8,4	10	118						
G 1/2	20	45	105	146	8,4	10	118						

A = Присоединения 2 и 4 в промежуточной плате

B = Присоединение 1 во входной плате

C = Присоединения 3 и 5 во входной плате

D = Присоединения 12 и 14 в промежуточной плате

Клапанные системы ► Системы клапанов согласно стандарту

Блок распределителей, Серия 581

► Qn = 4100 l/min ► подвод сжатого воздуха: Монтажная плата ISO 5599-1

Габариты, Присоединения 2 и 4, внизу, Присоединения 12 и 14 сбоку

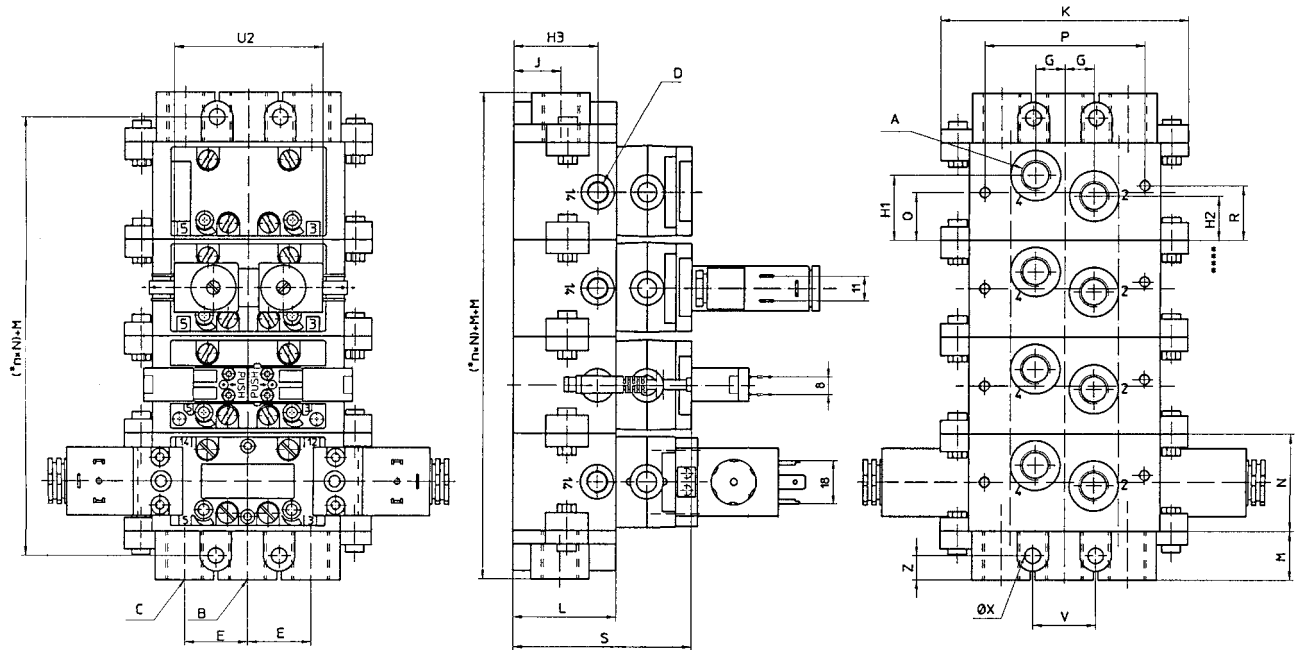

D581_232_pn

* n = Количество присоединительных плит

На рисунке изображен пример конфигурации. Поэтому поставляемый продукт может отличаться от данного изображения.

A	B	C	D	E	G	H1	H2	H3	J	K	L	M	N	P
G 1/2	G 1	G 1	G 1/8	52	19	43,5	29,5	46	22	190	56	30	71	130
A	Q	R	S	V	X	Z	U2							
G 1/2	35,5	38,5	111	52	12	15	118							

Клапанные системы ▶ Системы клапанов согласно стандарту

5/2-пневмораспределитель, Серия 581, размер 3

▶ Qn = 4800 l/min ▶ Присоединение плиты ▶ Ширина клапана предварительного управления: 22 мм

▶ подвод сжатого воздуха: Монтажная плита ISO 5599-1 ▶ Электр.

соединение: Разъем, Форма В промышленность ▶ Вспомогательное ручное дублирование: с фиксацией



00132221

Стандарты	ISO 5599-1
Конструкция	Золотниковый клапан
Принцип уплотнения	с уплотнениями из эластичных материалов
Принцип блокировки	Монтажная плита 1-местная
Рабочее давление мин./макс.	См. таблицу внизу
Окружающая температура мин./макс.	-15 °C / +50 °C
Температура среды мин./макс.	-15 °C / +50 °C
Рабочая среда	Сжатый воздух
Макс. величина частиц	50 μm
Содержание масла в сжатом воздухе	0 mg/m ³ - 5 mg/m ³
Присоединения сжатого воздуха	Монтажная плита ISO 5599-1
Степень защиты электроразъемом / штекер	IP 65
Длительность включения	100 %
Время включения	21 ms
Время выключения	58 ms
Крепежный винт	с внутренним шестигранником
Момент затяжки крепежного винта	10 Nm

Материалы:

Корпус

Алюминий

Уплотнения

Акрилонитрил-бутадиен-каучук

Технические примечания

- Точка росы при номинальном давлении должна лежать, по крайней мере, на 15 °C ниже температуры окружающей и рабочей среды, и должна составлять макс. 3 °C.
- Содержание масла в сжатом воздухе должно быть постоянным в течение всего срока эксплуатации.
- Используйте только масло, разрешенное AVENTICS, см. главу „Техническая информация“.

Рабочее напряжение			Допуск напряжения			Потребляемая мощность	Мощность включения		Мощность-держания	
пост. тока	Пер. ток 50 Гц	Пер. ток 60 Гц	пост. тока	Пер. ток 50 Гц	Пер. ток 60 Гц		пост. тока	Пер. ток 50 Гц	Пер. ток 60 Гц	Пер. ток 50 Гц
						W	ВА	ВА	ВА	ВА
12 В	-	-	-10% / +10%	-	-	5	-	-	-	-
-	24 В	-	-	-10% / +10%	-	-	10	-	-	8
24 В	-	-	-10% / +10%	-	-	5	-	-	-	-
48 В	-	-	-10% / +10%	-	-	5	-	-	-	-
-	-	110 В	-	-	-10% / +10%	-	-	10	-	8
-	230 В	-	-	-10% / +10%	-	-	10	-	8	-
-	-	-	-	-10% / +10%	-	-	-	-	-	-

Клапанные системы ► Системы клапанов согласно стандарту

5/2-пневмораспределитель, Серия 581, размер 3

► Qn = 4800 л/мин ► Присоединение плиты ► Ширина клапана предварительного управления: 22 мм

► подвод сжатого воздуха: Монтажная плата ISO 5599-1 ► Электр.

соединение: Разъем, Форма В промышленность ► Вспомогательное ручное дублирование: с фиксацией

	ННВ	Рабочее напряжение			Пропускная способность	Qn	Рабочее давление мин./макс.	Давление управления мин./макс.	Вес	Прим.	Номер материала	
		пост. тока	Пер. ток 50 Гц	Пер. ток 60 Гц								С
		12 В	-	-	18,9	4800	3 / 10	3 / 10	0,93	1)	5813110500	
		-	24 В	-							5813110200	
		24 В	-	-							5813110100	
		48 В	-	-							5813110600	
		-	-	110 В							5813110300	
-	230 В	-	5813110400									
		-	-	-	18,9	4800	3 / 10	3 / 10	0,93	1); 3)	5813110000	
		12 В	-	-							5813111500	
		-	24 В	-							5813111200	
		24 В	-	-							5813111100	
		48 В	-	-							5813111600	
-	-	110 В	5813111300									
-	230 В	-	5813111400									
		-	-	-	18,9	4800	3 / 10	3 / 10	0,93	1); 3); 4)	5813111000	
		12 В	-	-							5813112500	
		-	24 В	-							5813112200	
		24 В	-	-							5813112100	
		48 В	-	-							5813112600	
-	-	110 В	5813112300									
-	230 В	-	5813112400									
		-	-	-	18,9	4800	-0,95 / 10	3 / 10	0,93	2)	5813112500	
		12 В	-	-							5813112200	
		-	24 В	-							5813112100	
		24 В	-	-							5813112600	
		48 В	-	-							5813112300	
-	-	110 В	5813112400									
		-	-	-	18,9	4800	-0,95 / 10	3 / 10	0,93	2); 3)	5813112000	
		12 В	-	-							5813113500	
		-	24 В	-							5813113200	
		24 В	-	-							5813113100	
		48 В	-	-							5813113600	
-	-	110 В	5813113300									
-	230 В	-	5813113400									
		-	-	-	18,9	4800	-0,95 / 10	3 / 10	0,93	2); 3); 4)	5813113000	
		12 В	-	-							5813113500	
		-	24 В	-							5813113200	
		24 В	-	-							5813113100	
		48 В	-	-							5813113600	
-	-	110 В	5813113300									
-	230 В	-	5813113400									

ННВ = вспомогательное ручное управление
 1) Предварительное управление: внутреннее
 2) Предварительное управление: внешнее
 3) Базовый клапан без катушки
 4) с дросселем
 Присоединение 12 должно быть связано с атмосферой
 Номинальный расход Qn при 6 бар и Δр = 1 бар

Клапанные системы ▶ Системы клапанов согласно стандарту

5/2-пневмораспределитель, Серия 581, размер 3

▶ $Q_n = 4800 \text{ l/min}$ ▶ Присоединение плиты ▶ Ширина клапана предварительного управления: 22 мм

▶ подвод сжатого воздуха: Монтажная плита ISO 5599-1 ▶ Электр.

соединение: Разъем, Форма В промышленность ▶ Вспомогательное ручное дублирование: с фиксацией

Габариты

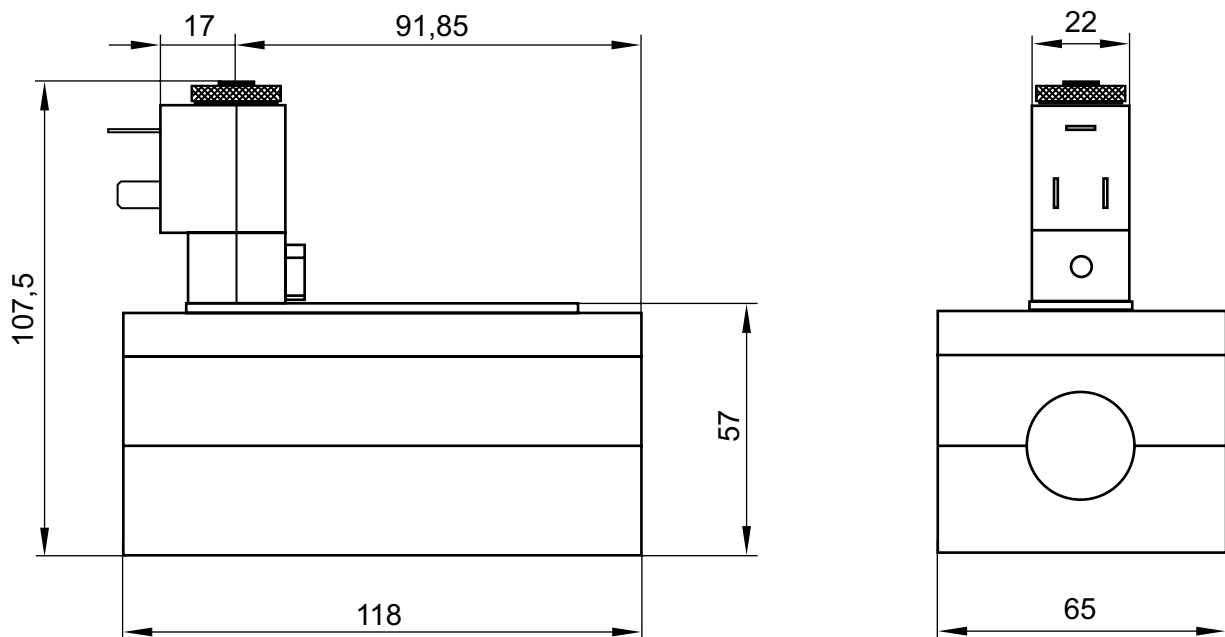

00132635

Клапаны управления можно отпустить и развернуть на 180°.

Клапанные системы ► Системы клапанов согласно стандарту

5/2-пневмораспределитель, Серия 581, размер 3

► Qn = 4800 l/min ► Присоединение плиты ► Ширина клапана предварительного управления: 22 мм

► подвод сжатого воздуха: Монтажная плата ISO 5599-1 ► Электр.

соединение: Разъем, Форма В промышленность ► Вспомогательное ручное дублирование: с фиксацией



00132222

Стандарты	ISO 5599-1
Конструкция	Золотниковый клапан
Принцип уплотнения	с уплотнениями из эластичных материалов
Принцип блокировки	Монтажная плата 1-местная
Рабочее давление мин./макс.	См. таблицу внизу
Окружающая температура мин./макс.	-15°C / +50°C
Температура среды мин./макс.	-15°C / +50°C
Рабочая среда	Сжатый воздух
Макс. величина частиц	50 µm
Содержание масла в сжатом воздухе	0 mg/m³ - 5 mg/m³
Присоединения сжатого воздуха	Монтажная плата ISO 5599-1
Степень защиты электроразъемом / штекер	IP 65
Длительность включения	100 %
Время включения	16 ms
Время выключения	16 ms
Крепежный винт	с внутренним шестигранником
Момент затяжки крепежного винта	10 Nm

Материалы:

Корпус	Алюминий
Уплотнения	Акрилонитрил-бутадиен-каучук

Технические примечания

- Точка росы при номинальном давлении должна лежать, по крайней мере, на 15 °C ниже температуры окружающей и рабочей среды, и должна составлять макс. 3 °C.
- Содержание масла в сжатом воздухе должно быть постоянным в течение всего срока эксплуатации.
- Используйте только масло, разрешенное AVENTICS, см. главу „Техническая информация“.

Рабочее напряжение			Допуск напряжения			Потребляемая мощность	Мощность включения		Мощность-удержания	
пост. тока	Пер. ток 50 Гц	Пер. ток 60 Гц	пост. тока	Пер. ток 50 Гц	Пер. ток 60 Гц		пост. тока	Пер. ток 50 Гц	Пер. ток 60 Гц	Пер. ток 50 Гц
						W	ВА	ВА	ВА	ВА
12 В	-	-	-10% / +10%	-	-	5	-	-	-	-
-	24 В	-	-	-10% / +10%	-	-	10	-	8	-
24 В	-	-	-10% / +10%	-	-	5	-	-	-	-
48 В	-	-	-10% / +10%	-	-	5	-	-	-	-
-	-	110 В	-	-	-10% / +10%	-	-	10	-	8
-	230 В	-	-	-10% / +10%	-	-	10	-	8	-
-	-	-	-	-10% / +10%	-	-	-	-	-	-

Клапанные системы ▶ Системы клапанов согласно стандарту

5/2-пневмораспределитель, Серия 581, размер 3

▶ Qn = 4800 л/мин ▶ Присоединение плиты ▶ Ширина клапана предварительного управления: 22 мм

▶ подвод сжатого воздуха: Монтажная плита ISO 5599-1 ▶ Электр.

соединение: Разъем, Форма В промышленность ▶ Вспомогательное ручное дублирование: с фиксацией

	ННВ	Рабочее напряжение			Пропускная способность	Qn	Рабочее давление мин./макс.	Давление управления мин./макс.	Вес	Прим.	Номер материала	
		пост. тока	Пер. ток 50 Гц	Пер. ток 60 Гц								C
		12 В - 24 В 48 В - 230 В	- - - - - 230 В	- - - 110 В -	18,9	4800	1,5 / 10	1,5 / 10	1,01	1)	5813220500 5813220200 5813220100 5813220600 5813220300 5813220400	
		-	-	-	18,9	4800	1,5 / 10	1,5 / 10	1,01	1); 3)	5813220000	
		12 В - 24 В 48 В - 230 В	- - - - - 230 В	- - - 110 В -	18,9	4800	1,5 / 10	1,5 / 10	1,01	1); 4)	5813221500 5813221200 5813221100 5813221600 5813221300 5813221400	
		-	-	-	18,9	4800	1,5 / 10	1,5 / 10	1,01	1); 3); 4)	5813221000	
		12 В - 24 В 48 В - 230 В	- 24 В - - - 230 В	- - - 110 В -	18,9	4800	-0,95 / 10	1,5 / 10	1,01	2)	5813222500 5813222200 5813222100 5813222600 5813222300 5813222400	
		-	-	-	18,9	4800	-0,95 / 10	1,5 / 10	1,01	2); 3)	5813222000	
		12 В - 24 В 48 В - 230 В	- 24 В - - - 230 В	- - - 110 В -	18,9	4800	-0,95 / 10	1,5 / 10	1,01	2); 4)	5813223500 5813223200 5813223100 5813223600 5813223300 5813223400	
		-	-	-	18,9	4800	-0,95 / 10	1,5 / 10	1,01	2); 3); 4)	5813223000	

ННВ = вспомогательное ручное управление

1) Предварительное управление: внутреннее

2) Предварительное управление: внешнее

3) Базовый клапан без катушки

4) с дросселем

Номинальный расход Qn при 6 бар и Δp = 1 бар

Клапанные системы ▶ Системы клапанов согласно стандарту

5/2-пневмораспределитель, Серия 581, размер 3

▶ $Q_n = 4800 \text{ l/min}$ ▶ Присоединение плиты ▶ Ширина клапана предварительного управления: 22 мм

▶ подвод сжатого воздуха: Монтажная плата ISO 5599-1 ▶ Электр.

соединение: Разъем, Форма В промышленность ▶ Вспомогательное ручное дублирование: с фиксацией

Габариты

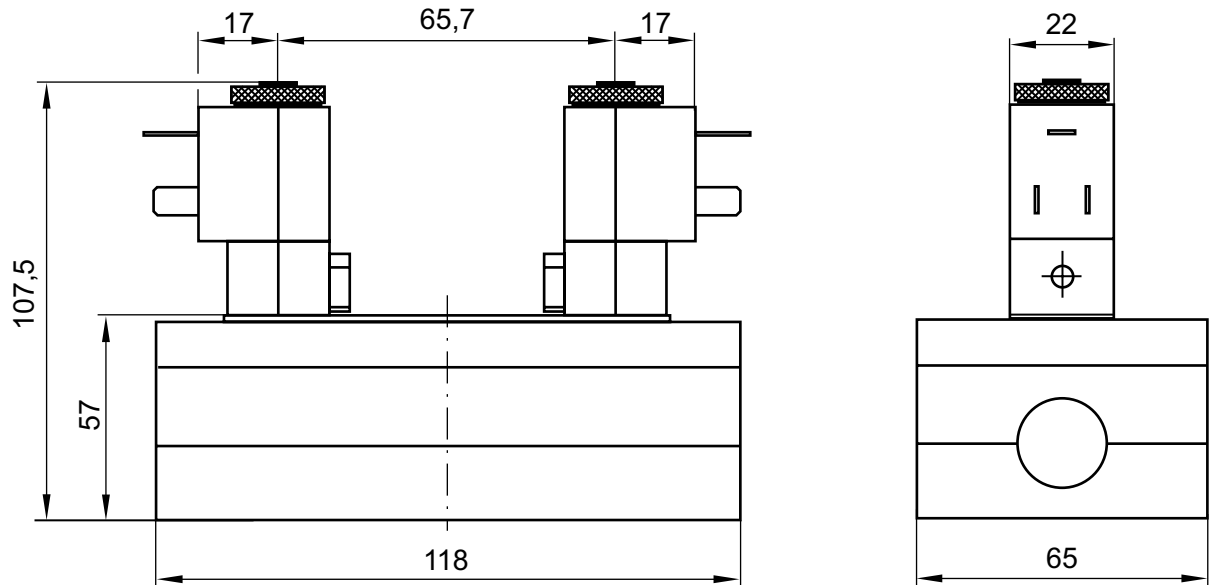

00132636

Клапаны управления можно отпустить и развернуть на 180°.

5/2-пневмораспределитель, Серия 581, размер 3

▶ Qn = 4800 l/min ▶ Присоединение плиты ▶ Ширина клапана предварительного управления: 22 мм

▶ подвод сжатого воздуха: Монтажная плита ISO 5599-1 ▶ Электр.

соединение: Разъем, Форма В промышленность ▶ Вспомогательное ручное дублирование: с фиксацией

▶ с дифференциальным поршнем



00132223

Стандарты	ISO 5599-1
Конструкция	Золотниковый клапан
Принцип уплотнения	с уплотнениями из эластичных материалов
Принцип блокировки	Монтажная плита 1-местная
Рабочее давление мин./макс.	См. таблицу внизу
Окружающая температура мин./макс.	-15 °C / +50 °C
Температура среды мин./макс.	-15 °C / +50 °C
Рабочая среда	Сжатый воздух
Макс. величина частиц	50 μm
Содержание масла в сжатом воздухе	0 mg/m ³ - 5 mg/m ³
Присоединения сжатого воздуха	Монтажная плита ISO 5599-1

Степень защиты электроразъемом / штекер	IP 65
Длительность включения	100 %
Время включения	21 ms
Время выключения	58 ms
Крепежный винт	с внутренним шестигранником
Момент затяжки крепежного винта	10 Nm

Материалы:	
Корпус	Алюминий
Уплотнения	Акрилонитрил-бутадиен-каучук

Технические примечания

- Точка росы при номинальном давлении должна лежать, по крайней мере, на 15 °C ниже температуры окружающей и рабочей среды, и должна составлять макс. 3 °C.
- Содержание масла в сжатом воздухе должно быть постоянным в течение всего срока эксплуатации.
- Используйте только масло, разрешенное AVENTICS, см. главу „Техническая информация“.

Рабочее напряжение			Допуск напряжения			Потребляемая мощность	Мощность включения		Мощность-держания	
пост. тока	Пер. ток 50 Гц	Пер. ток 60 Гц	пост. тока	Пер. ток 50 Гц	Пер. ток 60 Гц		пост. тока	Пер. ток 50 Гц	Пер. ток 60 Гц	Пер. ток 50 Гц
						W	ВА	ВА	ВА	ВА
12 В	-	-	-10% / +10%	-	-	5	-	-	-	-
-	24 В	-	-	-10% / +10%	-	-	10	-	-	8
24 В	-	-	-10% / +10%	-	-	5	-	-	-	-
48 В	-	-	-10% / +10%	-	-	5	-	-	-	-
-	-	110 В	-	-	-10% / +10%	-	-	10	-	8
-	230 В	-	-	-10% / +10%	-	-	10	-	8	-











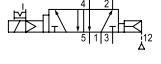



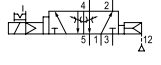

Клапанные системы ▶ Системы клапанов согласно стандарту
5/2-пневмораспределитель, Серия 581, размер 3

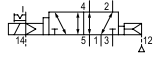
▶ Q_n = 4800 л/мин ▶ Присоединение плиты ▶ Ширина клапана предварительного управления: 22 мм

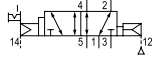
▶ подвод сжатого воздуха: Монтажная плита ISO 5599-1 ▶ Электр.

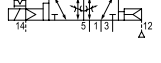
соединение: Разъем, Форма В промышленность ▶ Вспомогательное ручное дублирование: с фиксацией

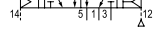
▶ с дифференциальным поршнем

	ННВ	Рабочее напряжение			Пропускная способность	Q _n	Рабочее давление мин./макс.	Давление управления мин./макс.	Вес	Прим.	Номер материала	
		пост. тока	Пер. ток 50 Гц	Пер. ток 60 Гц								С
		12 В - 24 В 48 В - - 230 В	- 24 В - - - 230 В	- - - 110 В -	18,9	4800	1,5 / 10	1,5 / 10	0,93	1)	5813610500 5813610200 5813610100 5813610600 5813610300 5813610400	
		-	-	-	18,9	4800	1,5 / 10	1,5 / 10	0,93	1); 3)	5813610000	
		12 В - 24 В 48 В - - 230 В	- 24 В - - - 230 В	- - - 110 В -	18,9	4800	1,5 / 10	1,5 / 10	0,93	1); 4)	5813611500 5813611200 5813611100 5813611600 5813611300 5813611400	
		-	-	-	18,9	4800	1,5 / 10	1,5 / 10	0,93	1); 3); 4)	5813611000	
		12 В - 24 В 48 В - - 230 В	- 24 В - - - 230 В	- - - 110 В -	18,9	4800	-0,95 / 10	1,5 / 10	0,93	2)	5813612500 5813612200 5813612100 5813612600 5813612300 5813612400	
		-	-	-	18,9	4800	-0,95 / 10	1,5 / 10	0,93	2); 3)	5813612000	
		12 В - 24 В - - 230 В	- 24 В - - 230 В	- - - 110 В -	18,9	4800	-0,95 / 10	1,5 / 10	0,93	2); 4)	5813613500 5813613200 5813613100 5813613300 5813613400	
		-	-	-	18,9	4800	-0,95 / 10	1,5 / 10	0,93	2); 3); 4)	5813613000	

ННВ = вспомогательное ручное управление

1) Предварительное управление: внутреннее

2) Предварительное управление: внешнее

3) Базовый клапан без катушки

4) с дросселем

Дифференциальный шток, сигнал 14 имеет приоритет

Номинальный расход Q_n при 6 бар и Δр = 1 бар

Клапанные системы ▶ Системы клапанов согласно стандарту

5/2-пневмораспределитель, Серия 581, размер 3

▶ $Q_n = 4800 \text{ l/min}$ ▶ Присоединение плиты ▶ Ширина клапана предварительного управления: 22 мм

▶ подвод сжатого воздуха: Монтажная плита ISO 5599-1 ▶ Электр.

соединение: Разъем, Форма В промышленность ▶ Вспомогательное ручное дублирование: с фиксацией

▶ с дифференциальным поршнем

Габариты

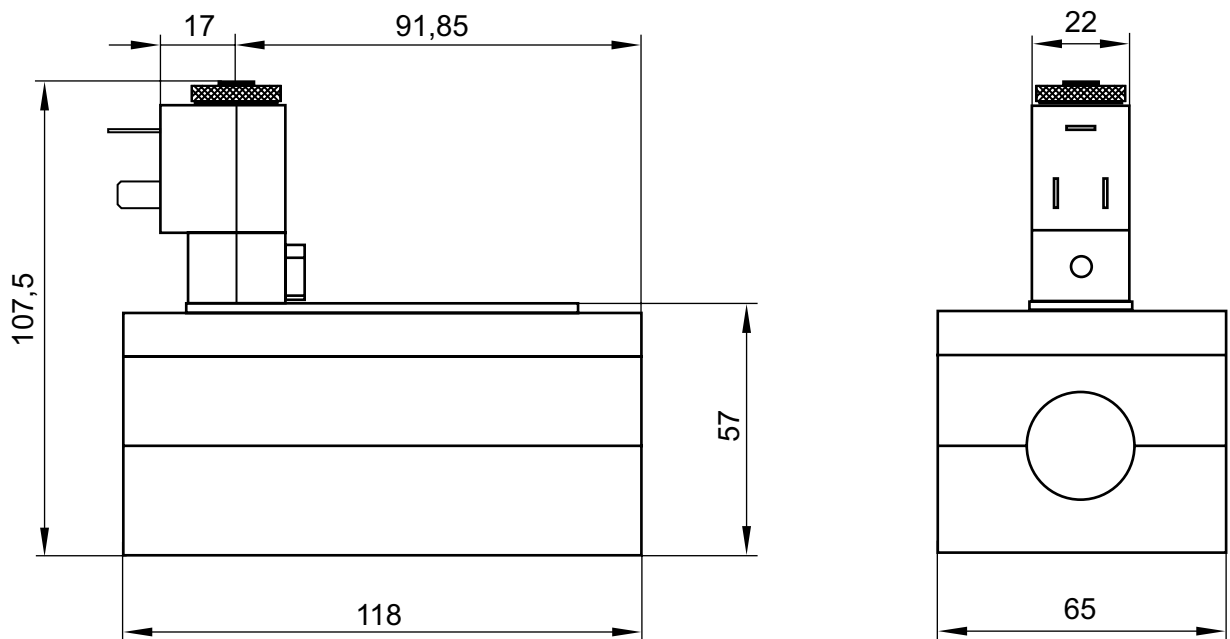

00132635

Клапаны управления можно отпустить и развернуть на 180°.

Клапанные системы ▶ Системы клапанов согласно стандарту

5/3-пневмораспределитель, Серия 581, размер 3

▶ Qn = 4100 l/min ▶ Присоединение плиты ▶ Ширина клапана предварительного управления: 22 мм

▶ подвод сжатого воздуха: Монтажная плата ISO 5599-1 ▶ Электр.

соединение: Разъем, Форма В промышленность ▶ Вспомогательное ручное дублирование: с фиксацией

▶ Среднее положение закрыто



00132224

Стандарты	ISO 5599-1
Конструкция	Золотниковый клапан
Принцип уплотнения	с уплотнениями из эластичных материалов
Принцип блокировки	Монтажная плата 1-местная
Рабочее давление мин./макс.	См. таблицу внизу
Окружающая температура мин./макс.	-15 °C / +50 °C
Температура среды мин./макс.	-15 °C / +50 °C
Рабочая среда	Сжатый воздух
Макс. величина частиц	50 µm
Содержание масла в сжатом воздухе	0 mg/m³ - 5 mg/m³
Присоединения сжатого воздуха	Монтажная плата ISO 5599-1
Степень защиты электроразъемом / штекер	IP 65
Длительность включения	100 %
Время включения	25 ms
Время выключения	40 ms
Крепежный винт	с внутренним шестигранником
Момент затяжки крепежного винта	10 Nm

Материалы:

Корпус

Алюминий

Уплотнения

Акрилонитрил-бутадиен-каучук

Технические примечания

- Точка росы при номинальном давлении должна лежать, по крайней мере, на 15 °C ниже температуры окружающей и рабочей среды, и должна составлять макс. 3 °C.
- Содержание масла в сжатом воздухе должно быть постоянным в течение всего срока эксплуатации.
- Используйте только масло, разрешенное AVENTICS, см. главу „Техническая информация“.

Рабочее напряжение			Допуск напряжения			Потребляемая мощность	Мощность включения		Мощность удержания	
пост. тока	Пер. ток 50 Гц	Пер. ток 60 Гц	пост. тока	Пер. ток 50 Гц	Пер. ток 60 Гц		Пер. ток 50 Гц	Пер. ток 60 Гц	Пер. ток 50 Гц	Пер. ток 60 Гц
						W	ВА	ВА	ВА	ВА
12 В	-	-	-10% / +10%	-	-	5	-	-	-	-
-	24 В	-	-	-10% / +10%	-	-	10	-	8	-
24 В	-	-	-10% / +10%	-	-	5	-	-	-	-
48 В	-	-	-10% / +10%	-	-	5	-	-	-	-
-	-	110 В	-	-	-10% / +10%	-	-	10	-	8
-	230 В	-	-	-10% / +10%	-	-	10	-	8	-

Клапанные системы ▶ Системы клапанов согласно стандарту

5/3-пневмораспределитель, Серия 581, размер 3

▶ Qn = 4100 л/мин ▶ Присоединение плиты ▶ Ширина клапана предварительного управления: 22 мм

▶ подвод сжатого воздуха: Монтажная плита ISO 5599-1 ▶ Электр.

соединение: Разъем, Форма В промышленность ▶ Вспомогательное ручное дублирование: с фиксацией

▶ Среднее положение закрыто

	ННВ	Рабочее напряжение			Пропускная способность	Qn	Рабочее давление мин./макс.	Давление управления мин./макс.	Вес	Прим.	Номер материала	
		пост. тока	Пер. ток 50 Гц	Пер. ток 60 Гц								С
		12 В	-	-	14,1	4100	3 / 10	3 / 10	1,01	1)	5813420500	
		-	24 В	-							5813420200	
		24 В	-	-							5813420100	
		48 В	-	110 В							5813420600	
		-	230 В	-							5813420300	
5813420400												
		-	-	-	14,1	4100	3 / 10	3 / 10	1,01	1); 3)	5813420000	
		12 В	-	-							5813421500	
		-	24 В	-							5813421200	
		24 В	-	-							5813421100	
		48 В	-	110 В							5813421600	
-	230 В	-	5813421300									
5813421400												
		-	-	-	14,1	4100	3 / 10	3 / 10	1,01	1); 3); 4)	5813421000	
		12 В	-	-							5813422500	
		-	24 В	-							5813422200	
		24 В	-	-							5813422100	
		48 В	-	110 В							5813422600	
-	230 В	-	5813422300									
5813422400												
		-	-	-	14,1	4100	-0,95 / 10	3 / 10	1,01	2)	5813422500	
		-	24 В	-							5813422200	
		24 В	-	-							5813422100	
		48 В	-	110 В							5813422600	
		-	230 В	-							5813422300	
5813422400												
		-	-	-	14,1	4100	-0,95 / 10	3 / 10	1,01	2); 3)	5813422000	
		12 В	-	-							5813423500	
		-	24 В	-							5813423200	
		24 В	-	-							5813423100	
		48 В	-	110 В							5813423600	
-	230 В	-	5813423300									
5813423400												
		-	-	-	14,1	4100	-0,95 / 10	3 / 10	1,01	2); 3); 4)	5813423000	

ННВ = вспомогательное ручное управление

1) Предварительное управление: внутреннее

2) Предварительное управление: внешнее

3) Базовый клапан без катушки

4) с дросселем

Номинальный расход Qn при 6 бар и Δр = 1 бар

Клапанные системы ▶ Системы клапанов согласно стандарту

5/3-пневмораспределитель, Серия 581, размер 3

▶ $Q_n = 4100 \text{ l/min}$ ▶ Присоединение плиты ▶ Ширина клапана предварительного управления: 22 мм

▶ подвод сжатого воздуха: Монтажная плита ISO 5599-1 ▶ Электр.

соединение: Разъем, Форма В промышленность ▶ Вспомогательное ручное дублирование: с фиксацией

▶ Среднее положение закрыто

Габариты

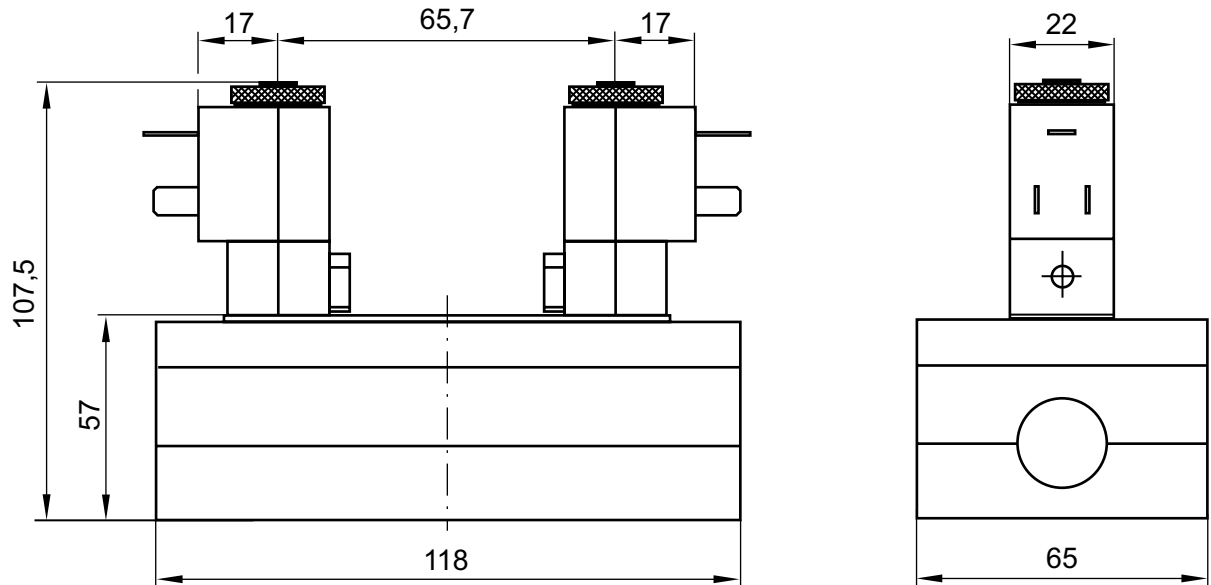

00132636

Клапаны управления можно отпустить и развернуть на 180° .

5/3-пневмораспределитель, Серия 581, размер 3

▶ Qn = 4100 l/min ▶ Присоединение плиты ▶ Ширина клапана предварительного управления: 22 мм

▶ подвод сжатого воздуха: Монтажная плита ISO 5599-1 ▶ Электр.

соединение: Разъем, Форма В промышленность ▶ Вспомогательное ручное дублирование: с фиксацией

▶ Удаление воздуха в среднем положении



00132225

Стандарты	ISO 5599-1
Конструкция	Золотниковый клапан
Принцип уплотнения	с уплотнениями из эластичных материалов
Принцип блокировки	Монтажная плита 1-местная
Рабочее давление мин./макс.	См. таблицу внизу
Окружающая температура мин./макс.	-15 °C / +50 °C
Температура среды мин./макс.	-15 °C / +50 °C
Рабочая среда	Сжатый воздух
Макс. величина частиц	50 μm
Содержание масла в сжатом воздухе	0 mg/m ³ - 5 mg/m ³
Присоединения сжатого воздуха	Монтажная плита ISO 5599-1
Степень защиты электроразъемом / штекер	IP 65
Длительность включения	100 %
Время включения	25 ms
Время выключения	40 ms
Крепежный винт	с внутренним шестигранником
Момент затяжки крепежного винта	10 Nm

Материалы:

Корпус

Алюминий

Уплотнения

Акрилонитрил-бутадиен-каучук

Технические примечания

- Точка росы при номинальном давлении должна лежать, по крайней мере, на 15 °C ниже температуры окружающей и рабочей среды, и должна составлять макс. 3 °C.
- Содержание масла в сжатом воздухе должно быть постоянным в течение всего срока эксплуатации.
- Используйте только масло, разрешенное AVENTICS, см. главу „Техническая информация“.

Рабочее напряжение			Допуск напряжения			Потребляемая мощность	Мощность включения		Мощность-удержания		
пост. тока	Пер. ток 50 Гц	Пер. ток 60 Гц	пост. тока	Пер. ток 50 Гц	Пер. ток 60 Гц		пост. тока	Пер. ток 50 Гц	Пер. ток 60 Гц	Пер. ток 50 Гц	Пер. ток 60 Гц
							W	ВА	ВА	ВА	ВА
12 В	-	-	-10% / +10%	-	-	5	-	-	-	-	
-	24 В	-	-	-10% / +10%	-	-	10	-	-	8	
24 В	-	-	-10% / +10%	-	-	5	-	-	-	-	
48 В	-	-	-10% / +10%	-	-	5	-	-	-	-	
-	-	110 В	-	-	-10% / +10%	-	-	10	-	8	
-	230 В	-	-	-10% / +10%	-	-	10	-	8	-	











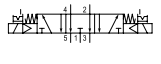

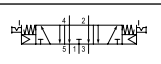

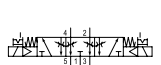

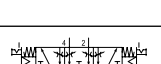
Клапанные системы ► Системы клапанов согласно стандарту

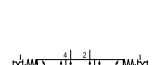
5/3-пневмораспределитель, Серия 581, размер 3► Q_n = 4100 л/мин ► Присоединение плиты ► Ширина клапана предварительного управления: 22 мм

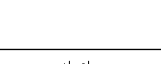
► подвод сжатого воздуха: Монтажная плита ISO 5599-1 ► Электр.

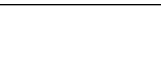
соединение: Разъем, Форма В промышленность ► Вспомогательное ручное дублирование: с фиксацией

► Удаление воздуха в среднем положении

	ННВ	Рабочее напряжение			Пропускная способность	Q _n	Рабочее давление мин./макс.	Давление управления мин./макс.	Вес	Прим.	Номер материала	
		пост. тока	Пер. ток 50 Гц	Пер. ток 60 Гц								С
		12 В - 24 В 48 В - -	- 24 В - - -	- - - 110 В -	14,1	4100	3 / 10	3 / 10	1,01	1)	5813520500 5813520200 5813520100 5813520600 5813520300 5813520400	
		-	-	-	14,1	4100	3 / 10	3 / 10	1,01	1); 3)	5813520000	
		12 В - 24 В 48 В - -	- 24 В - - -	- - - 110 В -	14,1	4100	3 / 10	3 / 10	1,01	1); 4)	5813521500 5813521200 5813521100 5813521600 5813521300 5813521400	
		-	-	-	14,1	4100	3 / 10	3 / 10	1,01	1); 3); 4)	5813521000	
		12 В - 24 В 48 В - -	- 24 В - - -	- - - 110 В -	14,1	4100	-0,95 / 10	3 / 10	1,01	2)	5813522500 5813522200 5813522100 5813522600 5813522300 5813522400	
		-	-	-	14,1	4100	-0,95 / 10	3 / 10	1,01	2); 3)	5813522000	
		12 В - 24 В 48 В - -	- 24 В - - -	- - - 110 В -	14,1	4100	-0,95 / 10	3 / 10	1,01	2); 4)	5813523500 5813523200 5813523100 5813523600 5813523300 5813523400	
		-	-	-	14,1	4100	-0,95 / 10	3 / 10	1,01	2); 3); 4)	5813523000	

ННВ = вспомогательное ручное управление
1) Предварительное управление: внутреннее
2) Предварительное управление: внешнее
3) Базовый клапан без катушки
4) с дросселем
Номинальный расход Q_n при 6 бар и Δр = 1 бар

Клапанные системы ▶ Системы клапанов согласно стандарту

5/3-пневмораспределитель, Серия 581, размер 3

▶ $Q_n = 4100 \text{ l/min}$ ▶ Присоединение плиты ▶ Ширина клапана предварительного управления: 22 мм

▶ подвод сжатого воздуха: Монтажная плита ISO 5599-1 ▶ Электр.

соединение: Разъем, Форма В промышленность ▶ Вспомогательное ручное дублирование: с фиксацией

▶ Удаление воздуха в среднем положении

Габариты

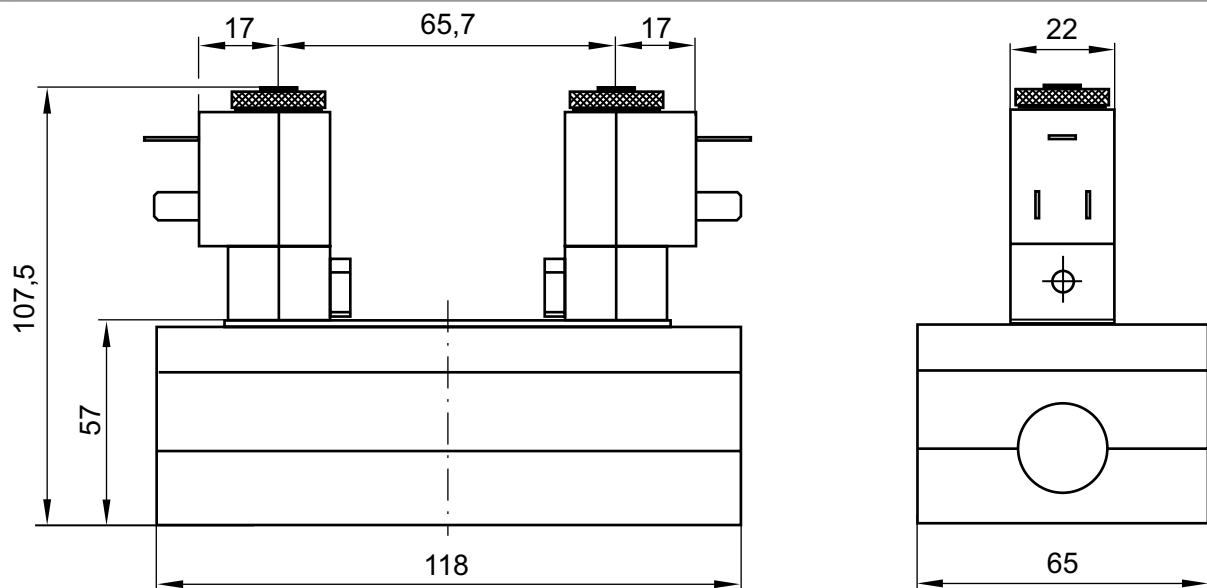

00132636

Клапаны управления можно отпустить и развернуть на 180°.

Клапанные системы ► Системы клапанов согласно стандарту

5/3-пневмораспределитель, Серия 581, размер 3

► Qn = 4100 l/min ► Присоединение плиты ► Ширина клапана предварительного управления: 22 мм

► подвод сжатого воздуха: Монтажная плата ISO 5599-1 ► Электр.

соединение: Разъем, Форма В промышленность ► Вспомогательное ручное дублирование: с фиксацией

► Подача воздуха в среднем положении



00132226

Стандарты	ISO 5599-1
Конструкция	Золотниковый клапан
Принцип уплотнения	с уплотнениями из эластичных материалов
Принцип блокировки	Монтажная плата 1-местная
Рабочее давление мин./макс.	См. таблицу внизу
Окружающая температура мин./макс.	-15 °C / +50 °C
Температура среды мин./макс.	-15 °C / +50 °C
Рабочая среда	Сжатый воздух
Макс. величина частиц	50 µm
Содержание масла в сжатом воздухе	0 mg/m³ - 5 mg/m³
Присоединения сжатого воздуха	Монтажная плата ISO 5599-1
Степень защиты электроразъемом / штекер	IP 65
Длительность включения	100 %
Время включения	25 ms
Время выключения	40 ms
Крепежный винт	с внутренним шестигранником
Момент затяжки крепежного винта	10 Nm

Материалы:

Корпус

Алюминий

Уплотнения

Акрилонитрил-бутадиен-каучук

Технические примечания

- Точка росы при номинальном давлении должна лежать, по крайней мере, на 15 °C ниже температуры окружающей и рабочей среды, и должна составлять макс. 3 °C.
- Содержание масла в сжатом воздухе должно быть постоянным в течение всего срока эксплуатации.
- Используйте только масло, разрешенное AVENTICS, см. главу „Техническая информация“.

Рабочее напряжение			Допуск напряжения			Потребляемая мощность	Мощность включения		Мощность удержания	
пост. тока	Пер. ток 50 Гц	Пер. ток 60 Гц	пост. тока	Пер. ток 50 Гц	Пер. ток 60 Гц		Пер. ток 50 Гц	Пер. ток 60 Гц	Пер. ток 50 Гц	Пер. ток 60 Гц
						W	ВА	ВА	ВА	ВА
12 В	-	-	-10% / +10%	-	-	5	-	-	-	-
-	24 В	-	-	-10% / +10%	-	-	10	-	8	-
24 В	-	-	-10% / +10%	-	-	5	-	-	-	-
48 В	-	-	-10% / +10%	-	-	5	-	-	-	-
-	-	110 В	-	-	-10% / +10%	-	-	10	-	8
-	230 В	-	-	-10% / +10%	-	-	10	-	8	-

Клапанные системы ▶ Системы клапанов согласно стандарту

5/3-пневмораспределитель, Серия 581, размер 3

▶ Qn = 4100 л/мин ▶ Присоединение плиты ▶ Ширина клапана предварительного управления: 22 мм

▶ подвод сжатого воздуха: Монтажная плита ISO 5599-1 ▶ Электр.

соединение: Разъем, Форма В промышленность ▶ Вспомогательное ручное дублирование: с фиксацией

▶ Подача воздуха в среднем положении

	ННВ	Рабочее напряжение			Пропускная способность	Qn	Рабочее давление мин./макс.	Давление управления мин./макс.	Вес	Прим.	Номер материала	
		пост. тока	Пер. ток 50 Гц	Пер. ток 60 Гц								С
		12 В - 24 В 48 В - 230 В	- - - - -	- - - 110 В -	14,1	4100	3 / 10	3 / 10	1,01	1)	5813720500 5813720200 5813720100 5813720600 5813720300 5813720400	
		-	-	-	14,1	4100	3 / 10	3 / 10	1,01	1); 3)	5813720000	
		12 В - 24 В 48 В - 230 В	- - - - -	- - - 110 В -	14,1	4100	3 / 10	3 / 10	1,01	1); 4)	5813721500 5813721200 5813721100 5813721600 5813721300 5813721400	
		-	-	-	14,1	4100	3 / 10	3 / 10	1,01	1); 3); 4)	5813721000	
		12 В - 24 В 48 В - 230 В	- - - - -	- - - 110 В -	14,1	4100	-0,95 / 10	3 / 10	1,01	2)	5813722500 5813722200 5813722100 5813722600 5813722300 5813722400	
		-	-	-	14,1	4100	-0,95 / 10	3 / 10	1,01	2); 3)	5813722000	
		12 В - 24 В 48 В - 230 В	- - - - -	- - - 110 В -	14,1	4100	-0,95 / 10	3 / 10	1,01	2); 4)	5813723500 5813723200 5813723100 5813723600 5813723300 5813723400	
		-	-	-	14,1	4100	-0,95 / 10	3 / 10	1,01	2); 3); 4)	5813723000	

ННВ = вспомогательное ручное управление

1) Предварительное управление: внутреннее

2) Предварительное управление: внешнее

3) Базовый клапан без катушки

4) с дросселем

Номинальный расход Qn при 6 бар и Δр = 1 бар

Клапанные системы ▶ Системы клапанов согласно стандарту

5/3-пневмораспределитель, Серия 581, размер 3

▶ $Q_n = 4100 \text{ l/min}$ ▶ Присоединение плиты ▶ Ширина клапана предварительного управления: 22 мм

▶ подвод сжатого воздуха: Монтажная плита ISO 5599-1 ▶ Электр.

соединение: Разъем, Форма В промышленность ▶ Вспомогательное ручное дублирование: с фиксацией

▶ Подача воздуха в среднем положении

Габариты

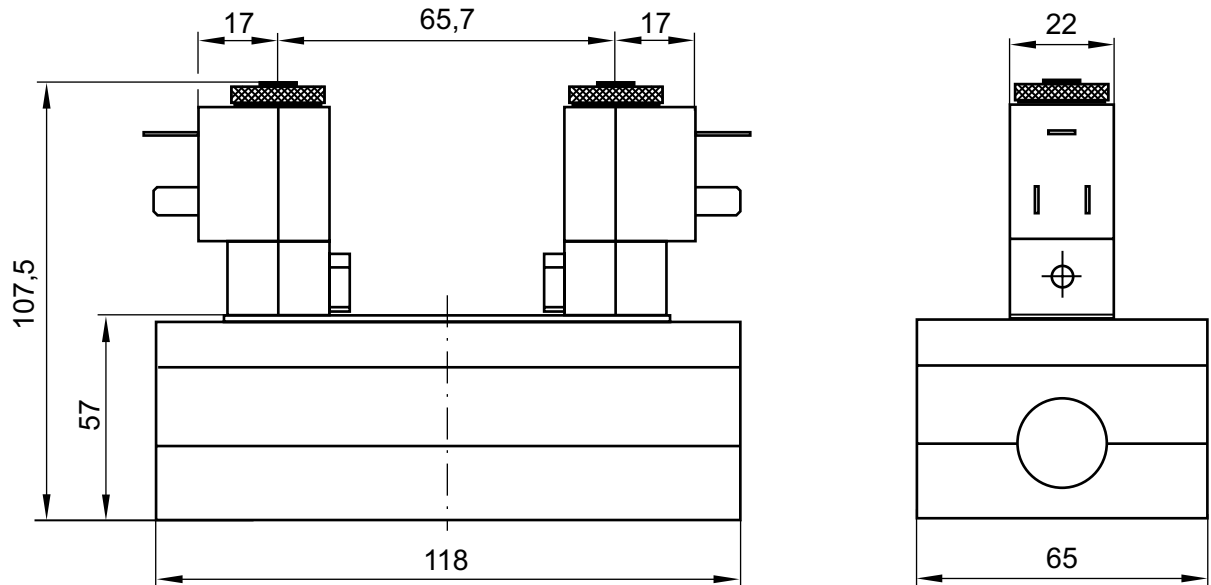

00132636

Клапаны управления можно отпустить и развернуть на 180°.

5/2-пневмораспределитель, Серия 581, размер 3

▶ $Q_n = 4800 \text{ л/мин}$ ▶ Присоединение плиты ▶ Ширина клапана предварительного управления: 30x22 мм
 CNOMO ▶ подвод сжатого воздуха: Монтажная плита ISO 5599-1 ▶ Электр. соединение: Разъем, ISO 4400, форма А ▶ Вспомогательное ручное дублирование: без фиксации



00132227

Стандарты	ISO 5599-1
Конструкция	Золотниковый клапан
Принцип уплотнения	с уплотнениями из эластичных материалов
Принцип блокировки	Монтажная плита 1-местная
Рабочее давление мин./макс.	См. таблицу внизу
Окружающая температура мин./макс.	-15 °C / +50 °C
Температура среды мин./макс.	-15 °C / +50 °C
Рабочая среда	Сжатый воздух
Макс. величина частиц	50 μm
Содержание масла в сжатом воздухе	0 mg/m^3 - 5 mg/m^3
Присоединения сжатого воздуха	Монтажная плита ISO 5599-1
Степень защиты электроразъемом / штекер	IP 65
Длительность включения	100 %
Время включения	24 ms
Время выключения	66 ms
Крепежный винт	с внутренним шестигранником
Момент затяжки крепежного винта	10 Nm
Материалы:	
Корпус	Алюминий
Уплотнения	Акрилонитрил-бутадиен-каучук

Технические примечания

- Точка росы при номинальном давлении должна лежать, по крайней мере, на 15 °C ниже температуры окружающей и рабочей среды, и должна составлять макс. 3 °C.
- Содержание масла в сжатом воздухе должно быть постоянным в течение всего срока эксплуатации.
- Используйте только масло, разрешенное AVENTICS, см. главу „Техническая информация“.

Рабочее напряжение		Допуск напряжения		Потребляемая мощность	Мощность включения	Мощность-держания
пост. тока	Пер. ток 50 Гц	пост. тока	Пер. ток 50 Гц	пост. тока	Пер. ток 50 Гц	Пер. ток 50 Гц
				W	ВА	ВА
24 В	42 В	-10% / +10%	-10% / +10%	6,7	12	7,7
-	230 В	-	-10% / +10%	-	15,2	10,8

	ННВ	Рабочее напряжение		Пропускная способность	Qn	Рабочее давление мин./макс.	Давление-управления мин./макс.	Вес	Прим.	Номер материала
		пост. тока	Пер. ток 50 Гц							
				C						
				[л/(с*бар)]	[л/мин]	[бар]	[бар]	[кг]		
		24 В	42 В	18,9	4800	3 / 16	3 / 16	0,99	1)	5813170540
		-	230 В							5813170440

ННВ = вспомогательное ручное управление

1) Предварительное управление: внутреннее

2) Предварительное управление: внешнее

3) с дросселем

Номинальный расход Qn при 6 бар и Δр = 1 бар

Клапанные системы ► Системы клапанов согласно стандарту

5/2-пневмораспределитель, Серия 581, размер 3

► $Q_n = 4800 \text{ л/мин}$ ► Присоединение плиты ► Ширина клапана предварительного управления: 30x22 мм
 CNOMO ► подвод сжатого воздуха: Монтажная плата ISO 5599-1 ► Электр. соединение: Разъем, ISO 4400, форма A ► Вспомогательное ручное дублирование: без фиксации

	ННВ	Рабочее напряжение		Пропускная способность	Q_n	Рабочее давление мин./макс.	Давление управления мин./макс.	Вес	Прим.	Номер материала
		пост. тока	Пер. ток 50 Гц							
				С						
				[л/(с*бар)]	[л/мин]	[бар]	[бар]	[кг]		
	=	24 В	42 В	18,9	4800	3 / 16	3 / 16	0,99	1); 3)	5813171540
		-	230 В							5813171440
	=	24 В	42 В	18,9	4800	-0,95 / 16	3 / 16	0,99	2)	5813172540
		-	230 В							5813172440
	=	24 В	42 В	18,9	4800	-0,95 / 16	3 / 16	0,99	2); 3)	5813173540
		-	230 В							5813173440

ННВ = вспомогательное ручное управление
 1) Предварительное управление: внутреннее
 2) Предварительное управление: внешнее
 3) с дросселем
 Номинальный расход Q_n при 6 бар и $D_r = 1$ бар

Габариты

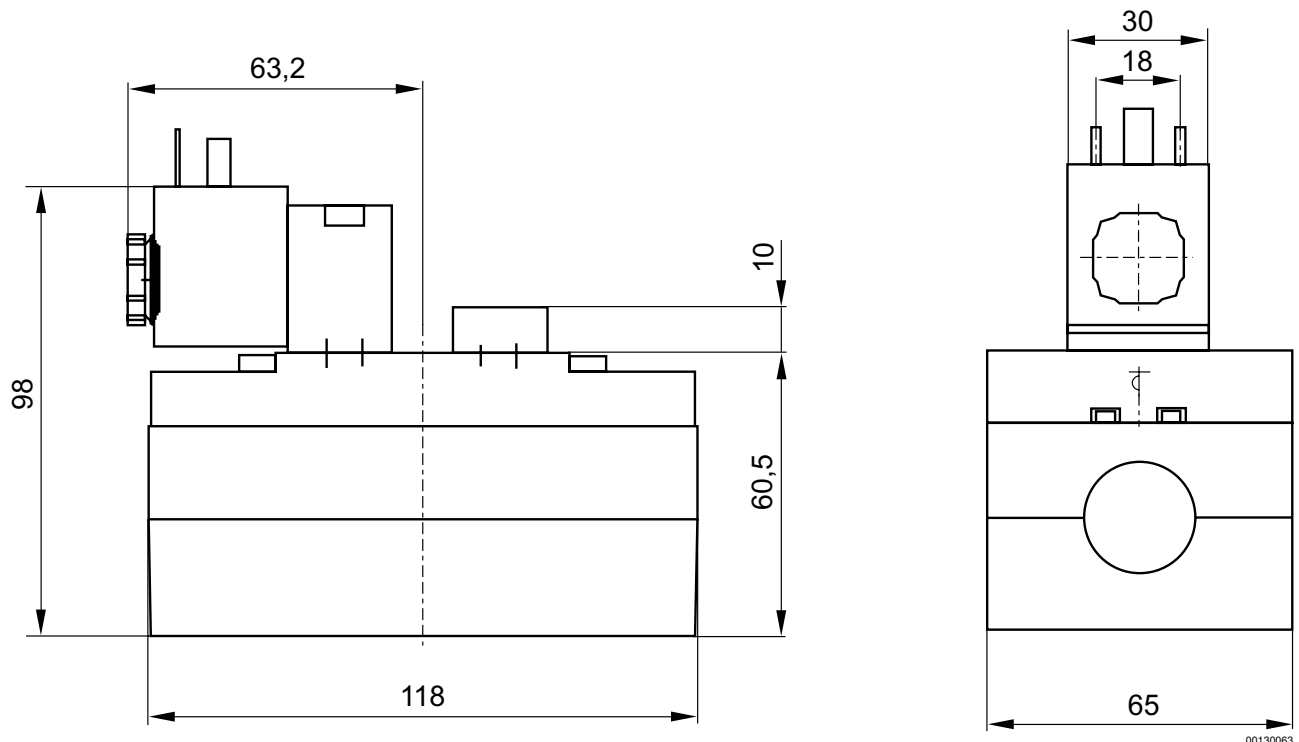

5/2-пневмораспределитель, Серия 581, размер 3

▶ Qn = 4800 л/мин ▶ Присоединение плиты ▶ Ширина клапана предварительного управления: 30x22 мм
 CNOMO ▶ подвод сжатого воздуха: Монтажная плита ISO 5599-1 ▶ Электр. соединение: Разъем, ISO 4400, форма А ▶ Вспомогательное ручное дублирование: без фиксации



00132228

Стандарты	ISO 5599-1
Конструкция	Золотниковый клапан
Принцип уплотнения	с уплотнениями из эластичных материалов
Принцип блокировки	Монтажная плита 1-местная
Рабочее давление мин./макс.	См. таблицу внизу
Окружающая температура мин./макс.	-15 °C / +50 °C
Температура среды мин./макс.	-15 °C / +50 °C
Рабочая среда	Сжатый воздух
Макс. величина частиц	50 μm
Содержание масла в сжатом воздухе	0 mg/m ³ - 5 mg/m ³
Присоединения сжатого воздуха	Монтажная плита ISO 5599-1
Степень защиты электроразъемом / штекер	IP 65
Длительность включения	100 %
Время включения	18 ms
Время выключения	18 ms
Крепежный винт	с внутренним шестигранником
Момент затяжки крепежного винта	10 Nm

Материалы:	
Корпус	Алюминий
Уплотнения	Акрилонитрил-бутадиен-каучук

Технические примечания

- Точка росы при номинальном давлении должна лежать, по крайней мере, на 15 °C ниже температуры окружающей и рабочей среды, и должна составлять макс. 3 °C.
- Содержание масла в сжатом воздухе должно быть постоянным в течение всего срока эксплуатации.
- Используйте только масло, разрешенное AVENTICS, см. главу „Техническая информация“.

Рабочее напряжение		Допуск напряжения		Потребляемая мощность	Мощность включения	Мощность-держания
пост. тока	Пер. ток 50 Гц	пост. тока	Пер. ток 50 Гц	пост. тока	Пер. ток 50 Гц	Пер. ток 50 Гц
				W	ВА	ВА
24 В	42 В	-10% / +10%	-10% / +10%	6,7	12	7,7
-	230 В	-	-10% / +10%	-	15,2	10,8

	HNB	Рабочее напряжение		Пропускная способность	Qn	Рабочее давление мин./макс.	Давление управления мин./макс.	Вес	Прим.	Номер материала
		пост. тока	Пер. ток 50 Гц							
				C						
				[л/(с*бар)]	[л/мин]	[бар]	[бар]	[кг]		
		24 В	42 В	18,9	4800	1,5 / 16	1,5 / 16	1,14	1)	5813290540
		-	230 В							5813290440

HNB = вспомогательное ручное управление

1) Предварительное управление: внутреннее

2) Предварительное управление: внешнее

3) с дросселем

Номинальный расход Qn при 6 бар и Δр = 1 бар

Клапанные системы ► Системы клапанов согласно стандарту

5/2-пневмораспределитель, Серия 581, размер 3

► $Q_n = 4800 \text{ л/мин}$ ► Присоединение плиты ► Ширина клапана предварительного управления: 30x22 мм
 CNOMO ► подвод сжатого воздуха: Монтажная плата ISO 5599-1 ► Электр. соединение: Разъем, ISO 4400, форма A ► Вспомогательное ручное дублирование: без фиксации

	ННВ	Рабочее напряжение		Пропускная способность	Q_n	Рабочее давление мин./ макс.	Давление управления мин./ макс.	Вес	Прим.	Номер материала
		пост. тока	Пер. ток 50 Гц							
				C						
				[л/(с*бар)]	[л/мин]	[бар]	[бар]	[кг]		
	≡	24 В	42 В	18,9	4800	1,5 / 16	1,5 / 16	1,14	1); 3)	5813291540
		-	230 В							5813291440
	≡	24 В	42 В	18,9	4800	-0,95 / 16	1,5 / 16	1,14	2)	5813292540
		-	230 В							5813292440
	≡	24 В	42 В	18,9	4800	-0,95 / 16	1,5 / 16	1,14	2); 3)	5813293540
		-	230 В							5813293440

ННВ = вспомогательное ручное управление
 1) Предварительное управление: внутреннее
 2) Предварительное управление: внешнее
 3) с дросселем
 Номинальный расход Q_n при 6 бар и $\Delta p = 1$ бар

Габариты

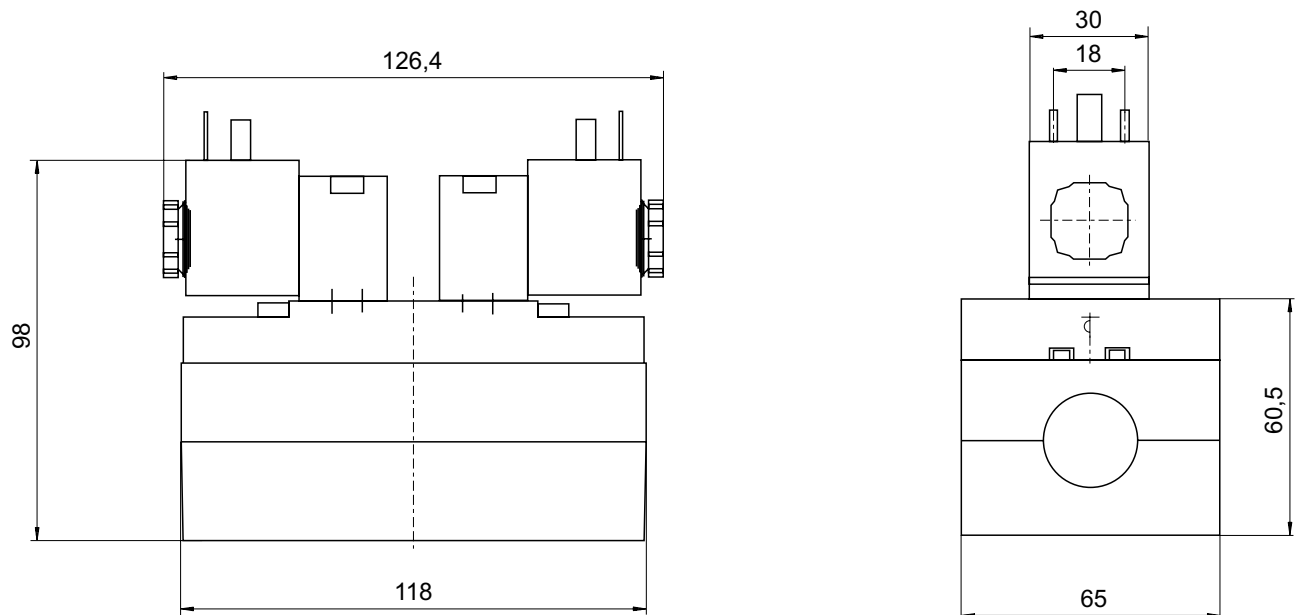

00130064

5/2-пневмораспределитель, Серия 581, размер 3

▶ $Q_n = 4800 \text{ l/min}$ ▶ Присоединение плиты ▶ Ширина клапана предварительного управления: 30x22 мм
 CNOMO ▶ подвод сжатого воздуха: Монтажная плита ISO 5599-1 ▶ Электр. соединение: Разъем, ISO 4400, форма A ▶ Вспомогательное ручное дублирование: без фиксации ▶ с дифференциальным поршнем



00132229

Стандарты	ISO 5599-1
Конструкция	Золотниковый клапан
Принцип уплотнения	с уплотнениями из эластичных материалов
Принцип блокировки	Монтажная плита 1-местная
Рабочее давление мин./макс.	См. таблицу внизу
Окружающая температура мин./макс.	-15 °C / +50 °C
Температура среды мин./макс.	-15 °C / +50 °C
Рабочая среда	Сжатый воздух
Макс. величина частиц	50 μm
Содержание масла в сжатом воздухе	0 mg/m^3 - 5 mg/m^3
Присоединения сжатого воздуха	Монтажная плита ISO 5599-1
Степень защиты электроразъемом / штекер	IP 65
Длительность включения	100 %
Время включения	24 ms
Время выключения	66 ms
Крепежный винт	с внутренним шестигранником
Момент затяжки крепежного винта	10 Nm
Материалы:	
Корпус	Алюминий
Уплотнения	Акрилонитрил-бутадиен-каучук

Технические примечания

- Точка росы при номинальном давлении должна лежать, по крайней мере, на 15 °C ниже температуры окружающей и рабочей среды, и должна составлять макс. 3 °C.
- Содержание масла в сжатом воздухе должно быть постоянным в течение всего срока эксплуатации.
- Используйте только масло, разрешенное AVENTICS, см. главу „Техническая информация“.

Рабочее напряжение		Допуск напряжения		Потребляемая мощность	Мощность включения	Мощность-держания
пост. тока	Пер. ток 50 Гц	пост. тока	Пер. ток 50 Гц			
				W	ВА	ВА
24 В	42 В	-10% / +10%	-10% / +10%	6,7	12	7,7
-	230 В	-	-10% / +10%	-	15,2	10,8

Клапанные системы ▶ Системы клапанов согласно стандарту
5/2-пневмораспределитель, Серия 581, размер 3

▶ $Q_n = 4800 \text{ л/мин}$ ▶ Присоединение плиты ▶ Ширина клапана предварительного управления: 30x22 мм
 CNOMO ▶ подвод сжатого воздуха: Монтажная плита ISO 5599-1 ▶ Электр.

соединение: Разъем, ISO 4400, форма A ▶ Вспомогательное ручное дублирование: без фиксации ▶ с дифференциальным поршнем

	ННВ	Рабочее напряжение		Пропускная способность	Qn	Рабочее давление мин./макс.	Давление управления мин./макс.	Вес	Прим.	Номер материала	
		пост. тока	Пер. ток 50 Гц								C
		24 В	42 В	18,9	4800	1,5 / 16	1,5 / 16	0,99	1)	5813670540	
	-	230 В								5813670440	
		24 В	42 В	18,9	4800	1,5 / 16	1,5 / 16	0,99	1); 3)	5813671540	
	-	230 В								5813671440	
		24 В	42 В	18,9	4800	-0,95 / 16	1,5 / 16	0,99	2)	5813672540	
	-	230 В								5813672440	
		24 В	42 В	18,9	4800	-0,95 / 16	1,5 / 16	0,99	2); 3)	5813673540	
	-	230 В								5813673440	

ННВ = вспомогательное ручное управление

1) Предварительное управление: внутреннее

2) Предварительное управление: внешнее

3) с дросселем

Дифференциальный шток, сигнал 14 имеет приоритет

Минимальное управляющее давление в присоединении 14 зависит от давления в присоединении 1.

Номинальный расход Q_n при 6 бар и $\Delta p = 1$ бар

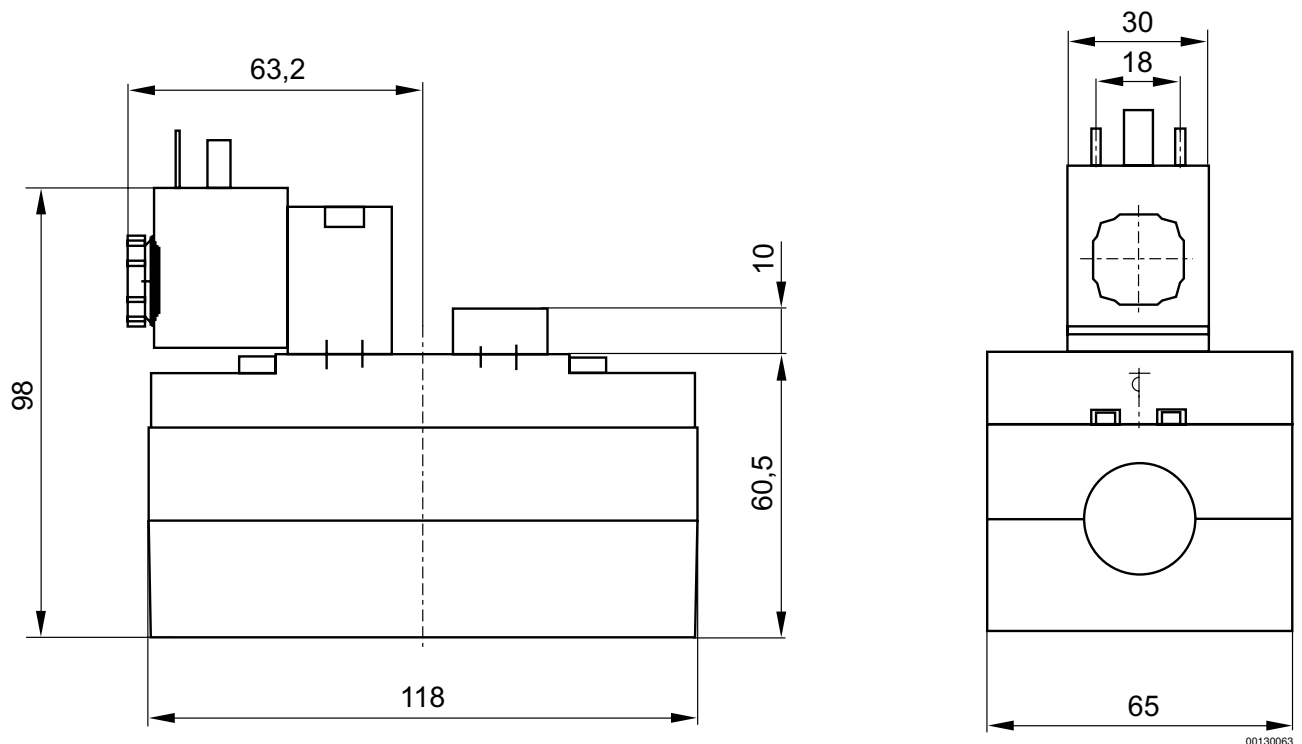
Габариты

5/3-пневмораспределитель, Серия 581, размер 3

▶ Qn = 4100 л/мин ▶ Присоединение плиты ▶ Ширина клапана предварительного управления: 30x22 мм
 CNOMO ▶ подвод сжатого воздуха: Монтажная плита ISO 5599-1 ▶ Электр. соединение: Разъем, ISO 4400, форма А ▶ Вспомогательное ручное дублирование: без фиксации



00132304

Стандарты	ISO 5599-1
Конструкция	Золотниковый клапан
Принцип уплотнения	с уплотнениями из эластичных материалов
Принцип блокировки	Монтажная плита 1-местная
Рабочее давление мин./макс.	См. таблицу внизу
Окружающая температура мин./макс.	-15 °C / +50 °C
Температура среды мин./макс.	-15 °C / +50 °C
Рабочая среда	Сжатый воздух
Макс. величина частиц	50 μm
Содержание масла в сжатом воздухе	0 mg/m ³ - 5 mg/m ³
Присоединения сжатого воздуха	Монтажная плита ISO 5599-1
Степень защиты электроразъемом / штекер	IP 65
Длительность включения	100 %
Время включения	22 ms
Время выключения	61 ms
Крепежный винт	с внутренним шестигранником
Момент затяжки крепежного винта	10 Nm
Материалы:	
Корпус	Алюминий
Уплотнения	Акрилонитрил-бутадиен-каучук

Технические примечания

- Точка росы при номинальном давлении должна лежать, по крайней мере, на 15 °C ниже температуры окружающей и рабочей среды, и должна составлять макс. 3 °C.
- Содержание масла в сжатом воздухе должно быть постоянным в течение всего срока эксплуатации.
- Используйте только масло, разрешенное AVENTICS, см. главу „Техническая информация“.

Рабочее напряжение		Допуск напряжения		Потребляемая мощность	Мощность включения	Мощность-держания
пост. тока	Пер. ток 50 Гц	пост. тока	Пер. ток 50 Гц	пост. тока	Пер. ток 50 Гц	Пер. ток 50 Гц
				W	ВА	ВА
24 В	42 В	-10% / +10%	-10% / +10%	6,7	12	7,7
-	230 В	-	-10% / +10%	-	15,2	10,8

	ННВ	Рабочее напряжение		Пропускная способность	Qn	Рабочее давление мин./макс.	Давление управления мин./макс.	Вес	Прим.	Номер материала
		пост. тока	Пер. ток 50 Гц							
				С						
				[л/(с*бар)]	[л/мин]	[бар]	[бар]	[кг]		
		24 В	42 В	14,1	4100	3 / 16	3 / 16	1,14	1)	5813490540
		-	230 В							5813490440

ННВ = вспомогательное ручное управление

1) Предварительное управление: внутреннее

2) Предварительное управление: внешнее

3) с дросселем

Номинальный расход Qn при 6 бар и Δp = 1 бар

Клапанные системы ▶ Системы клапанов согласно стандарту

5/3-пневмораспределитель, Серия 581, размер 3

▶ $Q_n = 4100$ л/мин ▶ Присоединение плиты ▶ Ширина клапана предварительного управления: 30x22 мм
 CNOMO ▶ подвод сжатого воздуха: Монтажная плата ISO 5599-1 ▶ Электр.
 соединение: Разъем, ISO 4400, форма A ▶ Вспомогательное ручное дублирование: без фиксации

	ННВ	Рабочее напряжение		Пропускная способность	Qn	Рабочее давление мин./макс.	Давление управления мин./макс.	Вес	Прим.	Номер материала	
		пост. тока	Пер. ток 50 Гц								С
	≡	24 В -	42 В 230 В	14,1	4100	3 / 16	3 / 16	1,14	1); 3)	5813491540 5813491440	
	≡	24 В -	42 В 230 В	14,1	4100	-0,95 / 16	3 / 16	1,14	2)	5813492540 5813492440	
	≡	24 В -	42 В 230 В	14,1	4100	-0,95 / 16	3 / 16	1,14	2); 3)	5813493540 5813493440	
	≡	24 В -	42 В 230 В	14,1	4100	3 / 16	3 / 16	1,14	1)	5813590540 5813590440	
	≡	24 В -	42 В 230 В	14,1	4100	3 / 16	3 / 16	1,14	1); 3)	5813591540 5813591440	
	≡	24 В -	42 В 230 В	14,1	4100	-0,95 / 16	3 / 16	1,14	2)	5813592540 5813592440	
	≡	24 В -	42 В 230 В	14,1	4100	-0,95 / 16	3 / 16	1,14	2); 3)	5813593540 5813593440	
	≡	24 В -	42 В 230 В	14,1	4100	3 / 16	3 / 16	1,14	1)	5813790540 5813790440	
	≡	24 В -	42 В 230 В	14,1	4100	3 / 16	3 / 16	1,14	1); 3)	5813791540 5813791440	
	≡	24 В -	42 В 230 В	14,1	4100	-0,95 / 16	3 / 16	1,14	2)	5813792540 5813792440	
	≡	24 В -	42 В 230 В	14,1	4100	-0,95 / 16	3 / 16	1,14	2); 3)	5813793540 5813793440	

ННВ = вспомогательное ручное управление
 1) Предварительное управление: внутреннее
 2) Предварительное управление: внешнее
 3) с дросселем
 Номинальный расход Qn при 6 бар и Δр = 1 бар

Клапанные системы ▶ Системы клапанов согласно стандарту

5/3-пневмораспределитель, Серия 581, размер 3

▶ $Q_n = 4100 \text{ l/min}$ ▶ Присоединение плиты ▶ Ширина клапана предварительного управления: 30x22 мм
 CNOMO ▶ подвод сжатого воздуха: Монтажная плита ISO 5599-1 ▶ Электр.
 соединение: Разъем, ISO 4400, форма A ▶ Вспомогательное ручное дублирование: без фиксации

Габариты

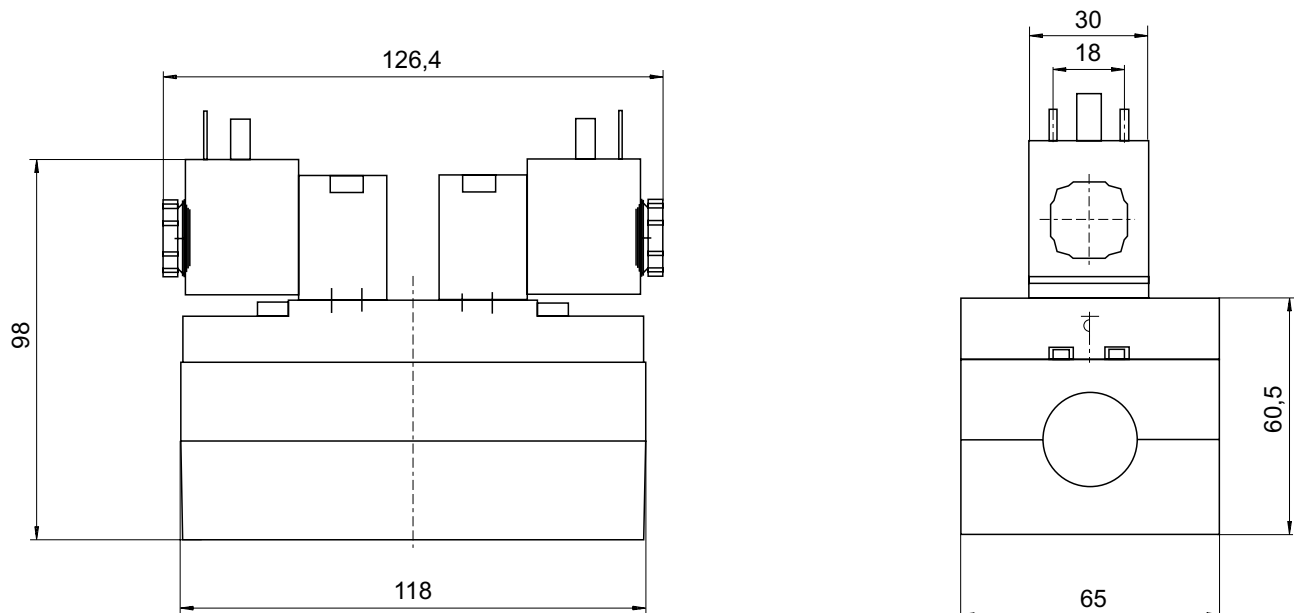

00130064

Клапанные системы ▶ Системы клапанов согласно стандарту

5/2-пневмораспределитель, Серия 581, размер 3

▶ Q_n = 4800 l/min ▶ Присоединение плиты ▶ Ширина клапана предварительного управления: 30x22 мм
 CNOMO ▶ подвод сжатого воздуха: Монтажная плата ISO 5599-1 ▶ Электр. соединение: Разъем, ISO 4400, форма A ▶ Вспомогательное ручное дублирование: с фиксацией, без фиксации



00132305

Стандарты	ISO 5599-1
Конструкция	Золотниковый клапан
Принцип уплотнения	с уплотнениями из эластичных материалов
Принцип блокировки	Монтажная плата 1-местная
Рабочее давление мин./макс.	См. таблицу внизу
Окружающая температура мин./макс.	-15 °C / +50 °C
Температура среды мин./макс.	-15 °C / +50 °C
Рабочая среда	Сжатый воздух
Макс. величина частиц	50 μm
Содержание масла в сжатом воздухе	0 mg/m ³ - 5 mg/m ³
Присоединения сжатого воздуха	Монтажная плата ISO 5599-1
Степень защиты электроразъемом / штекер	IP 65
Длительность включения	100 %
Время включения	24 ms
Время выключения	66 ms
Крепежный винт	с внутренним шестигранником
Момент затяжки крепежного винта	10 Nm

Материалы:

Корпус	Алюминий
Уплотнения	Акрилонитрил-бутадиен-каучук

Технические примечания

- Точка росы при номинальном давлении должна лежать, по крайней мере, на 15 °C ниже температуры окружающей и рабочей среды, и должна составлять макс. 3 °C.
- Содержание масла в сжатом воздухе должно быть постоянным в течение всего срока эксплуатации.
- Используйте только масло, разрешенное AVENTICS, см. главу „Техническая информация“.

Рабочее напряжение		Допуск напряжения		Потребляемая мощность	Мощность включения	Мощность-удержания
пост. тока	Пер. ток 50 Гц	пост. тока	Пер. ток 50 Гц	пост. тока	Пер. ток 50 Гц	Пер. ток 50 Гц
				W	ВА	ВА
24 В	-	-10% / +10%	-	2	-	-
-	230 В	-	-10% / +10%	-	7	4,8

Клапанные системы ▶ Системы клапанов согласно стандарту

5/2-пневмораспределитель, Серия 581, размер 3▶ $Q_n = 4800 \text{ л/мин}$ ▶ Присоединение плиты ▶ Ширина клапана предварительного управления: 30x22 мм

CNO MO ▶ подвод сжатого воздуха: Монтажная плита ISO 5599-1 ▶ Электр.

соединение: Разъем, ISO 4400, форма А ▶ Вспомогательное ручное дублирование: с фиксацией, без фиксации

	ННВ	Рабочее напряжение		Пропускная способность	Qn	Рабочее давление мин./ макс.	Давление управления мин./ макс.	Индекс совместимости	Вес	Прим.	Номер материала	
		пост. тока	Пер. ток 50 Гц									C
		24 В	-	18,9	4800	3 / 10	3 / 10	14	0,99	1); 2)	5813170650	
		-	230 В								5813170450	
		24 В	-	18,9	4800	3 / 10	3 / 10	14	0,99	1); 2); 4)	5813171650	
		-	230 В								5813171450	
		24 В	-	18,9	4800	-0,95 / 10	3 / 10	14	0,99	1); 3)	5813172650	
		-	230 В								5813172450	
		24 В	-	18,9	4800	-0,95 / 10	3 / 10	14	0,99	1); 3); 4)	5813173650	
		-	230 В								5813173450	

ННВ = вспомогательное ручное управление

1) При исполнении вспомогательного ручного дублирования без фиксации возможно максимальное рабочее давление до 16 бар.

2) Предварительное управление: внутреннее

3) Предварительное управление: внешнее

4) с дросселем

Номинальный расход Q_n при 6 бар и $\Delta p = 1$ бар

Габариты

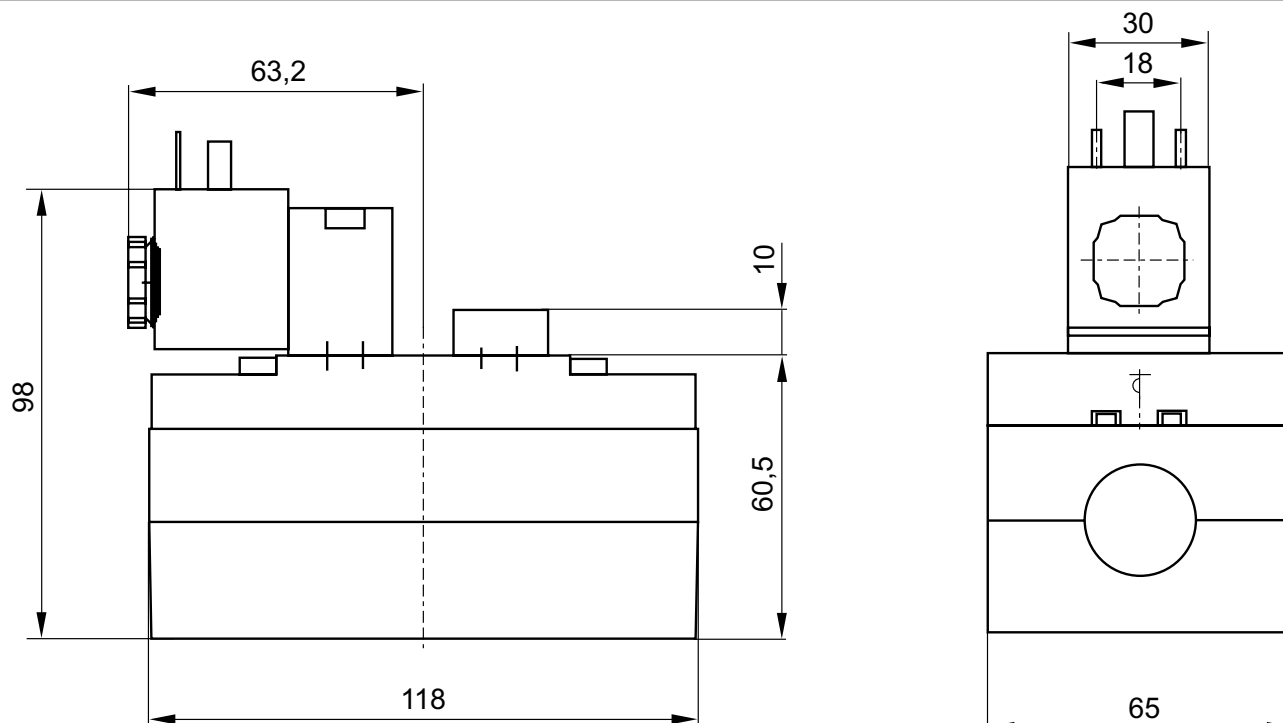

00130063

Клапанные системы ▶ Системы клапанов согласно стандарту

5/2-пневмораспределитель, Серия 581, размер 3

▶ Q_n = 4800 l/min ▶ Присоединение плиты ▶ Ширина клапана предварительного управления: 30x22 мм
 CNOMO ▶ подвод сжатого воздуха: Монтажная плата ISO 5599-1 ▶ Электр. соединение: Разъем, ISO 4400, форма A ▶ Вспомогательное ручное дублирование: с фиксацией, без фиксации



00132306

Стандарты	ISO 5599-1
Конструкция	Золотниковый клапан
Принцип уплотнения	с уплотнениями из эластичных материалов
Принцип блокировки	Монтажная плата 1-местная
Рабочее давление мин./макс.	См. таблицу внизу
Окружающая температура мин./макс.	-15 °C / +50 °C
Температура среды мин./макс.	-15 °C / +50 °C
Рабочая среда	Сжатый воздух
Макс. величина частиц	50 μm
Содержание масла в сжатом воздухе	0 mg/m ³ - 5 mg/m ³
Присоединения сжатого воздуха	Монтажная плата ISO 5599-1
Степень защиты электроразъемом / штекер	IP 65
Длительность включения	100 %
Время включения	18 ms
Время выключения	18 ms
Крепежный винт	с внутренним шестигранником
Момент затяжки крепежного винта	10 Nm

Материалы:

Корпус	Алюминий
Уплотнения	Акрилонитрил-бутадиен-каучук

Технические примечания

- Точка росы при номинальном давлении должна лежать, по крайней мере, на 15 °C ниже температуры окружающей и рабочей среды, и должна составлять макс. 3 °C.
- Содержание масла в сжатом воздухе должно быть постоянным в течение всего срока эксплуатации.
- Используйте только масло, разрешенное AVENTICS, см. главу „Техническая информация“.

Рабочее напряжение		Допуск напряжения		Потребляемая мощность	Мощность включения	Мощность-удержания
пост. тока	Пер. ток 50 Гц	пост. тока	Пер. ток 50 Гц	пост. тока	Пер. ток 50 Гц	Пер. ток 50 Гц
				W	ВА	ВА
24 В	-	-10% / +10%	-	2	-	-
-	230 В	-	-10% / +10%	-	7	4,8

Клапанные системы ▶ Системы клапанов согласно стандарту

5/2-пневмораспределитель, Серия 581, размер 3▶ $Q_n = 4800 \text{ л/мин}$ ▶ Присоединение плиты ▶ Ширина клапана предварительного управления: 30x22 мм

CNOMO ▶ подвод сжатого воздуха: Монтажная плита ISO 5599-1 ▶ Электр.

соединение: Разъем, ISO 4400, форма А ▶ Вспомогательное ручное дублирование: с фиксацией, без фиксации

	ННВ	Рабочее напряжение		Пропускная способность	Qn	Рабочее давление мин./ макс.	Давление управления мин./ макс.	Индекс совместимости	Вес	Прим.	Номер материала	
		пост. тока	Пер. ток 50 Гц									C
		24 В	-	18,9	4800	1,5 / 10	1,5 / 10	14	1,14	1); 2)	5813290650	
		-	230 В								5813290450	
		24 В	-	18,9	4800	1,5 / 10	1,5 / 10	14	1,14	1); 2); 4)	5813291650	
		-	230 В								5813291450	
		24 В	-	18,9	4800	-0,95 / 10	1,5 / 10	14	1,14	1); 3)	5813292650	
		-	230 В								5813292450	
		24 В	-	18,9	4800	-0,95 / 10	1,5 / 10	14	1,14	1); 3); 4)	5813293650	
		-	230 В								5813293450	

ННВ = вспомогательное ручное управление

1) При исполнении вспомогательного ручного дублирования без фиксации возможно максимальное рабочее давление до 16 бар.

2) Предварительное управление: внутреннее

3) Предварительное управление: внешнее

4) с дросселем

Номинальный расход Q_n при 6 бар и $\Delta p = 1 \text{ бар}$

Габариты

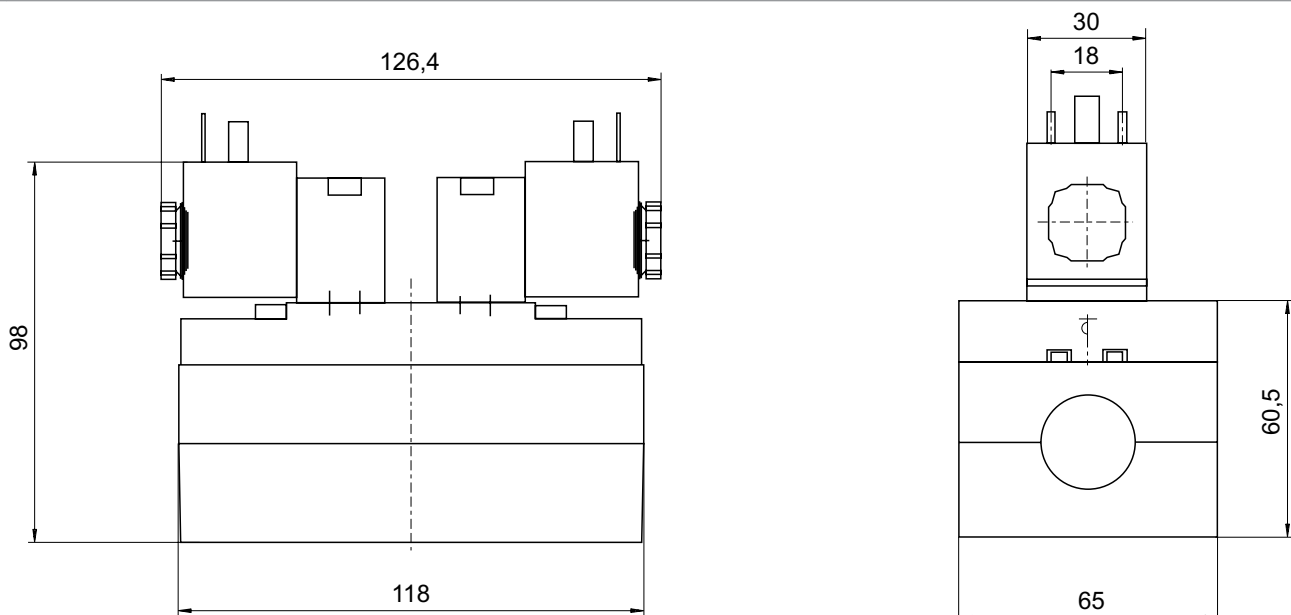

00130064

Клапанные системы ► Системы клапанов согласно стандарту

5/2-пневмораспределитель, Серия 581, размер 3

► Qn = 4800 l/min ► Присоединение плиты ► Ширина клапана предварительного управления: 30x22 мм
 CNOMO ► подвод сжатого воздуха: Монтажная плата ISO 5599-1 ► Электр. соединение: Разъем, ISO 4400, форма A ► Вспомогательное ручное дублирование: с фиксацией, без фиксации ► с дифференциальным поршнем



00132307

Стандарты	ISO 5599-1
Конструкция	Золотниковый клапан
Принцип уплотнения	с уплотнениями из эластичных материалов
Принцип блокировки	Монтажная плата 1-местная
Рабочее давление мин./макс.	См. таблицу внизу
Окружающая температура мин./макс.	-15 °C / +50 °C
Температура среды мин./макс.	-15 °C / +50 °C
Рабочая среда	Сжатый воздух
Макс. величина частиц	50 µm
Содержание масла в сжатом воздухе	0 mg/m³ - 5 mg/m³
Присоединения сжатого воздуха	Монтажная плата ISO 5599-1
Степень защиты электроразъемом / штекер	IP 65
Длительность включения	100 %
Время включения	24 ms
Время выключения	66 ms
Крепежный винт	с внутренним шестигранником
Момент затяжки крепежного винта	10 Nm

Материалы:

Корпус	Алюминий
Уплотнения	Акрилонитрил-бутадиен-каучук

Технические примечания

- Точка росы при номинальном давлении должна лежать, по крайней мере, на 15 °C ниже температуры окружающей и рабочей среды, и должна составлять макс. 3 °C.
- Содержание масла в сжатом воздухе должно быть постоянным в течение всего срока эксплуатации.
- Используйте только масло, разрешенное AVENTICS, см. главу „Техническая информация“.

Рабочее напряжение		Допуск напряжения		Потребляемая мощность	Мощность включения	Мощность-удержания
пост. тока	Пер. ток 50 Гц	пост. тока	Пер. ток 50 Гц	пост. тока	Пер. ток 50 Гц	Пер. ток 50 Гц
				W	ВА	ВА
24 В	-	-10% / +10%	-	2	-	-
-	230 В	-	-10% / +10%	-	7	4,8

Клапанные системы ▶ Системы клапанов согласно стандарту







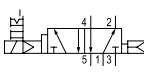

5/2-пневмораспределитель, Серия 581, размер 3

▶ Qn = 4800 л/мин ▶ Присоединение плиты ▶ Ширина клапана предварительного управления: 30x22 мм

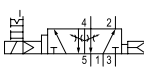
CNOMO ▶ подвод сжатого воздуха: Монтажная плита ISO 5599-1 ▶ Электр.

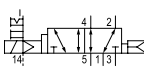
соединение: Разъем, ISO 4400, форма А ▶ Вспомогательное ручное дублирование: с фиксацией, без

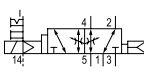
фиксации ▶ с дифференциальным поршнем

	ННВ	Рабочее напряжение		Пропускная способность	Qn	Рабочее давление мин./ макс.	Давление управления мин./ макс.	Индекс совместимости	Вес	Прим.	Номер материала	
		пост. тока	Пер. ток 50 Гц									C
		24 В	-	18,9	4800	1,5 / 10	1,5 / 10	14	0,99	1); 2)	5813670650 5813670450	
		24 В	-	18,9	4800	1,5 / 10	1,5 / 10	14	0,99	1); 2); 4)	5813671650 5813671450	
		24 В	-	18,9	4800	-0,95 / 10	1,5 / 10	14	0,99	1); 3)	5813672650 5813672450	
		24 В	-	18,9	4800	-0,95 / 10	1,5 / 10	14	0,99	1); 3); 4)	5813673650 5813673450	

ННВ = вспомогательное ручное управление

1) При исполнении вспомогательного ручного дублирования без фиксации возможно максимальное рабочее давление до 16 бар.

2) Предварительное управление: внутреннее

3) Предварительное управление: внешнее

4) с дросселем

Дифференциальный шток, сигнал 14 имеет приоритет

Минимальное управляющее давление в присоединении 14 зависит от давления в присоединении 1.

Номинальный расход Qn при 6 бар и Δр = 1 бар

Клапанные системы ▶ Системы клапанов согласно стандарту

5/2-пневмораспределитель, Серия 581, размер 3

▶ $Q_n = 4800 \text{ l/min}$ ▶ Присоединение плиты ▶ Ширина клапана предварительного управления: 30x22 мм
 CNOMO ▶ подвод сжатого воздуха: Монтажная плата ISO 5599-1 ▶ Электр.
 соединение: Разъем, ISO 4400, форма A ▶ Вспомогательное ручное дублирование: с фиксацией, без
 фиксации ▶ с дифференциальным поршнем

Габариты

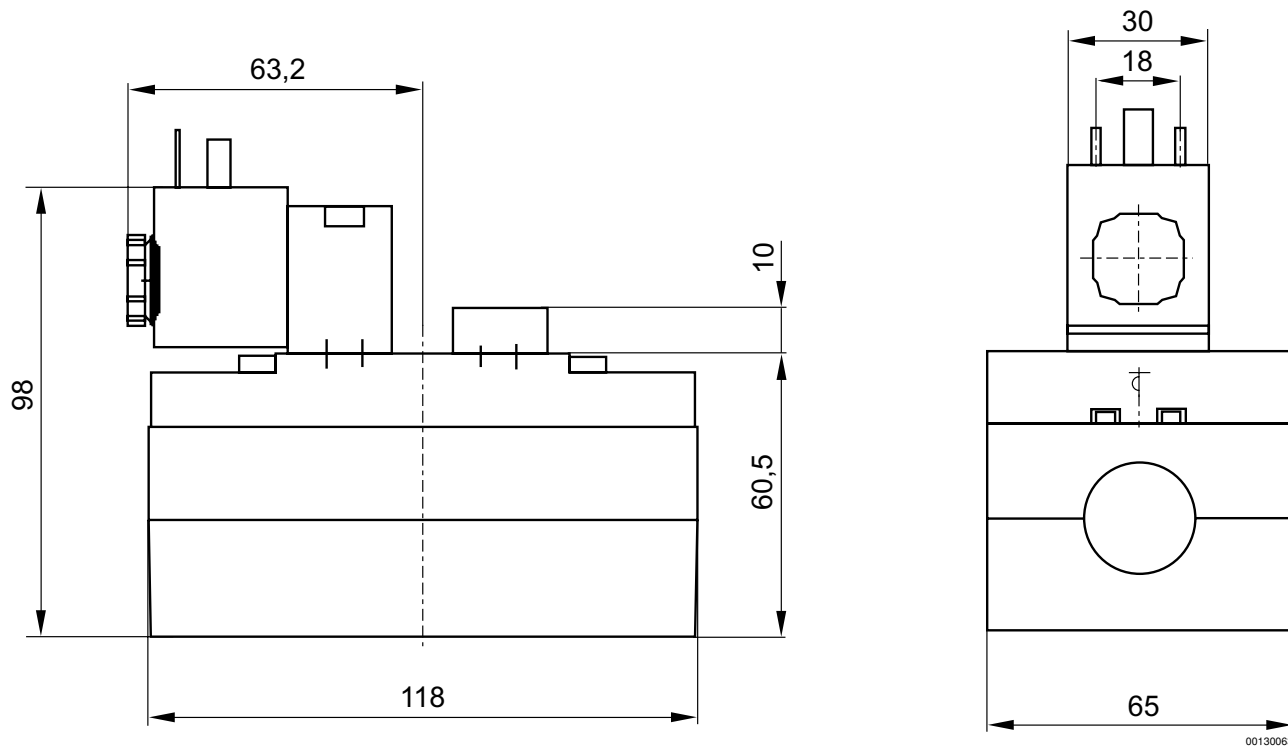

5/3-пневмораспределитель, Серия 581, размер 3

▶ Qn = 4100 l/min ▶ Присоединение плиты ▶ Ширина клапана предварительного управления: 30x22 мм
 CNOMO ▶ подвод сжатого воздуха: Монтажная плита ISO 5599-1 ▶ Электр. соединение: Разъем, ISO 4400, форма A ▶ Вспомогательное ручное дублирование: с фиксацией, без фиксации



00132308

Стандарты	ISO 5599-1
Конструкция	Золотниковый клапан
Принцип уплотнения	с уплотнениями из эластичных материалов
Принцип блокировки	Монтажная плита 1-местная
Рабочее давление мин./макс.	См. таблицу внизу
Окружающая температура мин./макс.	-15 °C / +50 °C
Температура среды мин./макс.	-15 °C / +50 °C
Рабочая среда	Сжатый воздух
Макс. величина частиц	50 μm
Содержание масла в сжатом воздухе	0 mg/m ³ - 5 mg/m ³
Присоединения сжатого воздуха	Монтажная плита ISO 5599-1
Степень защиты электроразъемом / штекер	IP 65
Длительность включения	100 %
Время включения	22 ms
Время выключения	61 ms
Крепежный винт	с внутренним шестигранником
Момент затяжки крепежного винта	10 Nm
Материалы:	
Корпус	Алюминий
Уплотнения	Акрилонитрил-бутадиен-каучук

Технические примечания











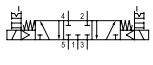

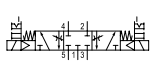

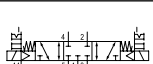





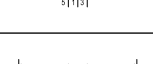

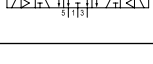

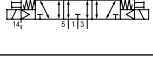
- Точка росы при номинальном давлении должна лежать, по крайней мере, на 15 °C ниже температуры окружающей и рабочей среды, и должна составлять макс. 3 °C.
- Содержание масла в сжатом воздухе должно быть постоянным в течение всего срока эксплуатации.
- Используйте только масло, разрешенное AVENTICS, см. главу „Техническая информация“.

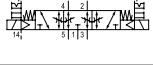
Рабочее напряжение		Допуск напряжения		Потребляемая мощность	Мощность включения	Мощность-держания
пост. тока	Пер. ток 50 Гц	пост. тока	Пер. ток 50 Гц	пост. тока	Пер. ток 50 Гц	Пер. ток 50 Гц
				W	ВА	ВА
24 В	-	-10% / +10%	-	2	-	-
-	230 В	-	-10% / +10%	-	7	4,8

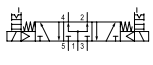
Клапанные системы ► Системы клапанов согласно стандарту

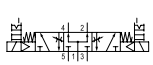
5/3-пневмораспределитель, Серия 581, размер 3► Qn = 4100 l/min ► Присоединение плиты ► Ширина клапана предварительного управления: 30x22 мм
SNOMO ► подвод сжатого воздуха: Монтажная плата ISO 5599-1 ► Электр.

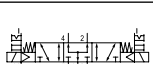
соединение: Разъем, ISO 4400, форма A ► Вспомогательное ручное дублирование: с фиксацией, без фиксации

	ННВ	Рабочее напряжение		Пропускная способность	Qn	Рабочее давление мин./ макс.	Давление управления мин./ макс.	Индекс совместимости	Вес	Прим.	Номер материала	
		пост. тока	Пер. ток 50 Гц									С
		24 В	-	14,1	4100	3 / 10	3 / 10	14	1,14	1); 2)	5813490650 5813490450	
		24 В	-	14,1	4100	3 / 10	3 / 10	14	1,14	1); 2); 4)	5813491650 5813491450	
		24 В	-	14,1	4100	-0,95 / 10	3 / 10	14	1,14	1); 3)	5813492650 5813492450	
		24 В	-	14,1	4100	-0,95 / 10	3 / 10	14	1,14	1); 3); 4)	5813493650 5813493450	
		24 В	-	14,1	4100	3 / 10	3 / 10	14	1,14	1); 2)	5813590650 5813590450	
		24 В	-	14,1	4100	3 / 10	3 / 10	14	1,14	1); 2); 4)	5813591650 5813591450	
		24 В	-	14,1	4100	-0,95 / 10	3 / 10	14	1,14	1); 3)	5813592650 5813592450	
		24 В	-	14,1	4100	-0,95 / 10	3 / 10	14	1,14	1); 3); 4)	5813593650 5813593450	
		24 В	-	14,1	4100	3 / 10	3 / 10	14	1,14	1); 2)	5813790650 5813790450	
		24 В	-	14,1	4100	3 / 10	3 / 10	14	1,14	1); 2); 4)	5813791650 5813791450	
		24 В	-	14,1	4100	-0,95 / 10	3 / 10	14	1,14	1); 3)	5813792650 5813792450	
		24 В	-	14,1	4100	-0,95 / 10	3 / 10	14	1,14	1); 3); 4)	5813793650 5813793450	

ННВ = вспомогательное ручное управление
1) При исполнении вспомогательного ручного дублирования без фиксации возможно максимальное рабочее давление до 16 бар.
2) Предварительное управление: внутреннее
3) Предварительное управление: внешнее
4) с дросселем
Номинальный расход Qn при 6 бар и Δр = 1 бар

Клапанные системы ▶ Системы клапанов согласно стандарту

5/3-пневмораспределитель, Серия 581, размер 3

▶ $Q_n = 4100 \text{ l/min}$ ▶ Присоединение плиты ▶ Ширина клапана предварительного управления: 30x22 мм
 CNOMO ▶ подвод сжатого воздуха: Монтажная плита ISO 5599-1 ▶ Электр.
 соединение: Разъем, ISO 4400, форма A ▶ Вспомогательное ручное дублирование: с фиксацией, без
 фиксации

Габариты

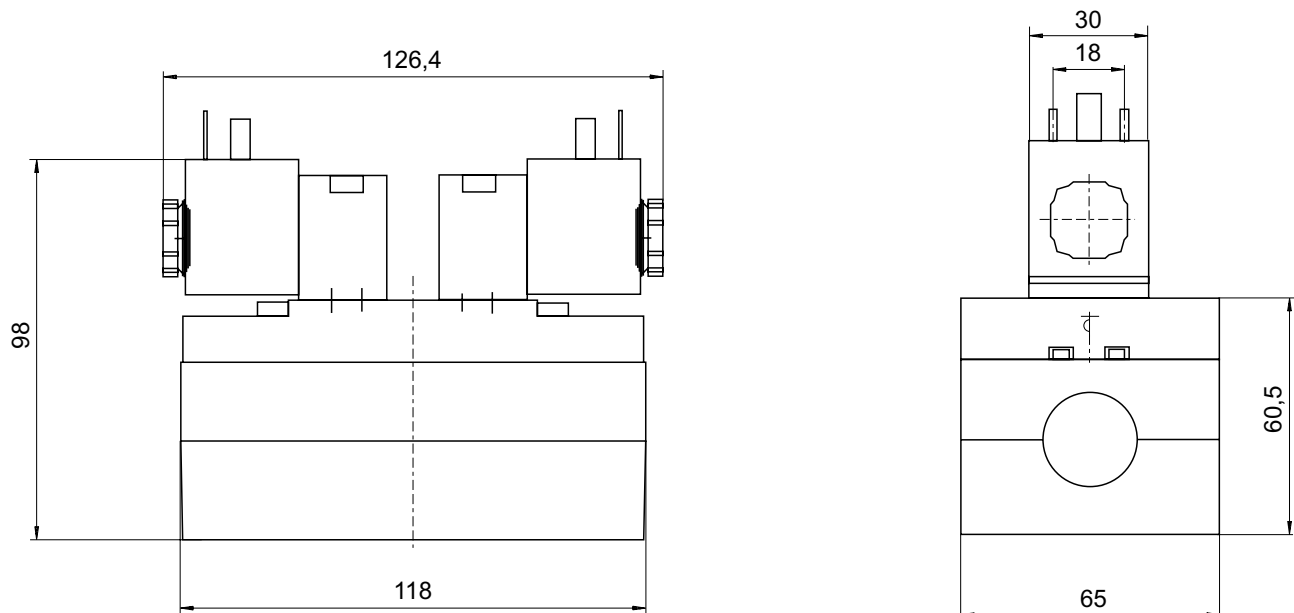

00130064

Клапанные системы ▶ Системы клапанов согласно стандарту

5/2-пневмораспределитель, Серия 581, размер 3

▶ $Q_n = 4800 \text{ l/min}$ ▶ Присоединение плиты ▶ Ширина клапана предварительного управления: 30 мм
 ▶ подвод сжатого воздуха: Монтажная плата ISO 5599-1 ▶ Базовый клапан для клапана управления CNOMO ▶ с односторонним управлением ▶ Подходит для ATEX



00132317

Стандарты	ISO 5599-1
ATEX	2G Ex mb II T42D Ex tD A21 T130°C
Конструкция	Золотниковый клапан
Предварительное управление	внешнее, внутреннее
Принцип уплотнения	с уплотнениями из эластичных материалов
Принцип блокировки	Монтажная плата 1-местная
Рабочее давление мин./макс.	-0,95 bar / 16 bar
Окружающая температура мин./макс.	-20°C / +70°C
Температура среды мин./макс.	-20°C / +70°C
Рабочая среда	Сжатый воздух
Макс. величина частиц	50 µm
Содержание масла в сжатом воздухе	0 mg/m³ - 5 mg/m³
Присоединения сжатого воздуха	Монтажная плата ISO 5599-1
Степень защиты электроразъемов / штекер	IP 65
Длительность включения	100 %
Крепежный винт	с внутренним шестигранником
Момент затяжки крепежного винта	10 Nm
Материалы:	
Корпус	Алюминий
Уплотнения	Акрилонитрил-бутадиен-каучук

Технические примечания

- Точка росы при номинальном давлении должна лежать, по крайней мере, на 15 °C ниже температуры окружающей и рабочей среды, и должна составлять макс. 3 °C.
- Содержание масла в сжатом воздухе должно быть постоянным в течение всего срока эксплуатации.
- Используйте только масло, разрешенное AVENTICS, см. главу „Техническая информация“.
- * Указание: ATEX-варианты могут изготавливаться в виде комбинации базового распределителя без катушки с CNOMO-клапаном управления серии DO30 и ATEX-катушкой. ATEX-обозначение: См. лист каталога для ATEX-катушек.

	Пропускная способность	Q_n	Давление управления мин./макс.	Вес	Прим.	Номер материала
	C					
	[л/(с*бар)]	[л/мин]	[бар]	[кг]		
	18,9	4800	3 / 16	0,85	1); 2)	5813180000
	18,9	4800	3 / 16	0,85	1); 2); 3)	5813181000

- 1) Предварительное управление может выполняться путем поворота прокладки под крышкой клапана до 180°.
 2) При внутреннем предварительном управлении рабочее давление мин./макс. равно управляющему давлению мин./макс.
 3) с дросселем
 Базовый клапан без клапана управления
 Номинальный расход Q_n при 6 бар и $\Delta p = 1$ бар

Клапанные системы ▶ Системы клапанов согласно стандарту

5/2-пневмораспределитель, Серия 581, размер 3

▶ $Q_n = 4800 \text{ l/min}$ ▶ Присоединение плиты ▶ Ширина клапана предварительного управления: 30 мм
▶ подвод сжатого воздуха: Монтажная плита ISO 5599-1 ▶ Базовый клапан для клапана управления CNOMO ▶ с односторонним управлением ▶ Подходит для ATEX

Габариты

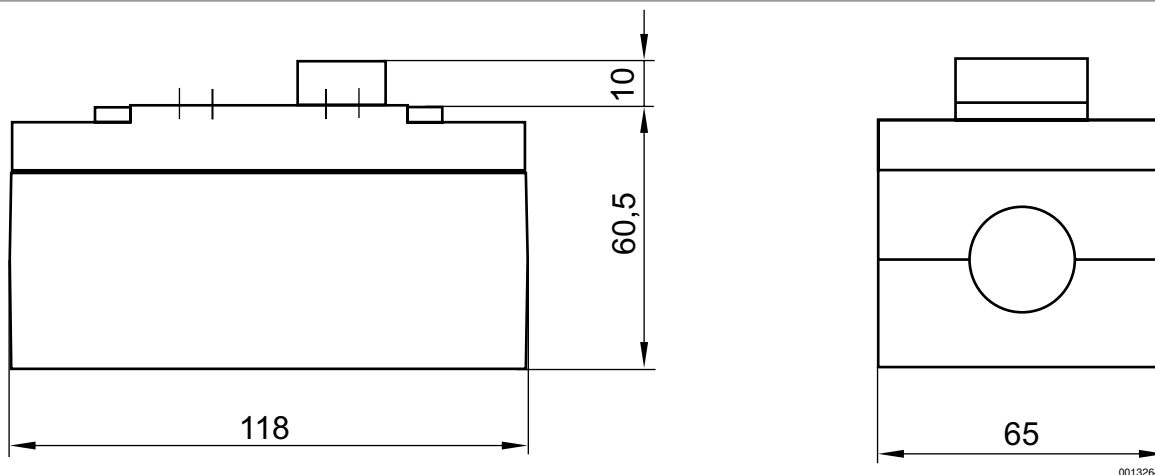

Клапанные системы ▶ Системы клапанов согласно стандарту

5/2-пневмораспределитель, Серия 581, размер 3

▶ $Q_n = 4800 \text{ l/min}$ ▶ Присоединение плиты ▶ Ширина клапана предварительного управления: 30 мм
 ▶ подвод сжатого воздуха: Монтажная плата ISO 5599-1 ▶ Базовый клапан для клапана управления CNOMO ▶ с двусторонним управлением ▶ Подходит для ATEX



00132318

Стандарты	ISO 5599-1
ATEX	2G Ex mb II T42D Ex tD A21 T130°C
Конструкция	Золотниковый клапан
Предварительное управление	внешнее, внутреннее
Принцип уплотнения	с уплотнениями из эластичных материалов
Принцип блокировки	Монтажная плата 1-местная
Рабочее давление мин./макс.	-0,95 bar / 16 bar
Окружающая температура мин./макс.	-20°C / +70°C
Температура среды мин./макс.	-20°C / +70°C
Рабочая среда	Сжатый воздух
Макс. величина частиц	50 µm
Содержание масла в сжатом воздухе	0 mg/m³ - 5 mg/m³
Присоединения сжатого воздуха	Монтажная плата ISO 5599-1
Степень защиты электроразъемов / штекер	IP 65
Длительность включения	100 %
Крепежный винт	с внутренним шестигранником
Момент затяжки крепежного винта	10 Nm
Материалы:	
Корпус	Алюминий
Уплотнения	Акрилонитрил-бутадиен-каучук

Технические примечания

- Точка росы при номинальном давлении должна лежать, по крайней мере, на 15 °C ниже температуры окружающей и рабочей среды, и должна составлять макс. 3 °C.
- Содержание масла в сжатом воздухе должно быть постоянным в течение всего срока эксплуатации.
- Используйте только масло, разрешенное AVENTICS, см. главу „Техническая информация“.
- * Указание: ATEX-варианты могут изготавливаться в виде комбинации базового распределителя без катушки с CNOMO-клапаном управления серии DO30 и ATEX-катушкой. ATEX-обозначение: См. лист каталога для ATEX-катушек.

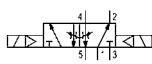
	Пропускная способность	Q_n	Давление управления мин./макс.	Вес	Прим.	Номер материала
	C					
	[л/(с*бар)]	[л/мин]	[бар]	[кг]		
	18,9	4800	1,5 / 16	0,85	1); 2)	5813280000
	18,9	4800	1,5 / 16	0,85	1); 2); 3)	5813281000

- 1) Предварительное управление может выполняться путем поворота прокладки под крышкой клапана до 180°.
 2) При внутреннем предварительном управлении рабочее давление мин./макс. равно управляющему давлению мин./макс.
 3) с дросселем
 Базовый клапан без клапана управления
 Номинальный расход Q_n при 6 бар и $\Delta p = 1 \text{ бар}$

Клапанные системы ▶ Системы клапанов согласно стандарту

5/2-пневмораспределитель, Серия 581, размер 3

▶ $Q_n = 4800 \text{ l/min}$ ▶ Присоединение плиты ▶ Ширина клапана предварительного управления: 30 мм
▶ подвод сжатого воздуха: Монтажная плата ISO 5599-1 ▶ Базовый клапан для клапана управления CNOMO ▶ с двусторонним управлением ▶ Подходит для ATEX

Габариты

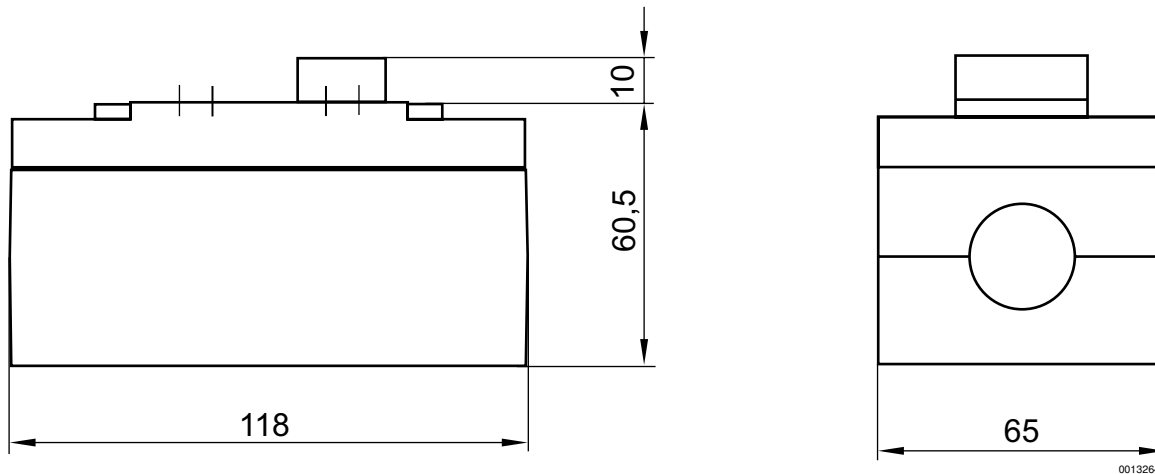

Клапанные системы ▶ Системы клапанов согласно стандарту

5/2-пневмораспределитель, Серия 581, размер 3

▶ $Q_n = 4800 \text{ л/мин}$ ▶ Присоединение плиты ▶ Ширина клапана предварительного управления: 30 мм
 ▶ подвод сжатого воздуха: Монтажная плита ISO 5599-1 ▶ Основной клапан для клапана управления CNOMO; с дифференциальным поршнем ▶ Подходит для ATEX



00132319

Стандарты	ISO 5599-1
ATEX	2G Ex mb II T42D Ex tD A21 T130 °C
Конструкция	Золотниковый клапан
Предварительное управление	внешнее, внутреннее
Принцип уплотнения	с уплотнениями из эластичных материалов
Принцип блокировки	Монтажная плита 1-местная
Рабочее давление мин./макс.	-0,95 bar / 16 bar
Окружающая температура мин./макс.	-20 °C / +70 °C
Температура среды мин./макс.	-20 °C / +70 °C
Рабочая среда	Сжатый воздух
Макс. величина частиц	50 μm
Содержание масла в сжатом воздухе	0 mg/m ³ - 5 mg/m ³
Присоединения сжатого воздуха	Монтажная плита ISO 5599-1
Исполнение с присоединением сжатого воздуха	согласно ISO 5599
Степень защиты электроразъемом / штекер	IP 65
Длительность включения	100 %
Крепежный винт	с внутренним шестигранником
Момент затяжки крепежного винта	10 Nm
Материалы:	
Корпус	Алюминий
Уплотнения	Акрилонитрил-бутадиен-каучук

Технические примечания

- Точка росы при номинальном давлении должна лежать, по крайней мере, на 15 °C ниже температуры окружающей и рабочей среды, и должна составлять макс. 3 °C.
- Содержание масла в сжатом воздухе должно быть постоянным в течение всего срока эксплуатации.
- Используйте только масло, разрешенное AVENTICS, см. главу „Техническая информация“.
- * Указание: ATEX-варианты могут изготавливаться в виде комбинации базового распределителя без катушки с CNOMO-клапаном управления серии DO30 и ATEX-катушкой. ATEX-обозначение: См. лист каталога для ATEX-катушек.

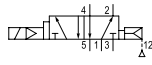
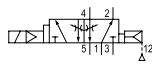
	Пропускная способность	Q_n	Давление управления мин./макс.	Вес	Прим.	Номер материала
	C					
	[л/(с*бар)]	[л/мин]	[бар]	[кг]		
	18,9	4800	1,5 / 16	0,85	1); 2)	5813680000
	18,9	4800	1,5 / 16	0,85	1); 2); 3)	5813681000

- 1) Предварительное управление может выполняться путем поворота прокладки под крышкой клапана до 180°.
 2) При внутреннем предварительном управлении рабочее давление мин./макс. равно управляющему давлению мин./макс. с дросселем
 3) с дросселем
 Базовый клапан без клапана управления
 Дифференциальный шток, сигнал 14 имеет приоритет
 Минимальное управляющее давление в присоединении 14 зависит от давления в присоединении 1.
 Номинальный расход Q_n при 6 бар и $\Delta p = 1$ бар

Клапанные системы ▶ Системы клапанов согласно стандарту

5/2-пневмораспределитель, Серия 581, размер 3

▶ $Q_n = 4800 \text{ l/min}$ ▶ Присоединение плиты ▶ Ширина клапана предварительного управления: 30 мм
▶ подвод сжатого воздуха: Монтажная плита ISO 5599-1 ▶ Основной клапан для клапана управления
CNOMO; с дифференциальным поршнем ▶ Подходит для ATEX

Габариты

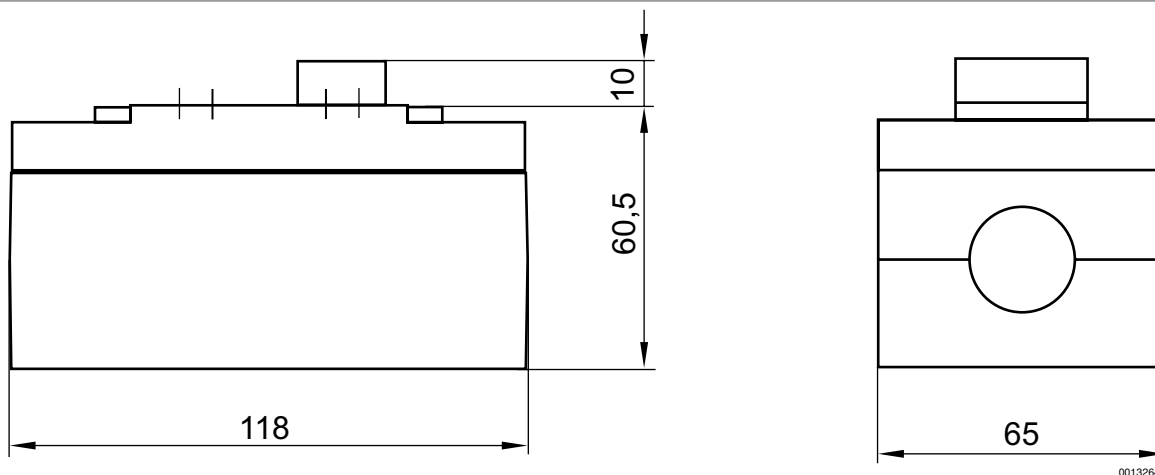

Клапанные системы ▶ Системы клапанов согласно стандарту

5/3-пневмораспределитель, Серия 581, размер 3

▶ $Q_n = 4100 \text{ l/min}$ ▶ Присоединение плиты ▶ Ширина клапана предварительного управления: 30 мм
 ▶ подвод сжатого воздуха: Монтажная плата ISO 5599-1 ▶ Базовый клапан для клапана управления
 CNOMO ▶ Подходит для ATEX



00132320

Стандарты	ISO 5599-1
ATEX	2G Ex mb II T42D Ex tD A21 T130 °C
Конструкция	Золотниковый клапан
Предварительное управление	внешнее, внутреннее
Принцип уплотнения	с уплотнениями из эластичных материалов
Принцип блокировки	Монтажная плата 1-местная
Рабочее давление мин./макс.	-0,95 bar / 16 bar
Окружающая температура мин./макс.	-20 °C / +70 °C
Температура среды мин./макс.	-20 °C / +70 °C
Рабочая среда	Сжатый воздух
Макс. величина частиц	50 µm
Содержание масла в сжатом воздухе	0 mg/m³ - 5 mg/m³
Присоединения сжатого воздуха	Монтажная плата ISO 5599-1
Степень защиты электроразъемов / штекер	IP 65
Длительность включения	100 %
Крепежный винт	с внутренним шестигранником
Момент затяжки крепежного винта	10 Nm
Материалы:	
Корпус	Алюминий
Уплотнения	Акрилонитрил-бутадиен-каучук

Технические примечания

- Точка росы при номинальном давлении должна лежать, по крайней мере, на 15 °C ниже температуры окружающей и рабочей среды, и должна составлять макс. 3 °C.
- Содержание масла в сжатом воздухе должно быть постоянным в течение всего срока эксплуатации.
- Используйте только масло, разрешенное AVENTICS, см. главу „Техническая информация“.
- * Указание: ATEX-варианты могут изготавливаться в виде комбинации базового распределителя без катушки с CNOMO-клапаном управления серии DO30 и ATEX-катушкой. ATEX-обозначение: См. лист каталога для ATEX-катушек.

	Пропускная способность	Q_n	Давление управления мин./макс.	Вес	Прим.	Номер материала
	C					
	[л/(с*бар)]	[л/мин]	[бар]	[кг]		
	14,1	4100	3 / 16	0,85	1); 2)	5813480000
	14,1	4100	3 / 16	0,85	1); 2); 3)	5813481000
	14,1	4100	3 / 16	0,85	1); 2)	5813580000
	14,1	4100	3 / 16	0,85	1); 2); 3)	5813581000
	14,1	4100	3 / 16	0,85	1); 2)	5813780000
	14,1	4100	3 / 16	0,85	1); 2); 3)	5813781000

- 1) Предварительное управление может выполняться путем поворота прокладки под крышкой клапана до 180°.
 - 2) При внутреннем предварительном управлении рабочее давление мин./макс. равно управляющему давлению мин./макс.
 - 3) с дросселем
- Базовый клапан без клапана управления
 Номинальный расход Q_n при 6 бар и $\Delta p = 1$ бар

Клапанные системы ▶ Системы клапанов согласно стандарту

5/3-пневмораспределитель, Серия 581, размер 3

▶ $Q_n = 4100 \text{ l/min}$ ▶ Присоединение плиты ▶ Ширина клапана предварительного управления: 30 мм
 ▶ подвод сжатого воздуха: Монтажная плита ISO 5599-1 ▶ Базовый клапан для клапана управления
 CNOMO ▶ Подходит для ATEX

Габариты

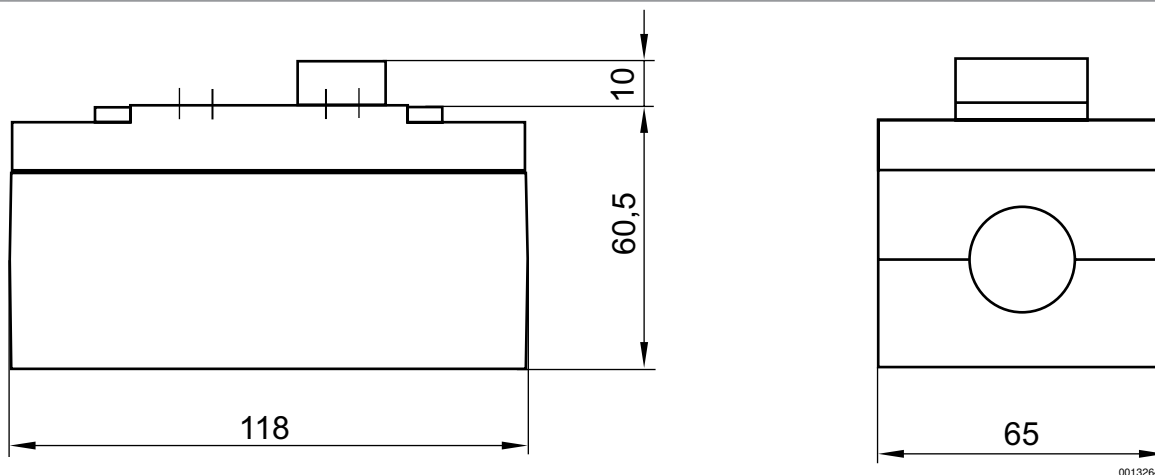

Клапанные системы ► Системы клапанов согласно стандарту

5/2-пневмораспределитель, Серия 581, размер 3

► $Q_n = 4800 \text{ l/min}$ ► Присоединение плиты ► подвод сжатого воздуха: Монтажная плита ISO 5599-1
 ► может быть смонтирован в блок ► С односторонним пневматическим управлением ► Подходит для АTEX



00132321

Стандарты	ISO 5599-1
ATEX	2G Ex mb II T42D Ex tD A21 T130°C
Конструкция	Золотниковый клапан
Принцип уплотнения	с уплотнениями из эластичных материалов
Принцип блокировки	Монтажная плита 1-местная
Рабочее давление мин./макс.	-0,95 bar / 16 bar
Окружающая температура мин./макс.	-20°C / +70°C
Температура среды мин./макс.	-20°C / +70°C
Рабочая среда	Сжатый воздух
Макс. величина частиц	50 µm
Содержание масла в сжатом воздухе	0 mg/m³ - 5 mg/m³
Присоединения сжатого воздуха	Монтажная плита ISO 5599-1
Крепежный винт	с внутренним шестигранником
Момент затяжки крепежного винта	10 Nm
Материалы:	
Корпус	Алюминий
Уплотнения	Акрилонитрил-бутадиен-каучук

Технические примечания

- Точка росы при номинальном давлении должна лежать, по крайней мере, на 15 °C ниже температуры окружающей и рабочей среды, и должна составлять макс. 3 °C.
- Содержание масла в сжатом воздухе должно быть постоянным в течение всего срока эксплуатации.
- Используйте только масло, разрешенное AVENTICS, см. главу „Техническая информация“.

	Пропускная способность	Q_n	Давление управления мин./макс.	Вес	Рис.	Прим.	Номер материала
	C						
	[л/(с*бар)]	[л/мин]	[бар]	[кг]			
	18,9	4800	3 / 16	0,85	Fig. 1	-	5813130000 5813140000
	18,9	4800	3 / 16	0,85	Fig. 1	1)	5813131000 5813141000

Fig. 1 Крышка клапана, с двумя позициями присоединения, для монтажа модулей логики управления Серия 551.

Может быть создана только одна позиция клапана.

Неиспользованное соединение глухой плиты 5514280000 закрыто.

1) с дросселем

Присоединение 12 должно быть связано с атмосферой

Номинальный расход Q_n при 6 бар и $\Delta p = 1$ бар

Клапанные системы ▶ Системы клапанов согласно стандарту

5/2-пневмораспределитель, Серия 581, размер 3

- ▶ $Q_n = 4800 \text{ l/min}$ ▶ Присоединение плиты ▶ подвод сжатого воздуха: Монтажная плита ISO 5599-1
- ▶ может быть смонтирован в блок ▶ С односторонним пневматическим управлением ▶ Подходит для ATEX

Габариты

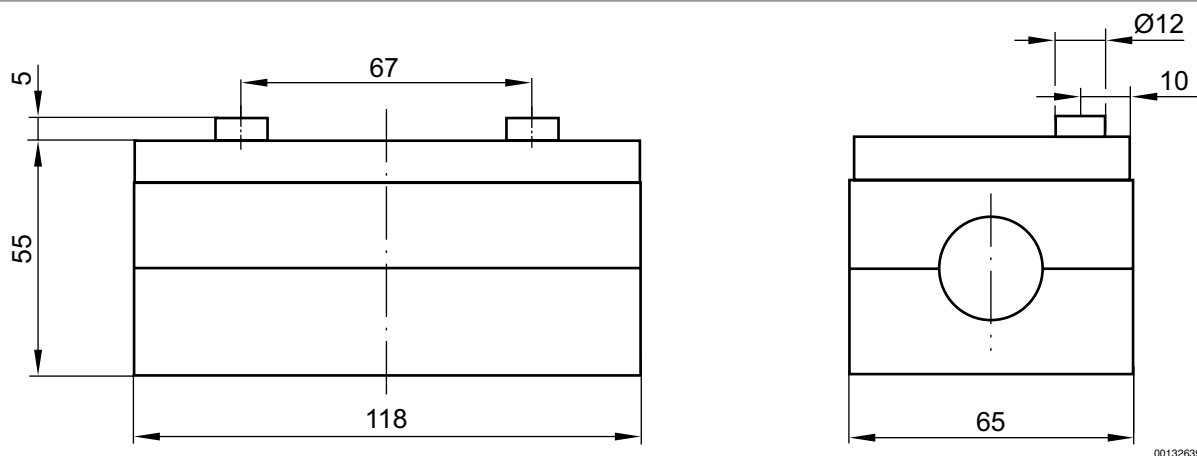

00132639

Fig. 1, Расположение отверстий для модуля логики управления

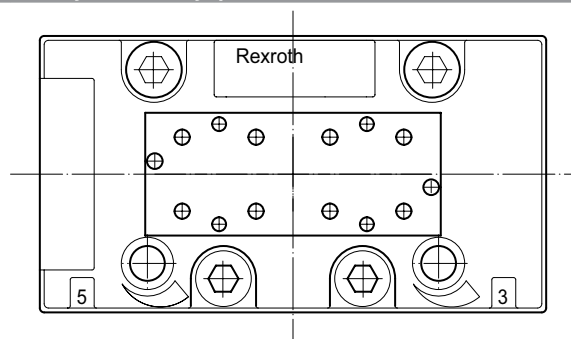

00135742

Клапанные системы ▶ Системы клапанов согласно стандарту

5/2-пневмораспределитель, Серия 581, размер 3

▶ Qn = 4800 l/min ▶ Присоединение плиты ▶ подвод сжатого воздуха: Монтажная плита ISO 5599-1

▶ может быть смонтирован в блок ▶ с двусторонним пневматическим управлением ▶ Подходит для ATEX



00132322

Стандарты	ISO 5599-1
ATEX	2G Ex mb II T42D Ex tD A21 T130°C
Конструкция	Золотниковый клапан
Принцип уплотнения	с уплотнениями из эластичных материалов
Принцип блокировки	Монтажная плита 1-местная
Рабочее давление мин./макс.	-0,95 bar / 16 bar
Окружающая температура мин./макс.	-20°C / +70°C
Температура среды мин./макс.	-20°C / +70°C
Рабочая среда	Сжатый воздух
Макс. величина частиц	50 µm
Содержание масла в сжатом воздухе	0 mg/m³ - 5 mg/m³
Присоединения сжатого воздуха	Монтажная плита ISO 5599-1
Крепежный винт	с внутренним шестигранником
Момент затяжки крепежного винта	10 Nm
Материалы:	
Корпус	Алюминий
Уплотнения	Акрилонитрил-бутадиен-каучук

Технические примечания

- Точка росы при номинальном давлении должна лежать, по крайней мере, на 15 °C ниже температуры окружающей и рабочей среды, и должна составлять макс. 3 °C.
- Содержание масла в сжатом воздухе должно быть постоянным в течение всего срока эксплуатации.
- Используйте только масло, разрешенное AVENTICS, см. главу „Техническая информация“.

	Пропускная способность	Qn	Давление управления мин./макс.	Вес	Рис.	Прим.	Номер материала
	C						
	[л/(с*бар)]	[л/мин]	[бар]	[кг]			
	18,9	4800	1,5 / 16	0,85	Fig. 1	-	5813230000 5813240000
	18,9	4800	1,5 / 16	0,85	Fig. 1	1)	5813231000 5813241000

Fig. 1 Крышка клапана, с двумя позициями присоединения, для монтажа модулей логики управления Серия 551.

1) с дросселем

Номинальный расход Qn при 6 бар и Δр = 1 бар

Клапанные системы ▶ Системы клапанов согласно стандарту

5/2-пневмораспределитель, Серия 581, размер 3

- ▶ $Q_n = 4800 \text{ l/min}$ ▶ Присоединение плиты ▶ подвод сжатого воздуха: Монтажная плита ISO 5599-1
- ▶ может быть смонтирован в блок ▶ с двусторонним пневматическим управлением ▶ Подходит для ATEX

Габариты

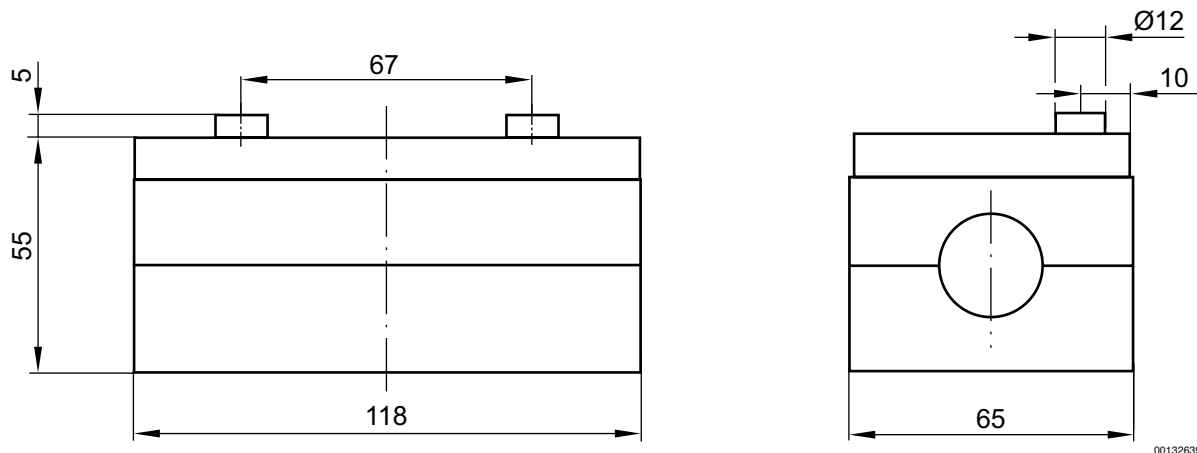

00132639

Fig. 1, Расположение отверстий для модуля логики управления

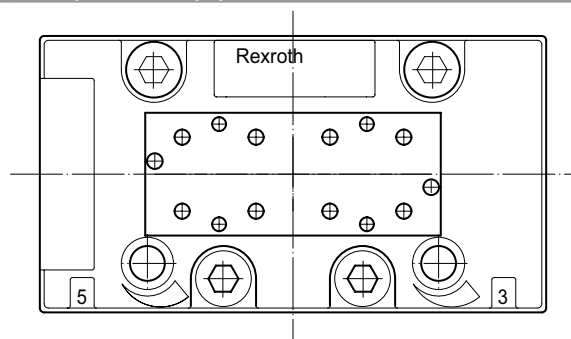

00135742

Клапанные системы ► Системы клапанов согласно стандарту

5/2-пневмораспределитель, Серия 581, размер 3

► Qn = 4800 l/min ► Присоединение плиты ► подвод сжатого воздуха: Монтажная плита ISO 5599-1

► может быть смонтирован в блок ► Вспомогательное ручное дублирование: с фиксацией ► Подходит для ATEX



00132323

Стандарты	ISO 5599-1
ATEX	2G Ex mb II T42D Ex tD A21 T130 °C
Конструкция	Золотниковый клапан
Принцип уплотнения	с уплотнениями из эластичных материалов
Принцип блокировки	Монтажная плита 1-местная
Рабочее давление мин./макс.	-0,95 bar / 16 bar
Окружающая температура мин./макс.	-20 °C / +70 °C
Температура среды мин./макс.	-20 °C / +70 °C
Рабочая среда	Сжатый воздух
Макс. величина частиц	50 µm
Содержание масла в сжатом воздухе	0 mg/m³ - 5 mg/m³
Присоединения сжатого воздуха	Монтажная плита ISO 5599-1
Крепежный винт	с внутренним шестигранником
Момент затяжки крепежного винта	10 Nm
Материалы:	
Корпус	Алюминий
Уплотнения	Акрилонитрил-бутадиен-каучук

Технические примечания

- Точка росы при номинальном давлении должна лежать, по крайней мере, на 15 °C ниже температуры окружающей и рабочей среды, и должна составлять макс. 3 °C.
- Содержание масла в сжатом воздухе должно быть постоянным в течение всего срока эксплуатации.
- Используйте только масло, разрешенное AVENTICS, см. главу „Техническая информация“.

	Пропускная способность	Qn	Давление управления мин./макс.	Вес	Рис.	Прим.	Номер материала
	C						
	[л/(с*бар)]	[л/мин]	[бар]	[кг]			
	18,9	4800	1,5 / 16	0,85	Fig. 1	-	5813330000 5813340000
	18,9	4800	1,5 / 16	0,85	Fig. 1	1)	5813331000 5813341000

Fig. 1 Крышка клапана, с двумя позициями присоединения, для монтажа модулей логики управления Серия 551.

1) с дросселем

Номинальный расход Qn при 6 бар и Δр = 1 бар

Клапанные системы ▶ Системы клапанов согласно стандарту

5/2-пневмораспределитель, Серия 581, размер 3

- ▶ $Q_n = 4800 \text{ l/min}$ ▶ Присоединение плиты ▶ подвод сжатого воздуха: Монтажная плита ISO 5599-1
- ▶ может быть смонтирован в блок ▶ Вспомогательное ручное дублирование: с фиксацией ▶ Подходит для ATEX

Габариты

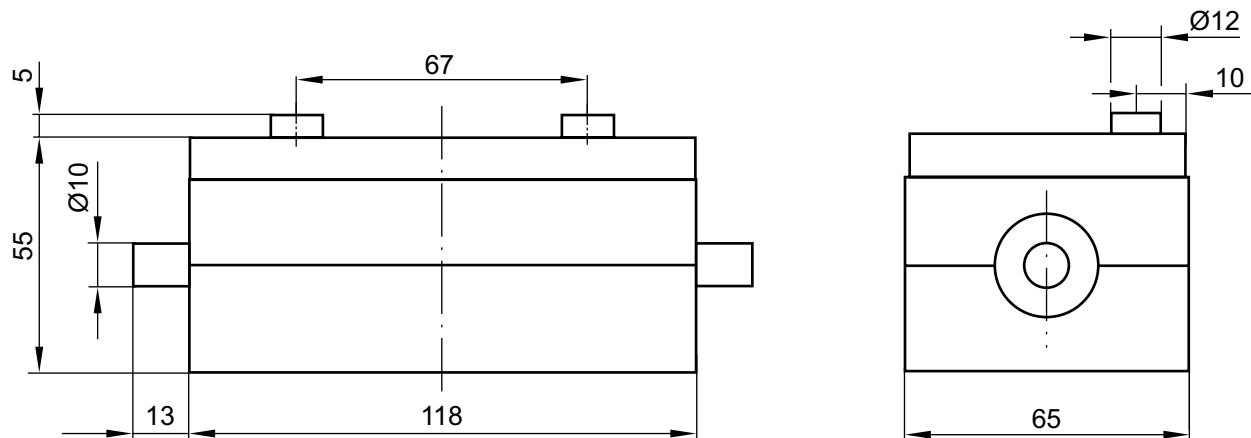

00132640

с вспомогательным ручным дублированием

Fig. 1, Расположение отверстий для модуля логики управления

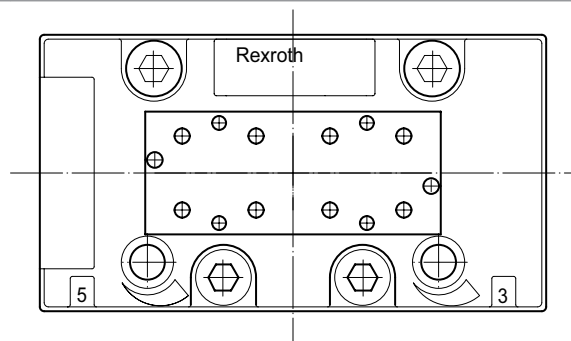

00135742

Клапанные системы ► Системы клапанов согласно стандарту

5/2-пневмораспределитель, Серия 581 ISO 3

► Qn = 4800 l/min ► Присоединение плиты ► подвод сжатого воздуха: Монтажная плита ISO 5599-1

► может быть смонтирован в блок ► с дифференциальным поршнем ► Подходит для ATEX



00132324

Стандарты	ISO 5599-1
ATEX	2G Ex mb II T42D Ex tD A21 T130 °C
Конструкция	Золотниковый клапан
Принцип уплотнения	с уплотнениями из эластичных материалов
Принцип блокировки	Монтажная плита 1-местная
Рабочее давление мин./макс.	-0,95 bar / 16 bar
Окружающая температура мин./макс.	-20 °C / +70 °C
Температура среды мин./макс.	-20 °C / +70 °C
Рабочая среда	Сжатый воздух
Макс. величина частиц	50 µm
Содержание масла в сжатом воздухе	0 mg/m³ - 5 mg/m³
Присоединения сжатого воздуха	Монтажная плита ISO 5599-1
Крепежный винт	с внутренним шестигранником
Момент затяжки крепежного винта	10 Nm
Материалы:	
Корпус	Алюминий
Уплотнения	Акрилонитрил-бутадиен-каучук

Технические примечания

- Точка росы при номинальном давлении должна лежать, по крайней мере, на 15 °C ниже температуры окружающей и рабочей среды, и должна составлять макс. 3 °C.
- Содержание масла в сжатом воздухе должно быть постоянным в течение всего срока эксплуатации.
- Используйте только масло, разрешенное AVENTICS, см. главу „Техническая информация“.

	Пропускная способность	Qn	Давление управления мин./макс.	Вес	Рис.	Прим.	Номер материала
	C						
	[л/(с*бар)]	[л/мин]	[бар]	[кг]			
	18,9	4800	1,5 / 16	0,85	Fig. 1	-	5813630000 5813640000
	18,9	4800	1,5 / 16	0,85	Fig. 1	1)	5813631000 5813641000

Fig. 1 Крышка клапана, с двумя позициями присоединения, для монтажа модулей логики управления Серия 551.

1) с дросселем

Дифференциальный шток, сигнал 14 имеет приоритет

Номинальный расход Qn при 6 бар и Δp = 1 бар

Клапанные системы ▶ Системы клапанов согласно стандарту

5/2-пневмораспределитель, Серия 581 ISO 3

- ▶ $Q_n = 4800 \text{ l/min}$ ▶ Присоединение плиты ▶ подвод сжатого воздуха: Монтажная плита ISO 5599-1
- ▶ может быть смонтирован в блок ▶ с дифференциальным поршнем ▶ Подходит для ATEX

Габариты

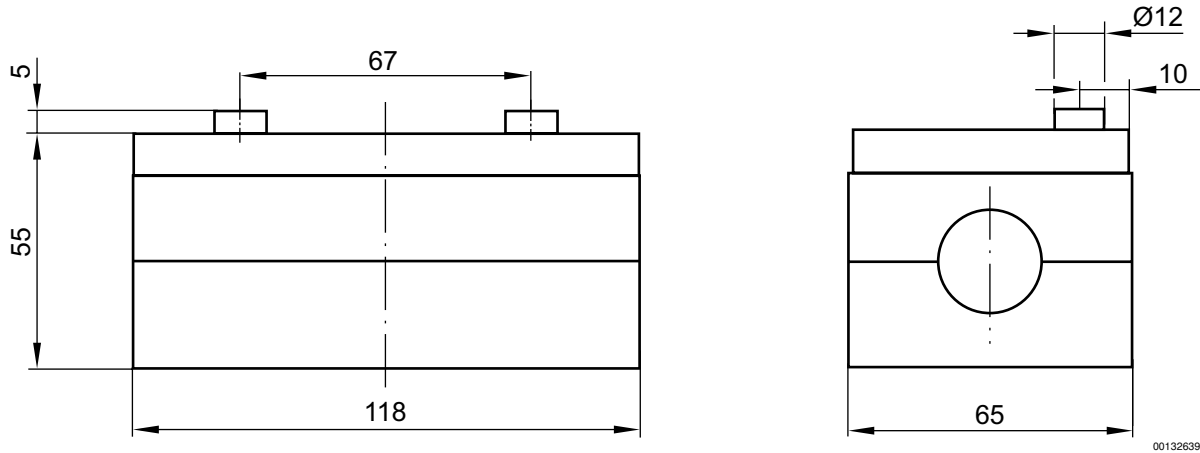

00132639

Fig. 1, Расположение отверстий для модуля логики управления

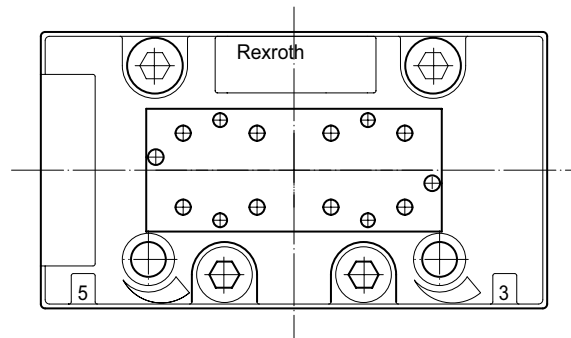

00135742

Клапанные системы ► Системы клапанов согласно стандарту

5/3-пневмораспределитель, Серия 581, размер 3

► Qn = 4100 l/min ► Присоединение плиты ► подвод сжатого воздуха: Монтажная плита ISO 5599-1

► может быть смонтирован в блок ► Подходит для ATEX



00132325

Стандарты	ISO 5599-1
ATEX	2G Ex mb II T42D Ex tD A21 T130 °C
Конструкция	Золотниковый клапан
Принцип уплотнения	с уплотнениями из эластичных материалов
Принцип блокировки	Монтажная плита 1-местная
Рабочее давление мин./макс.	-0,95 bar / 16 bar
Окружающая температура мин./макс.	-20 °C / +70 °C
Температура среды мин./макс.	-20 °C / +70 °C
Рабочая среда	Сжатый воздух
Макс. величина частиц	50 µm
Содержание масла в сжатом воздухе	0 mg/m³ - 5 mg/m³
Присоединения сжатого воздуха	Монтажная плита ISO 5599-1
Крепежный винт	с внутренним шестигранником
Момент затяжки крепежного винта	10 Nm
Материалы:	
Корпус	Алюминий
Уплотнения	Акрилонитрил-бутадиен-каучук

Технические примечания

- Точка росы при номинальном давлении должна лежать, по крайней мере, на 15 °C ниже температуры окружающей и рабочей среды, и должна составлять макс. 3 °C.
- Содержание масла в сжатом воздухе должно быть постоянным в течение всего срока эксплуатации.
- Используйте только масло, разрешенное AVENTICS, см. главу „Техническая информация“.

	Пропускная способность	Qn	Давление управления мин./макс.	Вес	Рис.	Прим.	Номер материала
	С						
	[л/(с*бар)]	[л/мин]	[бар]	[кг]			
	14,1	4100	3 / 16	0,85	Fig. 1	-	5813430000 5813440000
	14,1	4100	3 / 16	0,85	Fig. 1	1)	5813431000 5813441000
	14,1	4100	3 / 16	0,85	Fig. 1	-	5813530000 5813540000
	14,1	4100	3 / 16	0,85	Fig. 1	1)	5813531000 5813541000
	14,1	4100	3 / 16	0,85	Fig. 1	-	5813730000 5813740000
	14,1	4100	3 / 16	0,85	Fig. 1	1)	5813731000 5813741000

Fig. 1 Крышка клапана, с двумя позициями присоединения, для монтажа модулей логики управления Серия 551.

1) с дросселем

Номинальный расход Qn при 6 бар и Δр = 1 бар

Клапанные системы ▶ Системы клапанов согласно стандарту

5/3-пневмораспределитель, Серия 581, размер 3

- ▶ $Q_n = 4100 \text{ l/min}$ ▶ Присоединение плиты ▶ подвод сжатого воздуха: Монтажная плата ISO 5599-1
- ▶ может быть смонтирован в блок ▶ Подходит для ATEX

Габариты

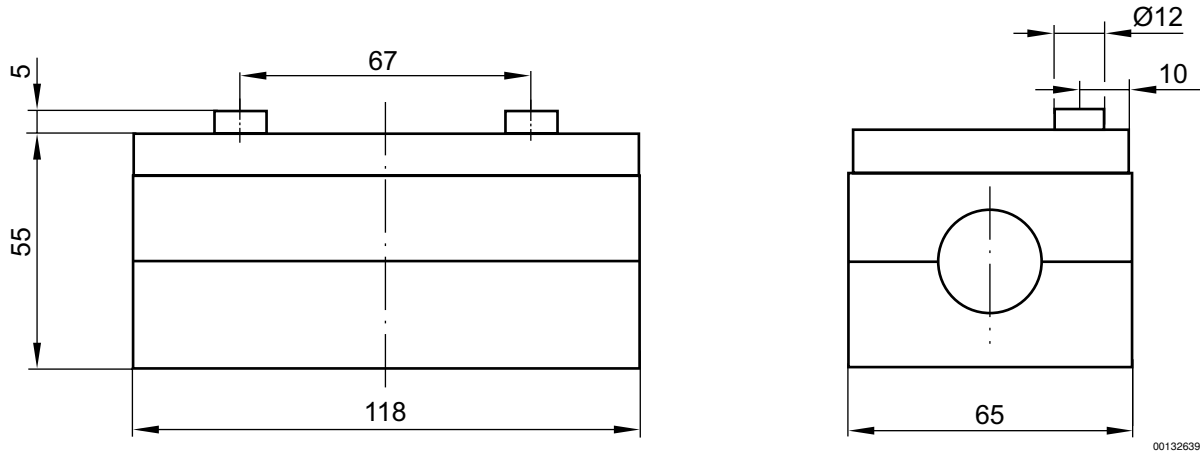

00132639

Fig. 1, Расположение отверстий для модуля логики управления

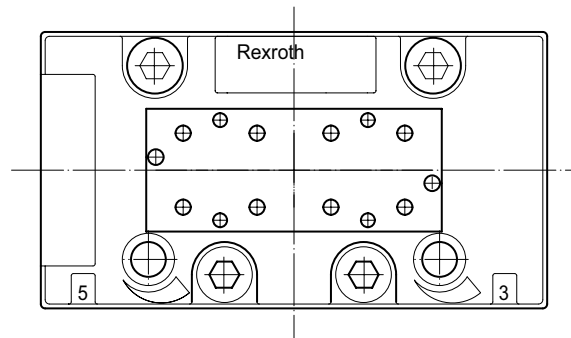

00135742

Клапанные системы ▶ Системы клапанов согласно стандарту

ISO 5599-1, размер 3, Серия 581
Принадлежности

Клапан предварительного управления

▶ Ширина клапана предварительного управления: 22 мм ▶ Вспомогательное ручное дублирование: с фиксацией ▶ 581, системные модули



P581_178

Рабочее давление мин./макс.	0 bar / 10 bar
Окружающая температура мин./макс.	-15°C / +50°C
Рабочая среда	Сжатый воздух
Степень защиты электроразъемом / штекер	IP 65
Длительность включения	100 %

Технические примечания

- Точка росы при номинальном давлении должна лежать, по крайней мере, на 15 °С ниже температуры окружающей и рабочей среды, и должна составлять макс. 3 °С.
- Содержание масла в сжатом воздухе должно быть постоянным в течение всего срока эксплуатации.
- Используйте только масло, разрешенное AVENTICS, см. главу „Техническая информация“.

	Рабочее напряжение			Вес	Прим.	Номер материала
	пост. тока	Пер. ток 50 Гц	Пер. ток 60 Гц			
	24 В	230 В	110 В	0,031	-	0493818805
		-	-	0,03	1)	0493818902

1) малая потребляемая мощность

ISO 5599-1, размер 3, Серия 581

Принадлежности

Габариты

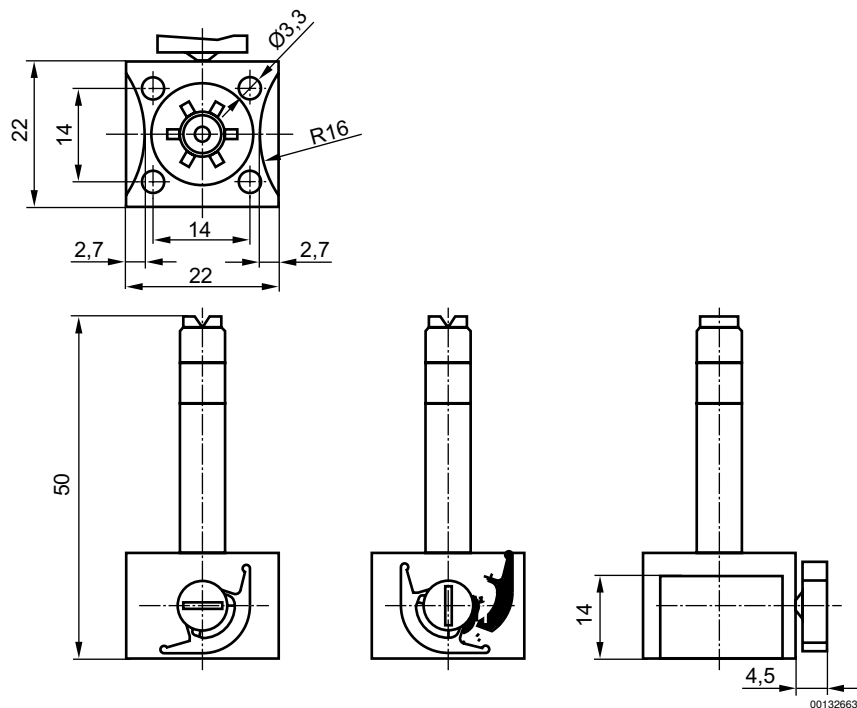

Катушка, Серия CO1

▶ Ширина катушек 22 мм ▶ Форма В промышленность

Стандартное электрическое соединение

Электрические присоединения

Степень защиты с электроразъемом / штекер

ISO 6952

Разъем, Форма В промышленность

IP 65



P581_172

Рабочее напряжение		Вес	Прим.	Номер материала
пост. тока	Пер. ток 50 Гц			
		[кг]		
220 В	-	0,054	-	0498317804
110 В	-	0,054	-	0498317707
-	48 В	0,054	-	0498317006
24 В	-	0,051	1)	0498318800
			-	0498317502

1) малая потребляемая мощность

Клапанные системы ► Системы клапанов согласно стандарту

ISO 5599-1, размер 3, Серия 581

Принадлежности

Рабочее напряжение		Вес	Прим.	Номер материала
пост. тока	Пер. ток 50 Гц			
		[кг]		
-	110 В	0,051		0498317103
-	230 В	0,054	-	0498322506
-	24 В	0,054		0498316905
48 В	-	0,054	-	0498317618
12 В	-	0,054	-	0498317405

1) малая потребляемая мощность

Габариты

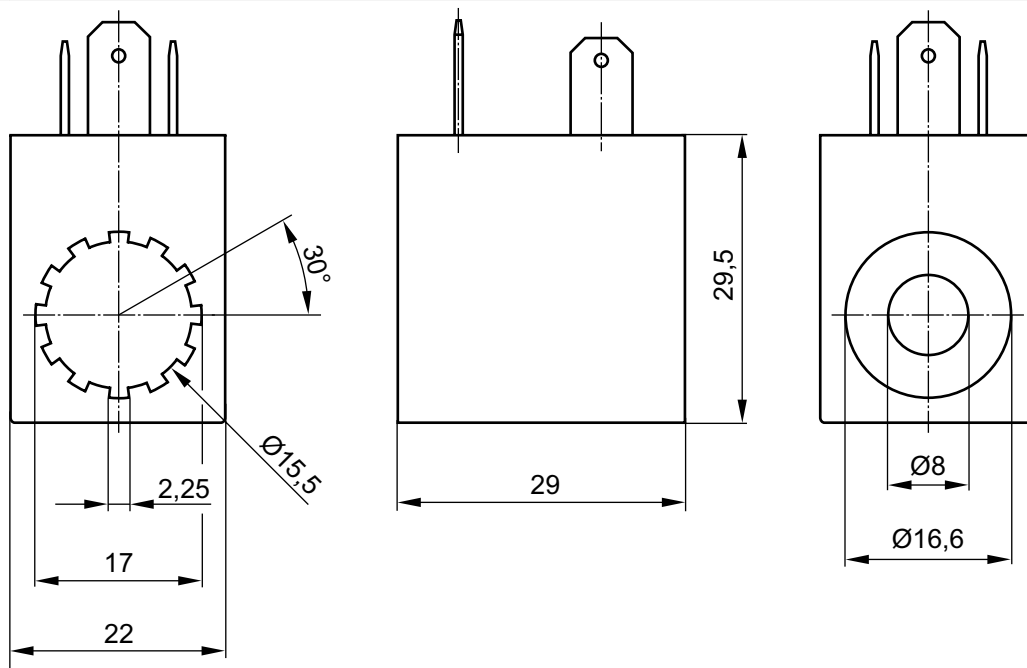

00132664

Катушка, Серия CO1

► Сертифицирован по ATEX ► Кабель с кабельной розеткой



00115846

ATEX

Окружающая температура мин./макс.

Степень защиты

Длительность включения ED

Индекс совместимости CI

II 2G Ex mb IIC T4 Gb

II 2D Ex mb tb IIIC T 130°C Db IP65

-20°C / +50°C

IP 65

100 %

14

ISO 5599-1, размер 3, Серия 581

Принадлежности

	Рабочее напряжение			Длина кабеля L	Вес	Номер материала
	пост. тока	Пер. ток 50 Гц	Пер. ток 60 Гц			
				[м]	[кг]	
	-	230 В	230 В	3	0,38	1827414297
	-	230 В	230 В	10	0,91	1827414298
	-	110 В	110 В	3	0,38	1827414299
	-	24 В	24 В	3	0,38	1827414301
	-	24 В	24 В	10	0,91	1827414302
	24 В	-	-	3	0,38	1827414303
	24 В	-	-	10	0,91	1827414304
	-	110 В	110 В	10	0,38	1827414300

Габариты

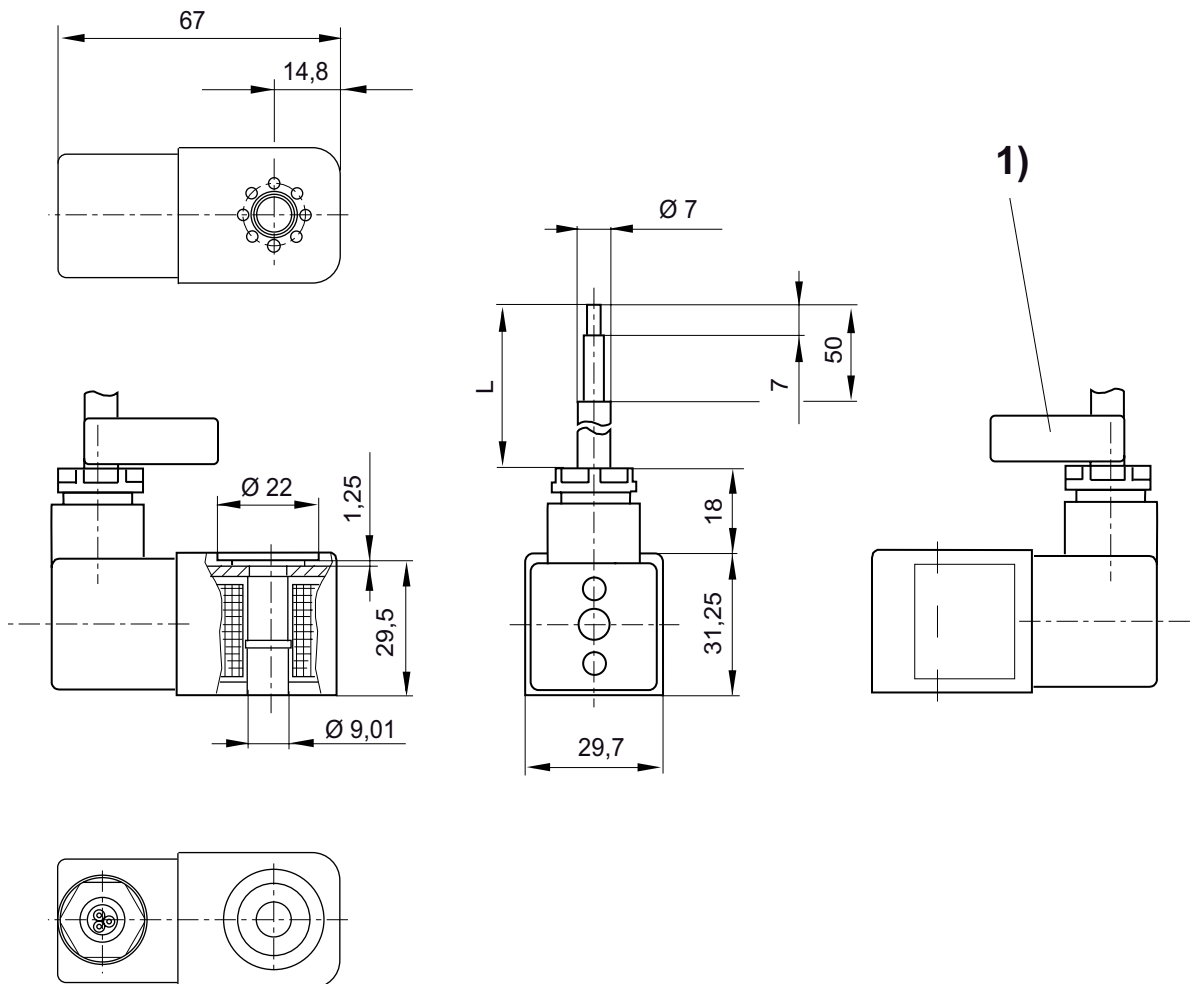

L = Длина кабеля

1) Лента для маркировки кабеля с номером серии

00129906

Клапанные системы ▶ Системы клапанов согласно стандарту

ISO 5599-1, размер 3, Серия 581
Принадлежности

Клапан предварительного управления

▶ Ширина клапана предварительного управления: 30 мм ▶ 581, системные модули

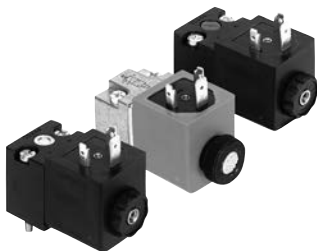

P581_160

Стандарты	CNOMO / NFE 49-003-1
Рабочее давление мин./макс.	См. таблицу внизу
Окружающая температура мин./макс.	-10 °C / +50 °C
Рабочая среда	Сжатый воздух
Степень защиты электроразъемов / штекер	IP 65
Длительность включения	100 %

Технические примечания

- Точка росы при номинальном давлении должна лежать, по крайней мере, на 15 °C ниже температуры окружающей и рабочей среды, и должна составлять макс. 3 °C.
- Содержание масла в сжатом воздухе должно быть постоянным в течение всего срока эксплуатации.
- Используйте только масло, разрешенное AVENTICS, см. главу „Техническая информация“.

	ННВ (Вспомогательное ручное дублирование)	Рабочее напряжение		Рабочее давление мин./макс.	Вес	Прим.	Номер материала
		пост. тока	Пер. ток 50 Гц				
				[бар]	[кг]		
		-	230 В	0 / 10	0,17	1)	5428110080
		24 В	-			1); 2)	5420890020
	-	24 В	-	0 / 16	0,206	1)	5420850020
		-	230 В			5428150080	
		12 В	-	0 / 10	0,17	1); 2)	5420890010
		48 В	-			1); 2)	5420890030
		110 В	-			1); 2)	5420890070
		220 В	-			1); 2)	5420890080
		-	24 В			1)	5428110020
		-	48 В			1)	5428110040
-	110 В	1)	5428110070				

ННВ = вспомогательное ручное управление

1) Пилотный клапан 30x22 мм со схемой соединения CNOMO

2) малая потребляемая мощность

ISO 5599-1, размер 3, Серия 581

Принадлежности

Габариты

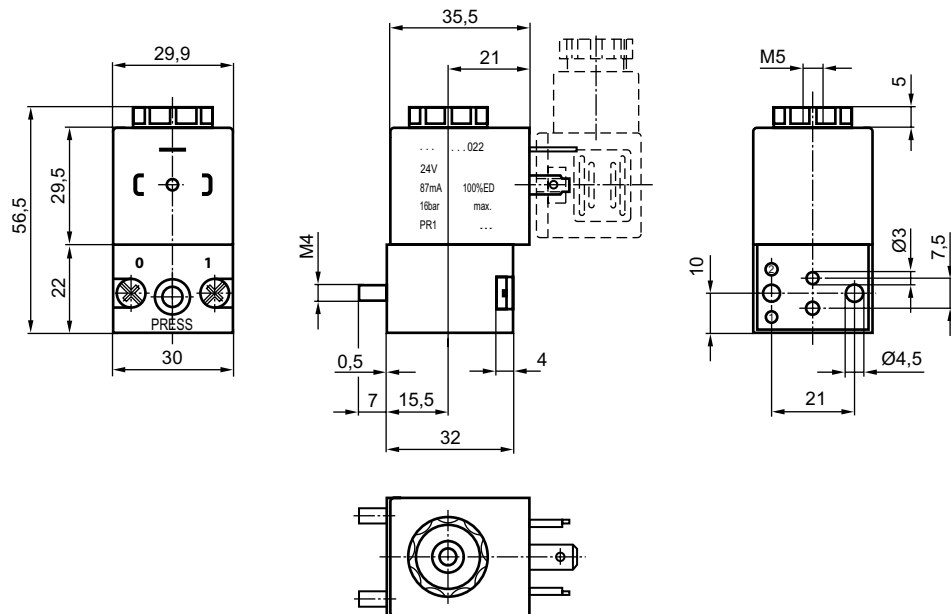

00132665

3/2-пневмораспределитель

Рабочее давление мин./макс.

См. таблицу внизу



00121338

Технические примечания

- Точка росы при номинальном давлении должна лежать, по крайней мере, на 15 °C ниже температуры окружающей и рабочей среды, и должна составлять макс. 3 °C.
- Содержание масла в сжатом воздухе должно быть постоянным в течение всего срока эксплуатации.
- Используйте только масло, разрешенное AVENTICS, см. главу „Техническая информация“.

Клапанные системы ► Системы клапанов согласно стандарту

ISO 5599-1, размер 3, Серия 581
Принадлежности

	Рабочее напряжение		Рабочее давление мин./макс.	Окружающая температура мин./макс.	Степень защиты	Вес	Рис.	Прим.	Номер материала
	пост. тока	Пер. ток 50 Гц							
			[бар]	[°C]		[кг]			
	24 В	-	0 / 10	-10°C / +50°C	IP 65	0,202	Fig. 2	1)	5420770220
	24 В	42 В	0 / 16			0,15	Fig. 1	-	5420800390
	-	110 В	0 / 10			0,202	Fig. 2	1)	5420775270
	-	230 В	0 / 10			0,202	Fig. 2	1)	5420775280
	-	110 В	0 / 16			0,15	Fig. 1	-	5428200370
	-	230 В	0 / 16			0,15	Fig. 1	-	5428200380

1) Клапан предварительного управления, длинный вариант
Номинальный поток q_n при вторичном давлении 6 бар и Δр = 1 бар

Fig. 1

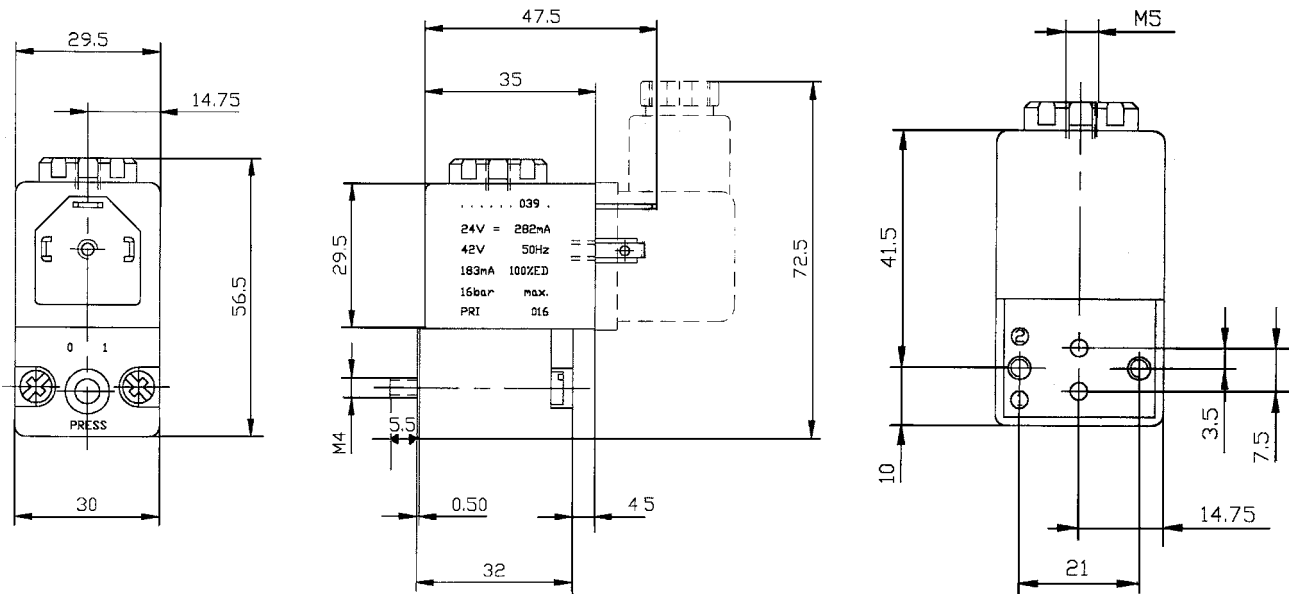

D535_207

ISO 5599-1, размер 3, Серия 581

Принадлежности

Fig. 2

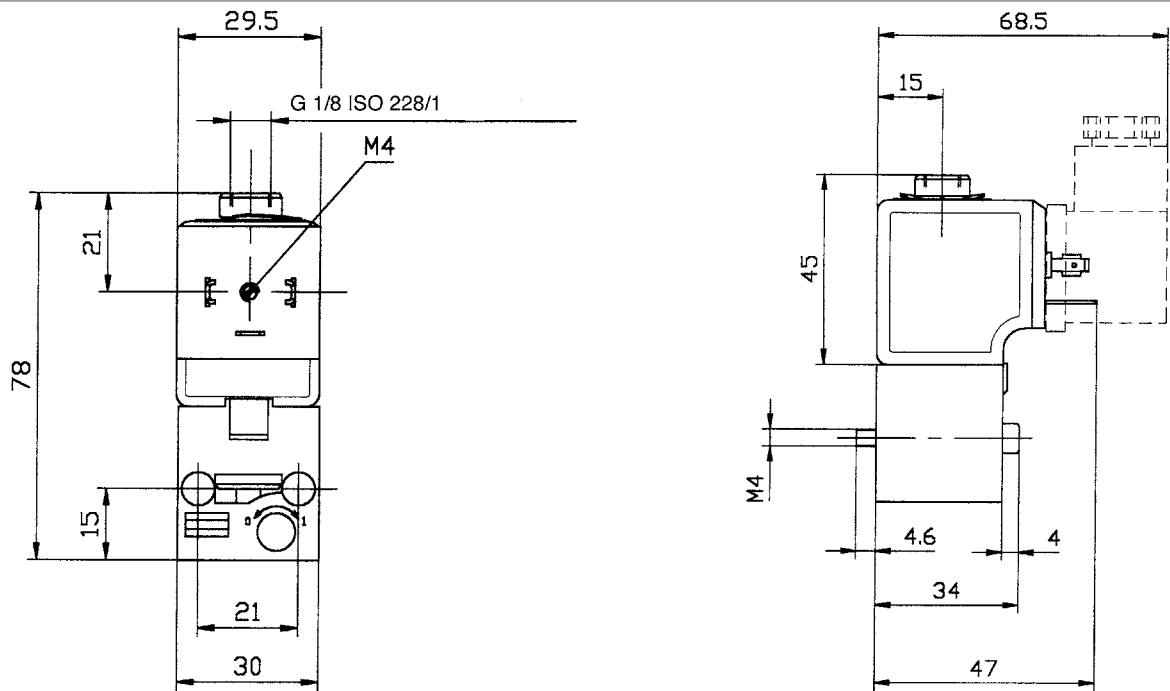

D535_210

Клапанные системы ▶ Системы клапанов согласно стандарту

ISO 5599-1, размер 3, Серия 581

Принадлежности

Сервисная плата для замены клапанов

▶ Стандарт: ISO 5599-1 ▶ для 581, Размер 3

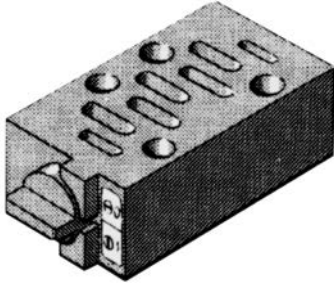

P581_179

Окружающая температура
мин./макс.

-10 °C / +50 °C

Рабочая среда

Сжатый воздух

Макс. величина частиц

50 μm

Содержание масла в сжатом воздухе

40 mg/m³ - 400 mg/m³

Рабочее давление мин./макс.	Материал	Поверхность	Вес	Materialnummer
			[кг]	
-0,95 / 10	Алюминий	черный анодированный	0,7	5803590000

Габариты

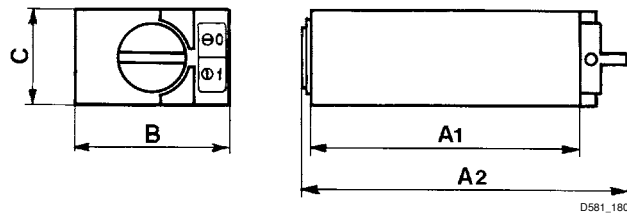

D581_180

Номер материала	A1	A2	B	C								
5803590000	118	137	65	36								

ISO 5599-1, размер 3, Серия 581

Принадлежности

Плита одиночного монтажа, Винтовые соединения сбоку

▶ Стандарт: ISO 5599-1 ▶ Конструктивный размер: ISO 3 ▶ подвод сжатого воздуха: G 1/2 ▶ Допускается обратная подача давления

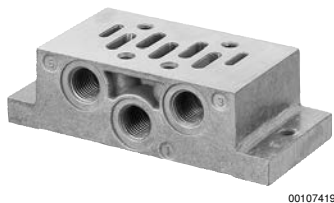

Окружающая температура мин./макс.	-25 °C / +70 °C
Температура среды мин./макс.	-25 °C / +70 °C
Рабочая среда	Сжатый воздух
Рабочее давление мин./макс.	-0,95 bar / 70 bar
Количество позиций клапанов	1
Выход пнев. присоединения (1)	Сбоку
Выход пнев. присоединения (3,5)	Сбоку
Выход пнев. присоединения (2,4)	Сбоку
Выход пнев. присоединения (12)	Сбоку
Выход пнев. присоединения (14)	Сбоку
Сброс сж. воздуха (3,5)	Со встроенным выхлопом (3/5) Соединения отдельные

Материалы:
Монтажная плата Алюминий-литье под давлением

Технические примечания

- Точка росы при номинальном давлении должна лежать, по крайней мере, на 15 °C ниже температуры окружающей и рабочей среды, и должна составлять макс. 3 °C.
- Содержание масла в сжатом воздухе должно быть постоянным в течение всего срока эксплуатации.
- Используйте только масло, разрешенное AVENTICS, см. главу „Техническая информация“.

Конструктивный размер	Присоединение сжатого воздуха					Шаг фиксации	Номер материала
	Вход	Выход	Сброс сж. воздуха	Сброс сж. воздуха из линии управления	Соединение управления		
	[1]	[2 / 4]	[3 / 5]	[12]	[14]		
ISO 3	G 1/2	G 1/2	G 1/2	G 1/8	G 1/8	71	1825503149

Номер материала	Вес
	[кг]
1825503149	0,34

Клапанные системы ► Системы клапанов согласно стандарту

ISO 5599-1, размер 3, Серия 581
Принадлежности

Габариты

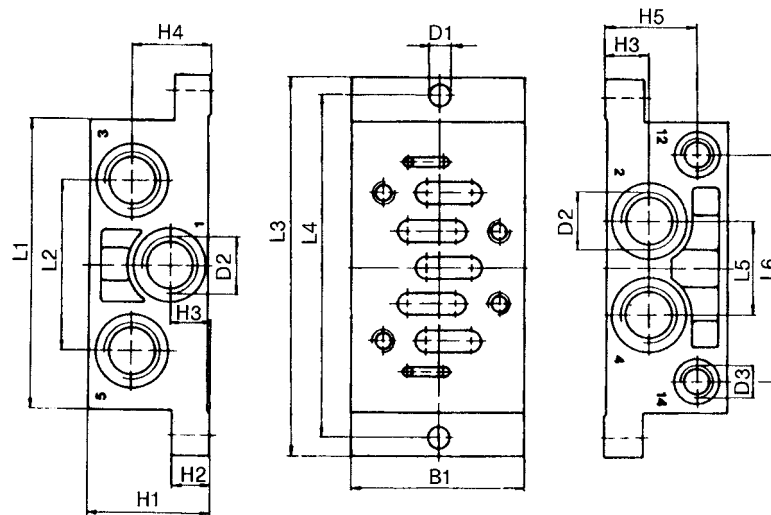

D581_140

Номер материала	B1	H1	H2	H3	H4	H5	D1	D2 *)	D3 *)	L1	L2	L3
1825503149	71	32	18	17	17	22	6,6	G 1/2	G 1/8	119	68	149
Номер материала	L4	L5	L6									
1825503149	136	32	90									

*) Присоединения

Плита одиночного монтажа, Винтовые соединения снизу

► Стандарт: ISO 5599-1 ► Конструктивный размер: ISO 3 ► подвод сжатого воздуха: G 1/2 ► Допускается обратная подача давления



5746-121

Окружающая температура мин./макс.

-25°C / +70°C

Температура среды мин./макс.

-25°C / +70°C

Рабочая среда

Сжатый воздух

Рабочее давление мин./макс.

-0,95 bar / --

Количество позиций клапанов

1

Вывод пнев. присоединения (1)

Вниз

Вывод пнев. присоединения (3,5)

Вниз

Вывод пнев. присоединения (2,4)

Вниз

Вывод пнев. присоединения (12)

Вниз

Вывод пнев. присоединения (14)

Вниз

Сброс сж. воздуха (3,5)

Со встроенным выхлопом (3/5)

Соединения раздельные

Материалы:

Монтажная плита

Алюминий-литье под давлением

ISO 5599-1, размер 3, Серия 581

Принадлежности

Технические примечания

- Точка росы при номинальном давлении должна лежать, по крайней мере, на 15 °С ниже температуры окружающей и рабочей среды, и должна составлять макс. 3 °С.
- Содержание масла в сжатом воздухе должно быть постоянным в течение всего срока эксплуатации.
- Используйте только масло, разрешенное AVENTICS, см. главу „Техническая информация“.

Конструктивный размер	Присоединение сжатого воздуха					Вес	Номер материала
	Вход	Выход	Сброс сж. воздуха	Сброс сж. воздуха из линии управления	Соединение управления		
	[1]	[2 / 4]	[3 / 5]	[12]	[14]	[кг]	
ISO 3	G 1/2	G 1/2	G 1/2	G 1/8	G 1/8	0,416	1825503203

Габариты

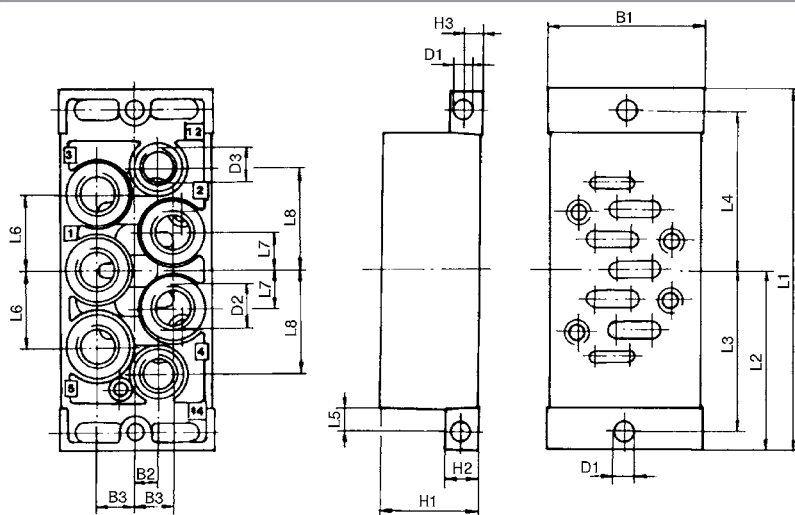

D898_111

Номер материала	B1	B2	B3	D1	D2 *)	D3 *)	H1	H2	H3	L1	L2	L3
1825503203	77	10	17	6,6	G 1/2	G 1/8	32	18	9	149	74,5	68
Номер материала	L4	L5	L6	L7	L8							
1825503203	68	8,5	34	17	45							

*) Присоединения

Клапанные системы ▶ Системы клапанов согласно стандарту

ISO 5599-1, размер 3, Серия 581
Принадлежности

Монтажная плата, Присоединения 2 и 4, внизу

▶ Стандарт: ISO 5599-1 ▶ Конструктивный размер: ISO 3 ▶ тип F ▶ подвод сжатого воздуха: G 1/2 ▶ может быть смонтирован в блок ▶ Монтажная плата 1-местная ▶ Допускается обратная подача давления ▶ с выхлопом воздуха из линии управления через общую линию



Окружающая температура мин./макс.	-25 °C / +70 °C
Температура среды мин./макс.	-25 °C / +70 °C
Рабочая среда	Сжатый воздух
Рабочее давление мин./макс.	-0,95 bar / 10 bar
Количество позиций клапанов	1
Шаг фиксирования	82 mm
Вывод пнев. присоединения (1)	Сбоку
Вывод пнев. присоединения (3,5)	Сбоку
Вывод пнев. присоединения (2,4)	Вниз
Вывод пнев. присоединения (12)	Сбоку
Вывод пнев. присоединения (14)	Сбоку
Сброс сж. воздуха (3,5)	Со встроенным выхлопом (3/5) Соединения отдельные согласно ISO 5599-1
Присоединение сжатого воздуха	
Материалы:	
Монтажная плата	Алюминий-литье под давлением
Уплотнения	Акрилонитрил-бутадиен-каучук

Технические примечания

- Точка росы при номинальном давлении должна лежать, по крайней мере, на 15 °C ниже температуры окружающей и рабочей среды, и должна составлять макс. 3 °C.
- Содержание масла в сжатом воздухе должно быть постоянным в течение всего срока эксплуатации.
- Используйте только масло, разрешенное AVENTICS, см. главу „Техническая информация“.

Конструктивный размер	Присоединение сжатого воздуха			Вес	Номер материала
	Выход	Сброс сж. воздуха из линии управления	Соединение управления		
	[2 / 4]	[12]	[14]	[кг]	
ISO 3	G 1/2	G 1/8	G 1/8	0,679	1825503150

Поставка, вкл. прокладку и крепежные винты

Габариты

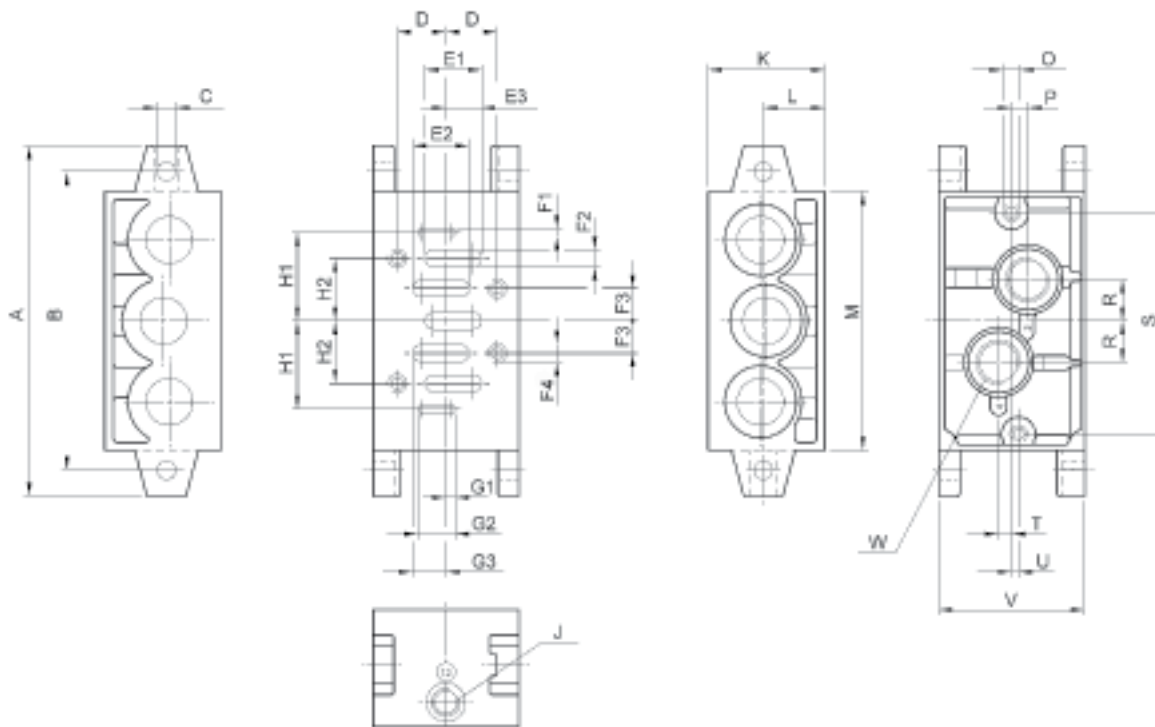

00107666_a

Номер материала	A	B	C	D	E1	E2	E3	F1	F2	F3	F4	G1
1825503150	190	168	9	24	29	29	16,5	4	10	16	M8	4
Номер материала	G2	G3	H1	H2	J	K	L	M	O	P	R	S
1825503150	17,5	16,5	45	32	G 1/8	54	25	140	M8	8	19	130
Номер материала	T	U	V	W								
1825503150	6	3	71	G 1/2								

Клапанные системы ▶ Системы клапанов согласно стандарту

ISO 5599-1, размер 3, Серия 581
Принадлежности

Концевая плита слева, Концевая плита справа

- ▶ Стандарт: ISO 5599-1 ▶ Конструктивный размер: ISO 3 ▶ тип F ▶ может быть смонтирован в блок
- ▶ Принцип фундаментной плиты многослойной ▶ Допускается обратная подача давления

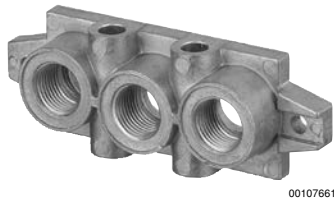

Окружающая температура мин./макс.	-25 °C / +70 °C
Температура среды мин./макс.	-25 °C / +70 °C
Рабочая среда	Сжатый воздух
Рабочее давление мин./макс.	0 bar / 16 bar
Вывод пнев. присоединения (1)	Сбоку
Вывод пнев. присоединения (3,5)	Сбоку
Сброс сж. воздуха (3,5)	Со встроенным выхлопом (3/5)
Присоединение сжатого воздуха	Соединения раздельные согласно ISO 5599-1
Материалы:	
Монтажная плита	Алюминий-литье под давлением
Уплотнения	Акрилонитрил-бутадиен-каучук

Технические примечания

- Точка росы при номинальном давлении должна лежать, по крайней мере, на 15 °C ниже температуры окружающей и рабочей среды, и должна составлять макс. 3 °C.
- Содержание масла в сжатом воздухе должно быть постоянным в течение всего срока эксплуатации.
- Используйте только масло, разрешенное AVENTICS, см. главу „Техническая информация“.

Конструктивный размер	Присоединение сжатого воздуха		Вес	Номер материала
	Вход	Сброс сж. воздуха		
	[1]	[3 / 5]	[кг]	
ISO 3	G 1	G 1	0,678	1825503151

Поставка, вкл. прокладку и крепежные винты

ISO 5599-1, размер 3, Серия 581

Принадлежности

Габариты

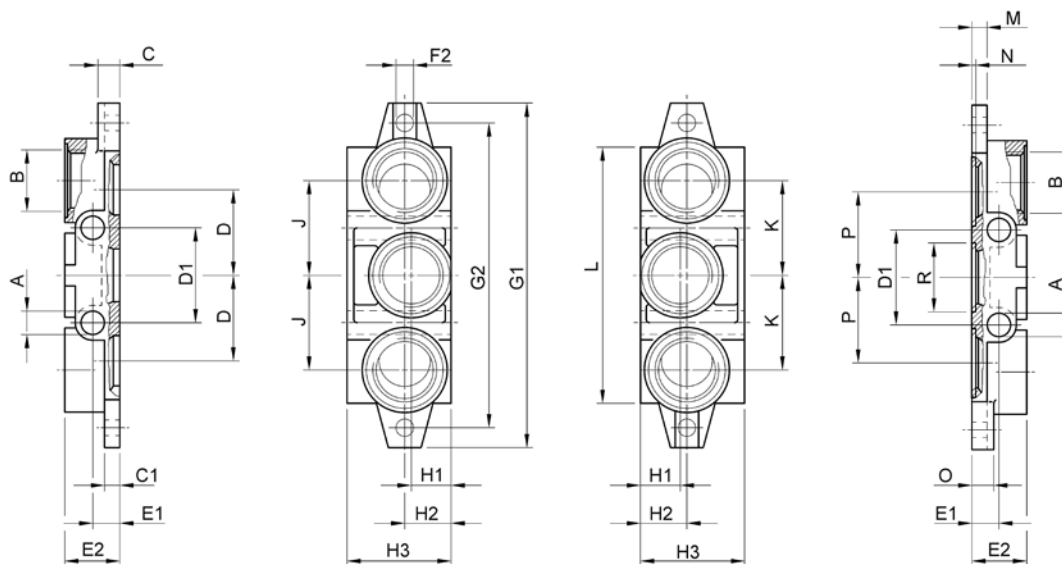

00107701_a

Номер материала	A	B	C	C1	D	D1	E1	E2	F2	G1	G2	H1
1825503151	12	G 1	12	8	47	52	15	32	∅ 9	190	168	22
Номер материала	H2	H3	J	K	L	M	N	O	P	R		
1825503151	25	56	52	52	140	8	2,7	12	47	∅ 38		

Клапанные системы ► Системы клапанов согласно стандарту

ISO 5599-1, размер 3, Серия 581
Принадлежности

Глухая плита

► Стандарт: ISO 5599-1 ► Конструктивный размер: ISO 3



5810-321

Окружающая температура мин./макс.	-20 °C / +70 °C
Температура среды мин./макс.	-20 °C / +70 °C
Рабочая среда	Сжатый воздух
Рабочее давление мин./макс.	-1 bar / 16 bar
Количество позиций клапанов	1
Поверхность	лакированный

Материалы:

Корпус

Алюминий-литье под давлением, черный лакированный

Монтажная плита

Алюминий-литье под давлением

Уплотнения

Акрилонитрил-бутадиен-каучук

Технические примечания

- Точка росы при номинальном давлении должна лежать, по крайней мере, на 15 °C ниже температуры окружающей и рабочей среды, и должна составлять макс. 3 °C.
- Содержание масла в сжатом воздухе должно быть постоянным в течение всего срока эксплуатации.
- Используйте только масло, разрешенное AVENTICS, см. главу „Техническая информация“.

Конструктивный размер	Вес	Номер материала
	[кг]	
ISO 3	0,21	5803870000
Поставка, вкл. прокладку и крепежные винты		

Габариты

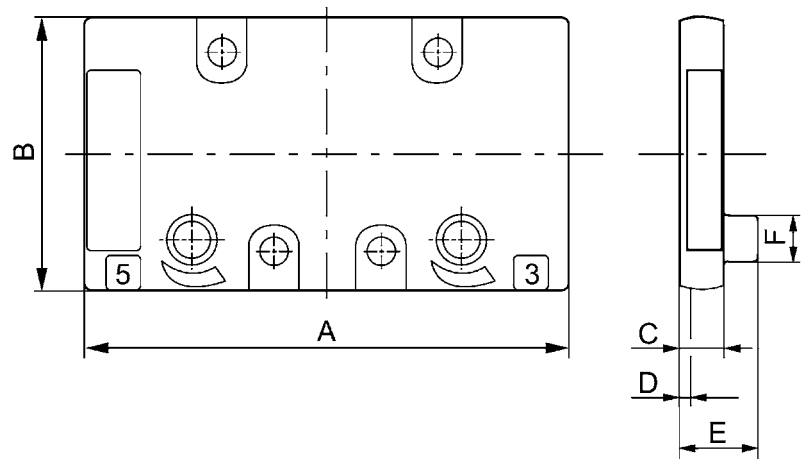

00128858

Номер материала	A	B	C	D	E	F						
5803870000	116,5	63,5	10	2	15	12						

Клапанные системы ▶ Системы клапанов согласно стандарту

ISO 5599-1, размер 3, Серия 581

Принадлежности

Регулятор давления для сцепления по высоте

▶ $Q_n = 2400$ л/мин ▶ Стандарт: ISO 5599-1 ▶ Конструктивный размер: ISO 3 ▶ Регулируемое присоединение: 2, 4, 2, 4





00123548

Рабочее давление мин./макс.	-- / 16 bar
Окружающая температура мин./макс.	+5 °C / +50 °C
Рабочая среда	Сжатый воздух
Макс. величина частиц	5 μ m
Содержание масла в сжатом воздухе	0 mg/m ³ - 5 mg/m ³

Материалы:	
Корпус	Цинк
Уплотнения	Бутадиен-каучук

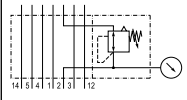
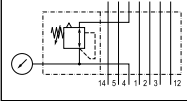
Поставляемый продукт может отличаться от изображения на рисунке.

	Конструктивный размер	Диапазон регулирования мин./макс.	Номинальный поток		Регулируемое присоединение	Вес	Рис.	Номер материала
			Q_n					
		[бар]	[л/мин]			[кг]		
	ISO 3	0,5 / 12	2400		2	2,2	Fig. 1	5747021022
	ISO 3	0,5 / 12	2400		4	2,2	Fig. 1	5747021012
	ISO 3	0,5 / 12	2400		2, 4	3,2	Fig. 2	5747021032

Поставка, вкл. прокладку и крепежные винты

Клапанные системы ► Системы клапанов согласно стандарту

ISO 5599-1, размер 3, Серия 581
Принадлежности

Fig. 1

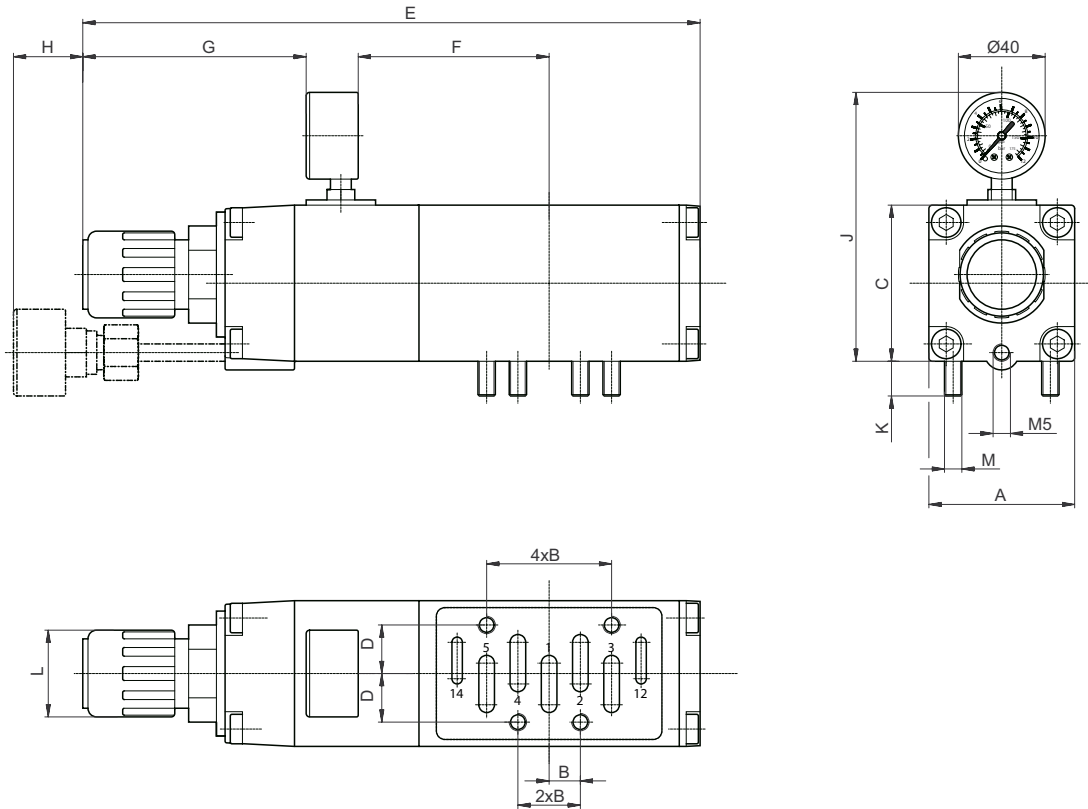

00133627

Номер материала	A	B	C	D	E	F	G	H	J	K	L	M
5747021022	64	16	67	24	285	102	80	34	118	12	Ø46	M8
5747021012	64	16	67	24	285	102	80	34	118	12	Ø46	M8

ISO 5599-1, размер 3, Серия 581

Принадлежности

Fig. 2

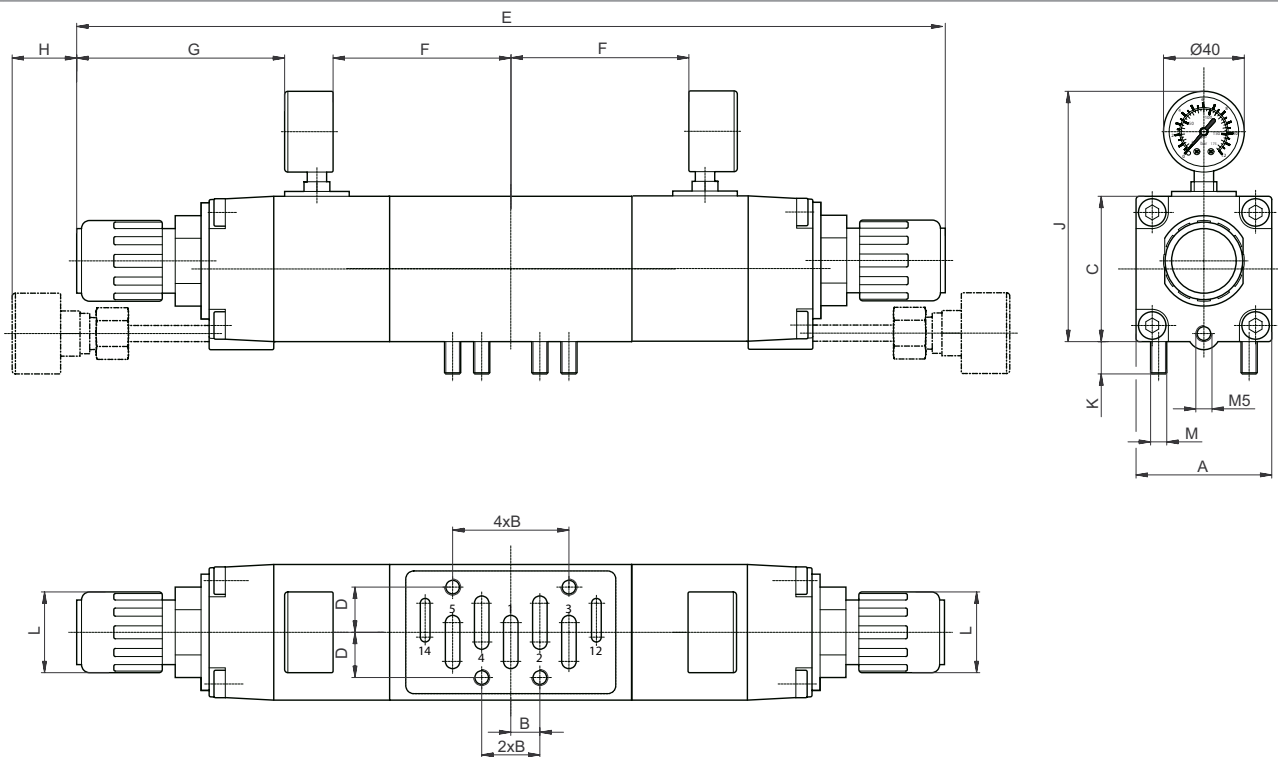

00133627_a

Номер материала	A	B	C	D	E	F	G	H	J	K	L	M
5747021032	64	16	67	24	416	102	80	34	118	12	Ø46	M8

Клапанные системы ► Системы клапанов согласно стандарту

ISO 5599-1, размер 3, Серия 581
Принадлежности

Адаптерная плита

- Стандарт: ISO 5599-1 ► Конструктивный размер: ISO 1 - ISO 3 ► тип F ► может быть смонтирован в блок
- Допускается обратная подача давления



Окружающая температура мин./макс.	-15°C / +70°C
Температура среды мин./макс.	-15°C / +80°C
Рабочая среда	Сжатый воздух
Рабочее давление мин./макс.	-0,95 bar / 16 bar
Крепежный винт	Внешний шестигранник
Сброс сж. воздуха (3,5)	выхлоп сж. воздуха раздельный
	Соединения раздельные

Материалы:

Корпус	Алюминий
Монтажная плита	Алюминий
Уплотнения	Акрилонитрил-бутадиен-каучук

Технические примечания

- Точка росы при номинальном давлении должна лежать, по крайней мере, на 15 °C ниже температуры окружающей и рабочей среды, и должна составлять макс. 3 °C.
- Содержание масла в сжатом воздухе должно быть постоянным в течение всего срока эксплуатации.
- Используйте только масло, разрешенное AVENTICS, см. главу „Техническая информация“.

Конструктивный размер	Вес	Рис.	Номер материала
ISO 1, ISO 2, ISO 3	0,825	Fig. 2	1825503166
	0,79	Fig. 3	1825503165

Fig. 1

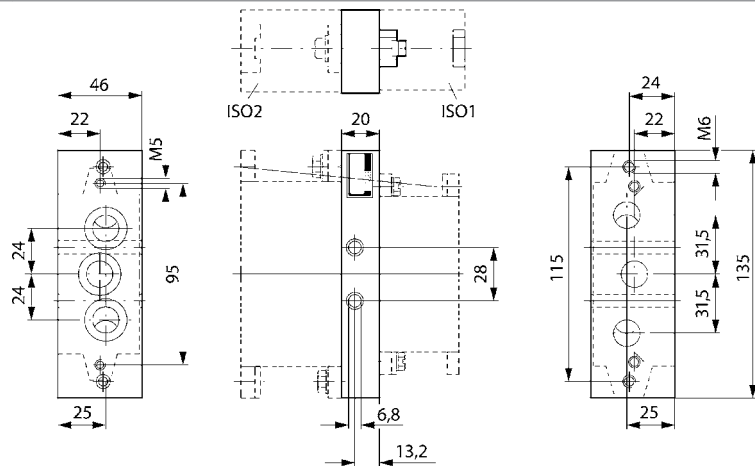

00107450

ISO 5599-1, размер 3, Серия 581

Принадлежности

Fig. 2

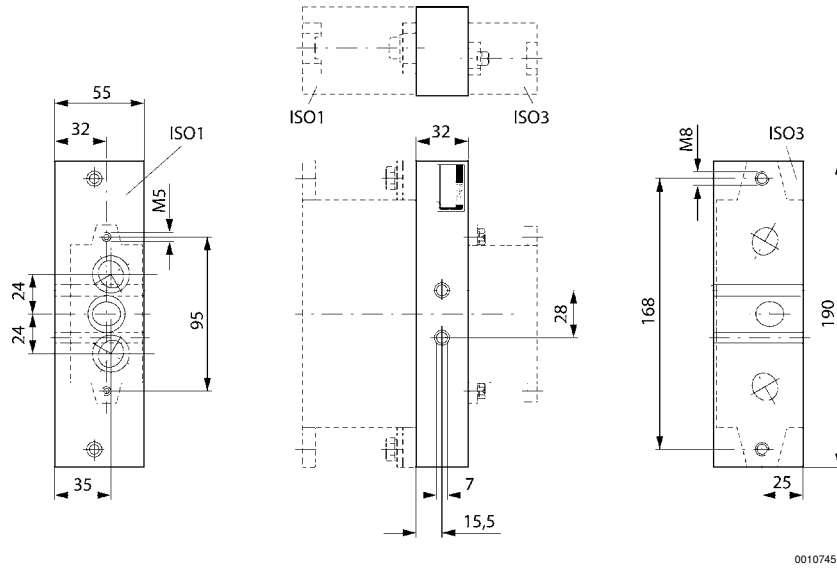
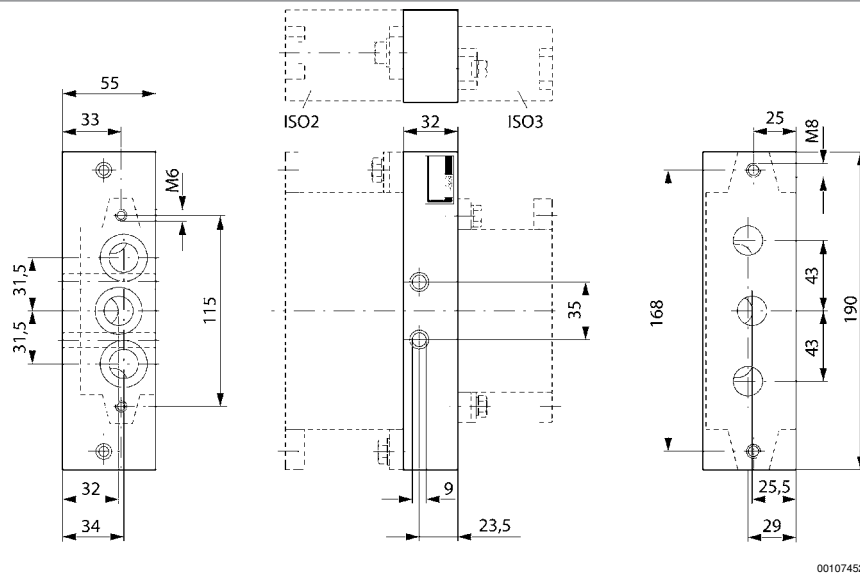

Fig. 3



Клапанные системы ▶ Системы клапанов согласно стандарту

ISO 5599-1, размер 3, Серия 581

Принадлежности

Концевые плиты для адаптерной плиты

- ▶ Стандарт: ISO 5599-1 ▶ Конструктивный размер: ISO 1 - ISO 2 ▶ тип F ▶ может быть смонтирован в блок
- ▶ Допускается обратная подача давления

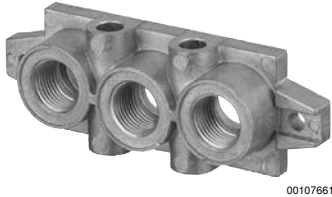

00107661

Окружающая температура мин./макс.	-15 °C / +70 °C
Температура среды мин./макс.	-15 °C / +80 °C
Рабочая среда	Сжатый воздух
Рабочее давление мин./макс.	-0,95 bar / 16 bar
Крепежный винт	Внешний шестигранник
Вывод пнев. присоединения (1)	Сбоку
Вывод пнев. присоединения (3,5)	Сбоку
Сброс сж. воздуха (3,5)	Со встроенным выхлопом (3/5)
	Соединения раздельные

Материалы:

Монтажная плита
Уплотнения

Алюминий-литье под давлением
Акрилонитрил-бутадиен-каучук

Технические примечания

- Точка росы при номинальном давлении должна лежать, по крайней мере, на 15 °C ниже температуры окружающей и рабочей среды, и должна составлять макс. 3 °C.
- Содержание масла в сжатом воздухе должно быть постоянным в течение всего срока эксплуатации.
- Используйте только масло, разрешенное AVENTICS, см. главу „Техническая информация“.

Конструктивный размер	Вес	Номер материала
	[кг]	
ISO 1, ISO 3	0,395	1825503243
ISO 2, ISO 3	0,45	1825503245

Объем поставки: 2 крайние пластины разных размеров, вкл. уплотнение и крепежные винты

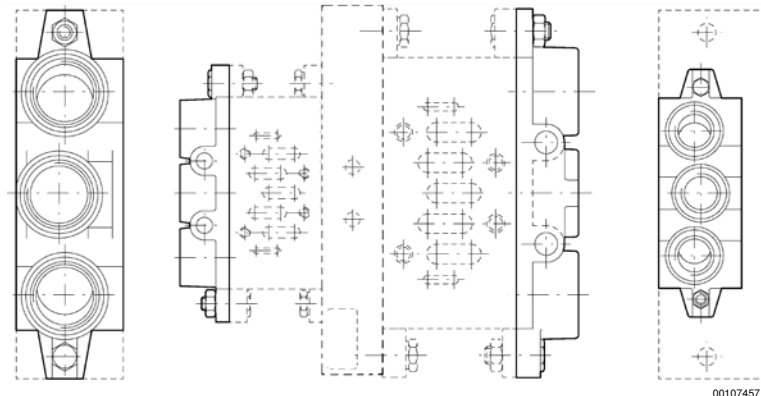

00107457_a

ISO 5599-1, размер 3, Серия 581

Принадлежности

Угловая соединительная плита

▶ Стандарт: ISO 5599-1 ▶ Конструктивный размер: ISO 3 ▶ тип F ▶ подвод сжатого воздуха: G 1/2

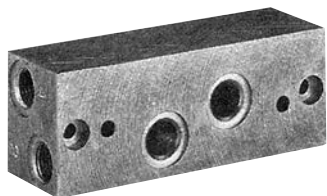

P581_185

Окружающая температура мин./макс.	-15 °C / +80 °C
Температура среды мин./макс.	-15 °C / +80 °C
Рабочая среда	Сжатый воздух
Рабочее давление мин./макс.	0 bar / 10 bar
Крепежный винт	с внутренним шестигранником
Вывод пнев. соединения (2,4)	Сбоку

Материалы:	
Монтажная плита	Алюминий
Уплотнения	Акрилонитрил-бутадиен-каучук

Технические примечания

- Точка росы при номинальном давлении должна лежать, по крайней мере, на 15 °C ниже температуры окружающей и рабочей среды, и должна составлять макс. 3 °C.
- Содержание масла в сжатом воздухе должно быть постоянным в течение всего срока эксплуатации.
- Используйте только масло, разрешенное AVENTICS, см. главу „Техническая информация“.

Конструктивный размер	Присоединение сжатого воздуха	Вес	Прим.	Номер материала
	Выход			
	[2 / 4]	[кг]		
ISO 3	G 1/2	1,401	-	1825503205
		1,376	1)	1825503764

1) с винтовым соединением для дифференциального датчика давления

Клапанные системы ► Системы клапанов согласно стандарту

ISO 5599-1, размер 3, Серия 581
Принадлежности

Габариты

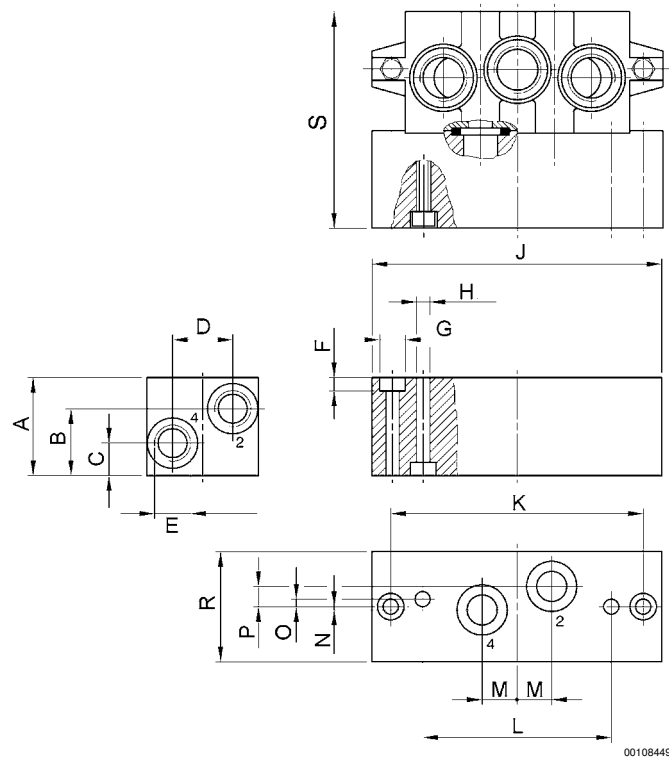

Номер материала	A	B	C	D	E	F	G	H	J	K	L	M
1825503205	45	29	17	36	G 1/2	9	Ø 15	Ø 9	190	168	130	19
1825503764	45	29	17	36	G 1/8	9	Ø 15	Ø 9	190	168	130	19
Номер материала	N	O	P	R	S							
1825503205	6	3	8	70	99							
1825503764	6	3	8	70	99							

Концевой замок

► Стандарт: ISO 5599-1 ► тип F ► Конструктивный размер: ISO 3

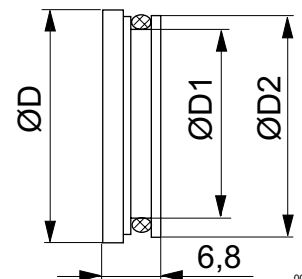

Клапанные системы ▶ Системы клапанов согласно стандарту

ISO 5599-1, размер 3, Серия 581

Принадлежности

Номер материала	Конструктивный размер	Тип	Ø D	Ø D1	Ø D2
1820220013	ISO 3 / --	Концевой замок, ISO 3	29,3	23,8	27,7

Номер материала	Окружающая температура мин./макс.	Материал	Материал Прокладка	Вес [кг/м]			
1820220013	-15 / 80	Алюминий	Акрилонитрил-бутадиен-каучук	0,105			

Концевой замок, Присоединительные плиты ISO 5599-1

▶ Стандарт:ISO 5599-1 ▶ тип F ▶ Конструктивный размер:ISO 3



P581_191

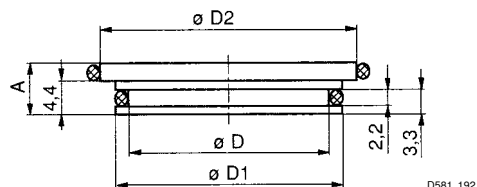

D581_192

Номер материала	Конструктивный размер	A	D	D1	D2	Окружающая температура мин./макс.
8985049032	ISO 3 / --	6,9	25,1	27,7	30	-25 / 70

Номер материала	Материал	Материал Прокладка						
8985049032	Латунь	Акрилонитрил-бутадиен-каучук						

согласно VDMA 24 345 форма C/D

AVENTICS GmbH
Ulmer Straße 4
30880 Laatzen, GERMANY
Phone +49 511 2136-0
Fax +49 511 2136-269
www.aventics.com
info@aventics.com



Дополнительные адреса
можно найти на сайте
www.aventics.com/contact

**Официальный дистрибьютор
и системный интегратор
на территории Российской Федерации**

**ООО «Акетон»
www.pnshop.ru**

**+7 495 777-02-25
info@aketon.ru**

107241, Россия, г. Москва, ул. Иркутская, д. 1

www.pnshop.ru

**Локализованное в России сборочное производство
клапанных систем AVENTICS серии ES05**

Используйте представленную продукцию AVENTICS только в промышленном секторе. Перед началом использования изделия внимательно и полностью прочитайте документацию по изделию. Соблюдайте действующие инструкции и законы соответствующей страны. Для гарантии безопасного использования изделий при их интеграции в установки учитывайте данные изготовителя системы. Приведенные данные служат исключительно для описания изделия. Наши данные не могут быть использованы для заключения относительно определенного свойства или пригодности для определенной области применения. Данная информация не освобождает пользователя от собственных оценок и самостоятельных проверок. Необходимо учитывать, что изделия подвергаются естественному процессу износа и старения.

29-06-2016

Конфигурация на титульном листе представлена в качестве примера. Поставляемое изделие может отличаться от изображения на рисунке. Компания сохраняет за собой право на внесение изменений. © AVENTICS S.à r.l., все права сохраняются, в том числе в случае заявки на предоставление правовой охраны. Любое право распоряжения, такое как право копирования и передачи сохраняется за нами. PDF он-лайн