

Штуцеры, муфты, пневмотрубки и вращающиеся соединения ▶ Резьбовые и промежуточные

быстроразъемные соединения
Серия QR1-S стандарт

- ▶ Угловое быстроразъемное соединение ▶ Штепсельное соединение, переходное ▶ Ø 4 - Ø 8
▶ Штекерное гнездо ▶ Ø 6 - Ø 10 ▶ QR1-S-RVR



00117307

Окружающая температура мин./макс.
Рабочее давление мин./макс.

+0 °C / +60 °C
-0,95 bar / 10 bar

Материалы:

Винт
Корпус
Прокладка
Цанга
Разжимное кольцо
Приемник отпускного кольца

никелированная
Полибутилтерефталат
Акрилонитрил-бутадиен-каучук
Нержавеющая сталь
Полиоксиметилен
Цинковое литье под давлением; Латунь, никелированная

Технические примечания

- Серии QR1 (пластмасса) и QR2 (металл) не комбинируются друг с другом
- Для дальнейшей информации по монтажу и допускам применяемых шлангов см. главу «Технические данные».

Габариты

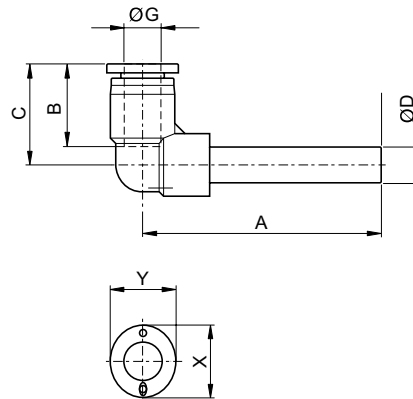

00117242

Номер материала	Присоединение G	Присоединение D	A	B	C	X	Y	Поставляемое количество [Шт.]	Вес [кг]			
2121304060	Ø 4	Ø 6	33,3	17	18,7	12	10	10	0,005			
2121306080	Ø 6	Ø 8	41,3	18,5	21,1	14	12	10	0,007			
R412005034	Ø 8	Ø 10	43,6	21	22,8	16	14	10	0,011			