

Клапанные системы ▶ Системы клапанов согласно стандарту

ISO 15407-1, 26 мм, серия CD01-PA

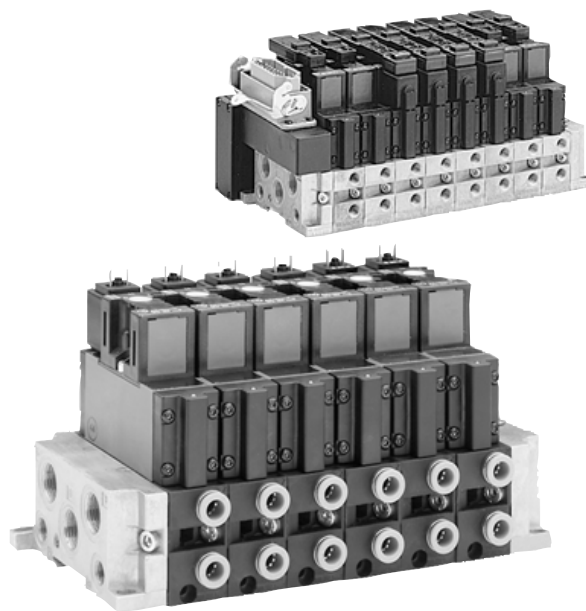



Каталог

Rexroth
Pneumatics



Клапанные системы ► Системы клапанов согласно стандарту
ISO 15407-1, 26 мм, серия CD01-PA

Клапанные системы

	Блок распределителей, Серия CD01-PA ► Qn Макс. = 1010 l/min ► Отдельное разъемное проводное соединение ► Электрическое присоединение: Разъем формы С / Разъем M12 ► Опциональный ATEX	5
	Блок распределителей, Серия CD01-PA ► Qn Макс. = 1010 l/min ► Многоконтактный разъем ► Электрическое присоединение: Многоконтактный разъем HAN, 25-конт, верхний	8
	Блок распределителей, Серия CD01-PA ► Qn Макс. = 1010 l/min ► Многоконтактный разъем ► Электрическое присоединение: D-Sub разъем, 37-конт., верхний	10
	Дополнительная продукция серии CD01-PA, ISO 15407-1, 26 мм	on line

Клапаны













	2x3/2-пневмораспределитель, Серия CD01-PA ► Qn = 800 - 1010 l/min ► Ширина клапана предварительного управления: 26 мм ► Присоединение плиты ► подвод сжатого воздуха: Монтажная плата ISO 15407-1 ► Электрическое присоединение: Разъем, EN 175301-803, форма С ► Вспомогательное ручное дублирование: с фиксацией, без фиксации	12
	5/2-пневмораспределитель, Серия CD01-PA ► Qn = 1010 l/min ► Ширина клапана предварительного управления: 26 мм ► Присоединение плиты ► подвод сжатого воздуха: Монтажная плата ISO 15407-1 ► Электрическое присоединение: Разъем, EN 175301-803, форма С ► Вспомогательное ручное дублирование: с фиксацией, без фиксации	15
	5/2-пневмораспределитель, Серия CD01-PA ► Qn = 1010 l/min ► Ширина клапана предварительного управления: 26 мм ► Присоединение плиты ► подвод сжатого воздуха: Монтажная плата ISO 15407-1 ► Электрическое присоединение: Разъем, EN 175301-803, форма С ► Вспомогательное ручное дублирование: с фиксацией, без фиксации, без ► с двусторонним управлением	19
	5/3-пневмораспределитель, Серия CD01-PA ► Qn = 650 - 750 l/min ► Ширина клапана предварительного управления: 26 мм ► Присоединение плиты ► подвод сжатого воздуха: Монтажная плата ISO 15407-1 ► Электрическое присоединение: Разъем, EN 175301-803, форма С ► Вспомогательное ручное дублирование: с фиксацией, без фиксации	22
	2x3/2-пневмораспределитель, Серия CD01-PA ► Qn = 1010 l/min ► Присоединение плиты ► подвод сжатого воздуха: Монтажная плата ISO 15407-1 ► Подходит для ATEX	25
	5/2-пневмораспределитель, Серия CD01-PA ► Qn = 1010 l/min ► Присоединение плиты ► подвод сжатого воздуха: Монтажная плата ISO 15407-1 ► Подходит для ATEX	27
	5/3-пневмораспределитель, Серия CD01-PA ► Qn = 650 - 750 l/min ► Присоединение плиты ► подвод сжатого воздуха: Монтажная плата ISO 15407-1 ► Подходит для ATEX	29

Принадлежности

Электр. принадлежности





	Электроразъемы, Серия CN1 ► ISO 15217 ► Электроразъемы розетка, Форма С ► 8 мм	31
---	---	----

Клапанные системы ▶ Системы клапанов согласно стандарту
ISO 15407-1, 26 мм, серия CD01-PA







	<p>Электроразъемы с кабелем, Серия CN1 ▶ ISO 15217, форма C ▶ 8 мм ▶ с кабелем</p>	33
	<p>Контактная перемычка ▶ Регулирование: Разъем M12 ▶ Разъем, M12x1, 4-конт. ▶ Количество электромагнитных катушек: 1</p>	34
	<p>Контактная перемычка ▶ Регулирование: Разъем M12 ▶ Разъем, M12x1, 4-конт. ▶ Количество электромагнитных катушек: 2</p>	35
Плита одиночного монтажа		
	<p>Плита одиночного монтажа, Винтовые соединения сбоку ▶ Стандарт: ISO 15407-1 ▶ Конструктивный размер: 26 мм ▶ подвод сжатого воздуха: G 1/4 - 1/4-18 NPTF</p>	37
	<p>Плита одиночного монтажа, Присоединения сбоку ▶ Стандарт: ISO 15407-1 ▶ Конструктивный размер: 26 мм ▶ подвод сжатого воздуха: Ø6x1 - Ø8x1 ▶ Допускается обратная подача давления ▶ с выхлопом воздуха из линии управления через общую линию</p>	38
	<p>Монтажная плита ▶ Стандарт: ISO 15407-1 ▶ Конструктивный размер: 26 мм ▶ тип A ▶ подвод сжатого воздуха: G 1/4 - Ø10x1 ▶ может быть смонтирован в блок ▶ Монтажная плита 1-местная ▶ Допускается обратная подача давления ▶ с выхлопом воздуха из линии управления через общую линию</p>	40
	<p>Концевая плита слева, Концевая плита справа ▶ Стандарт: ISO 15407-1 ▶ Конструктивный размер: 26 мм ▶ тип A ▶ может быть смонтирован в блок ▶ Принцип фундаментной плиты многослойной ▶ Допускается обратная подача давления ▶ с выхлопом воздуха из линии управления через общую линию</p>	42
Монтажные и концевые плиты, тип В		
	<p>Монтажная плита, Присоединения 2 и 4 сбоку ▶ Стандарт: ISO 15407-1 ▶ Конструктивный размер: 26 мм ▶ тип В ▶ подвод сжатого воздуха: Ø4 - G 1/8 ▶ может быть смонтирован в блок ▶ Монтажная плита 1-местная ▶ Допускается обратная подача давления</p>	44
	<p>Концевая плита слева ▶ Стандарт: ISO 15407-1 ▶ Конструктивный размер: 26 мм ▶ тип В ▶ может быть смонтирован в блок ▶ Допускается обратная подача давления ▶ Возможно расширение ввода/вывода ▶ с выхлопом воздуха из линии управления через общую линию</p>	46
Принадлежности, тип А		
	<p>Входная плита, с сопряжением по длине ▶ Стандарт: ISO 15407-1 ▶ Конструктивный размер: 26 мм ▶ тип А ▶ может быть смонтирован в блок ▶ Конструкция шайбы</p>	48
	<p>Монтажный комплект для крепления на DIN рейке ▶ Стандарт: ISO 15407-1 ▶ тип А ▶ Конструктивный размер: 26 мм</p>	49
	<p>Разделитель ▶ Стандарт: ISO 15407-1 ▶ Конструктивный размер: 26 мм ▶ для MS01-AL, CD01-PA</p>	49

Клапанные системы ▶ Системы клапанов согласно стандарту
ISO 15407-1, 26 мм, серия CD01-PA

Принадлежности, тип В

	<p>Регулятор давления для бокового сцепления ▶ Qn = 2100 l/min ▶ Присоединение фундаментной платы, Быстроразъемное соединение ▶ Клапан</p>	51
	<p>Монтажная плата ▶ Стандарт: ISO 15407-1 ▶ Конструктивный размер: 26 мм ▶ тип В ▶ может быть смонтирован в блок ▶ Принцип фундаментной платы многослойной ▶ Допускается обратная подача давления</p>	52
	<p>Разделитель ▶ Стандарт: ISO 15407-1 ▶ тип В ▶ Конструктивный размер: 26 мм ▶ для MS01-PA, CD01-PA</p>	54
	<p>Дроссель с обратным клапаном ▶ Qn = 680 - 810 l/min ▶ Направление дросселирования: 2 → 1</p>	54

Прочие принадлежности

	<p>Регулятор давления для сцепления по высоте ▶ Qn = 750 l/min ▶ Стандарт: ISO 15407-1 ▶ Регулируемое присоединение: 3 ▶ Клапан</p>	56
	<p>Регулятор давления для сцепления по высоте ▶ Qn = 750 l/min ▶ Присоединение фундаментной платы ▶ Регулируемое присоединение: 1 ▶ Клапан</p>	58
	<p>Дроссельная плата ▶ Стандарт: ISO 15407-1 ▶ Конструктивный размер: 26 мм</p>	60
	<p>Входной модуль ▶ Стандарт: ISO 15407-1 ▶ Конструктивный размер: 26 мм ▶ может быть смонтирован в блок ▶ Монтажная плата 1-местная ▶ Допускается обратная подача давления</p>	61
	<p>Глухая плата ▶ Стандарт: ISO 15407-1 ▶ Конструктивный размер: 26 мм ▶ может быть смонтирован в блок ▶ Монтажная плата 1-местная ▶ Допускается обратная подача давления ▶ Возможно расширение ввода/вывода</p>	63
	<p>Манометры ▶ Присоединение сзади ▶ Цвет фона: Белый ▶ Цвет шкалы: Черный / Красный ▶ Единицы: бар / ф./кв. дюйм</p>	64
	<p>Принадлежности, Для системы клапанов, серия HF04 ▶ Многоконтактные разъемы D-Sub и HAN</p>	66

Клапанные системы ► Системы клапанов согласно стандарту

Блок распределителей, Серия CD01-PA

► Qn Макс. = 1010 l/min ► Отдельное разъемное проводное соединение ► Электрическое присоединение:
Разъем формы C / Разъем M12 ► Опциональный ATEX



P576_500

Стандарты	ISO 15407-1, 26 мм
ATEX	II 3G Ex nA IIB T4 Gc X-15 °C ≤ Ta ≤ 50 °C
Рабочее давление мин./макс.	-0,95 bar / 16 bar
Давление управления мин./макс.	2 bar / 16 bar
Окружающая температура мин./макс.	-15 °C / +50 °C
Температура среды мин./макс.	-15 °C / +50 °C
Рабочая среда	Сжатый воздух
Макс. величина частиц	50 μm
Содержание масла в сжатом воздухе	0 mg/m ³ - 1 mg/m ³
Стандартное электрическое соединение	EN 175301-803, форма C
Рабочее напряжение пост. тока	24 В
Допуск по напряжению пост. тока	-10% / +10%
Рабочее напряжение пер. тока при 50 Гц	230 В, 110 В

На рисунке изображен пример конфигурации. Поэтому поставляемый продукт может отличаться от данного изображения.

Технические примечания

- Точка росы при номинальном давлении должна лежать, по крайней мере, на 15 °C ниже температуры окружающей и рабочей среды, и должна составлять макс. 3 °C.
- Содержание масла в сжатом воздухе должно быть постоянным в течение всего срока эксплуатации.
- Используйте только масло, разрешенное AVENTICS, см. главу „Техническая информация“.
- Технические характеристики отдельных компонентов можно найти на следующих страницах серии.
- Указание: Выберите в конфигураторе опцию «ATEX» или свяжитесь с ближайшим к вам центром сбыта AVENTICS.
- Входная плита опционально может поставляться с боковыми разъемами присоединения.
- Рабочее и управляющее давления зависят от конфигурации клапанов.

Конфигурируемый продукт

Для этого продукта возможен выбор конфигурации. Пользуйтесь нашим конфигуратором в <http://www.aventics.com> или свяжитесь с ближайшим к вам центром сбыта AVENTICS.

Клапанные системы ▶ Системы клапанов согласно стандарту

Блок распределителей, Серия CD01-PA

▶ Qn Макс. = 1010 l/min ▶ Отдельное разъемное проводное соединение ▶ Электрическое присоединение:
Разъем формы C / Разъем M12 ▶ Опциональный ATEX

Габариты, Плоский разъем

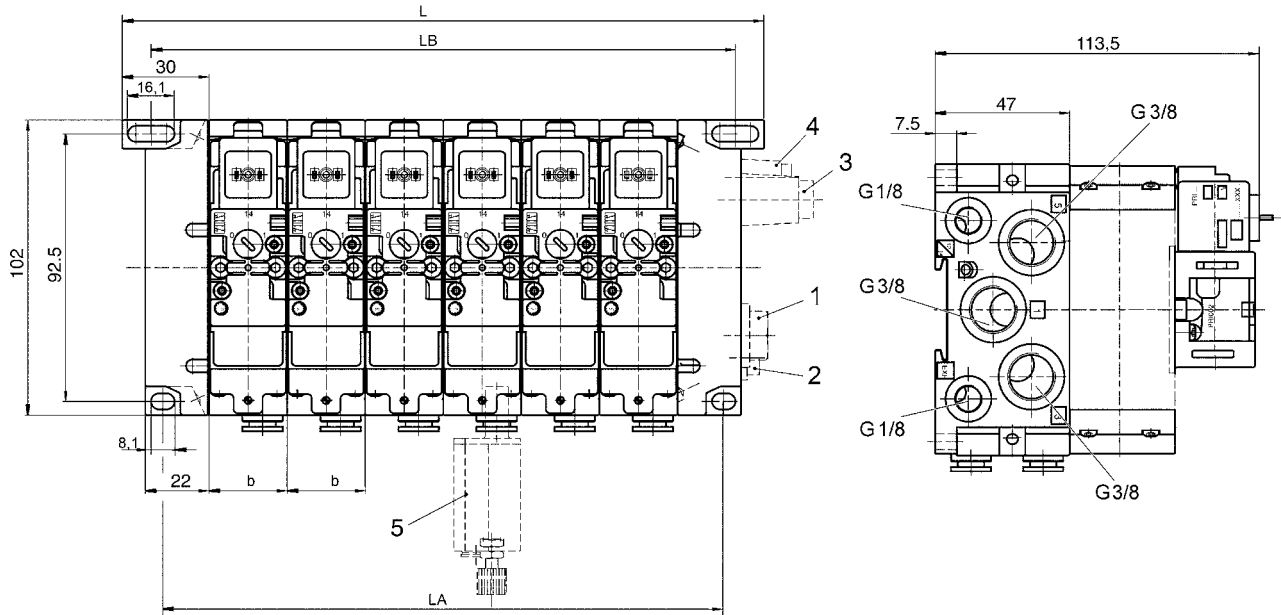

D576_505

1) Запорный винт G 3/8 2) Запорный винт G 1/8 3) Шумоглушитель G 3/8 4) Шумоглушитель G 1/8 5) Дроссель с обратным клапаном

$$L = n * b + 94$$

$$LB = n * b + 40$$

$$LA = n * b + 32$$

n = Количество позиций клапанов

b = Ширина позиций клапанов (27,0 - 27,25 мм)

На рисунке изображен пример конфигурации. Поэтому поставляемый продукт может отличаться от данного изображения.

Клапанные системы ▶ Системы клапанов согласно стандарту

Блок распределителей, Серия CD01-PA

▶ Qn Макс. = 1010 l/min ▶ Отдельное разъемное проводное соединение ▶ Электрическое присоединение:
Разъем формы C / Разъем M12 ▶ Опциональный ATEX

Габариты, M12 разъем

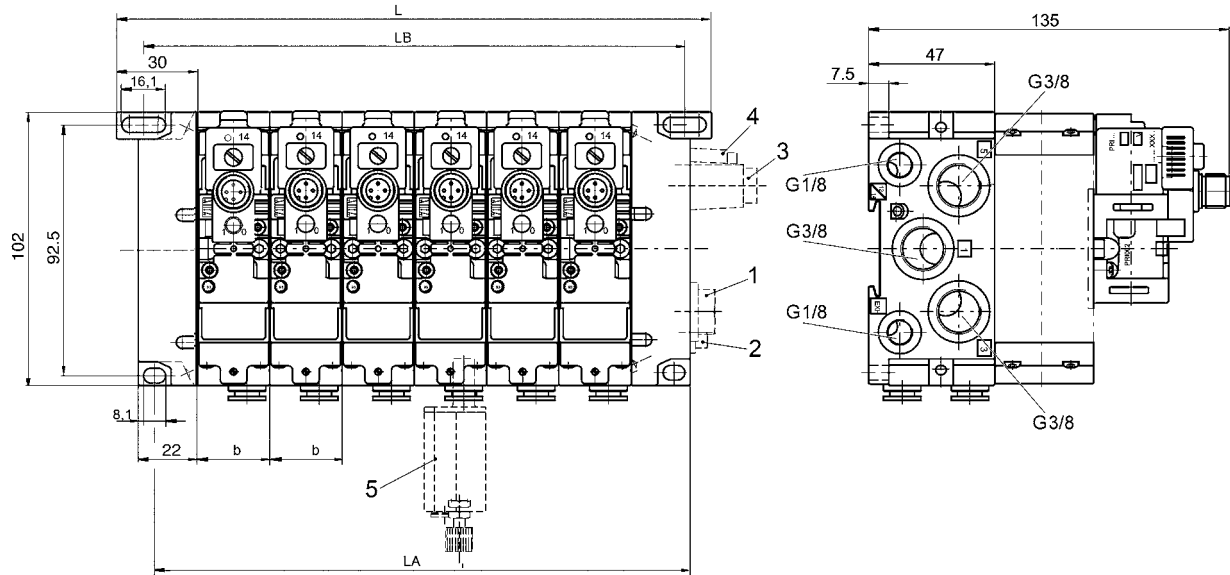

1) Запорный винт G 3/8 2) Запорный винт G 1/8 3) Шумоглушитель G 3/8 4) Шумоглушитель G 1/8 5) Дроссель с обратным клапаном

$$L = n \cdot b + 94$$

$$LB = n \cdot b + 40$$

$$LA = n \cdot b + 32$$

n = Количество позиций клапанов

b = Ширина позиций клапанов (27,0 - 27,25 мм)

На рисунке изображен пример конфигурации. Поэтому поставляемый продукт может отличаться от данного изображения.

00121385

Клапанные системы ▶ Системы клапанов согласно стандарту

Блок распределителей, Серия CD01-PA

▶ Qn Макс. = 1010 l/min ▶ Многоконтактный разъем ▶ Электрическое присоединение: Многоконтактный разъем HAN, 25-конт, верхний

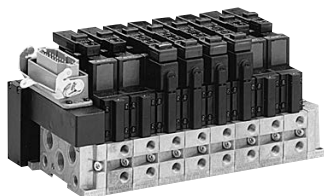

CD01_20

Стандарты	ISO 15407-1, 26 мм
Рабочее давление мин./макс.	-0,95 bar / 16 bar
Давление управления мин./макс.	2 bar / 16 bar
Окружающая температура мин./макс.	-15 °C / +50 °C
Температура среды мин./макс.	-15 °C / +50 °C
Рабочая среда	Сжатый воздух
Макс. величина частиц	50 μm
Содержание масла в сжатом воздухе	0 mg/m ³ - 1 mg/m ³
Количество позиций клапанов	12
Макс.	
Стандартное электрическое соединение	EN 175301-803, форма C
Рабочее напряжение пост. тока	24 В
Допуск по напряжению пост. тока	-10% / +10%
Входы датчиков на одну контактную перемычку (опционально)	2

На рисунке изображен пример конфигурации. Поэтому поставляемый продукт может отличаться от данного изображения.

Технические примечания

- Точка росы при номинальном давлении должна лежать, по крайней мере, на 15 °C ниже температуры окружающей и рабочей среды, и должна составлять макс. 3 °C.
- Содержание масла в сжатом воздухе должно быть постоянным в течение всего срока эксплуатации.
- Используйте только масло, разрешенное AVENTICS, см. главу „Техническая информация“.
- Технические характеристики отдельных компонентов можно найти на следующих страницах серии.
- Рабочее и управляющее давления зависят от конфигурации клапанов.

Конфигурируемый продукт



Для этого продукта возможен выбор конфигурации. Пользуйтесь нашим конфигуратором в <http://www.aventics.com> или свяжитесь с ближайшим к вам центром сбыта AVENTICS.

Клапанные системы ► Системы клапанов согласно стандарту

Блок распределителей, Серия CD01-PA

► Qn Макс. = 1010 l/min ► Многоконтактный разъем ► Электрическое присоединение: Многоконтактный разъем HAN, 25-конт, верхний

Габариты

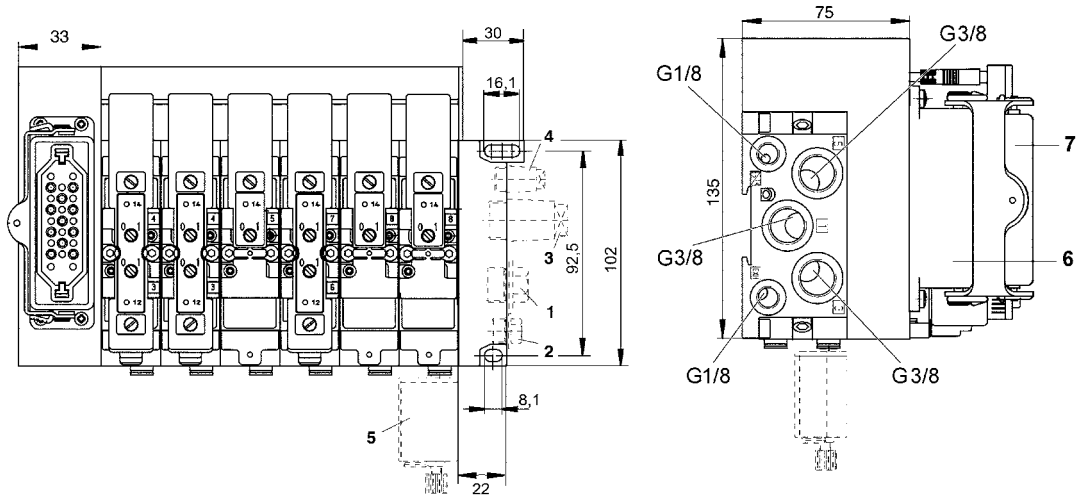

00132533

- 1) Запорный винт G 3/8 2) Запорный винт G 1/8 3) Шумоглушитель G 3/8 4) Шумоглушитель G 1/8 5) Дроссель с обратным клапаном
 6) Многоконтактный разъем HAN (25-конт. согласно DIN 43652, нижняя часть)
 7) Многоконтактный разъем HAN (25-конт. согласно DIN 43652, верхняя часть)
 На рисунке изображен пример конфигурации. Поэтому поставляемый продукт может отличаться от данного изображения.

Распределение контактов

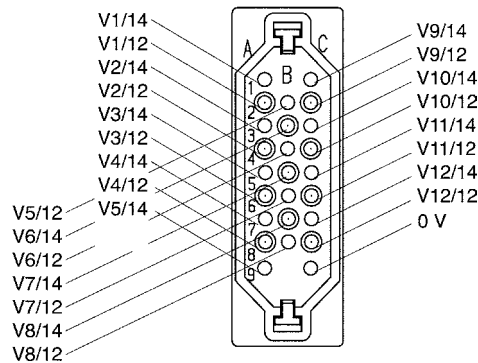

00132531

Схема распределения штыр. выводов многоконтактных разъемов входит в объем поставки блока клапанов.

Блок распределителей, Серия CD01-PA

▶ Qn Макс. = 1010 l/min ▶ Многоконтактный разъем ▶ Электрическое присоединение: D-Sub разъем, 37-конт., верхний

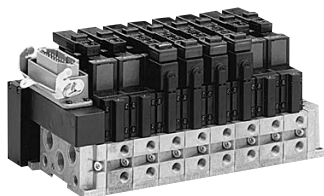

CD01_20

Стандарты	ISO 15407-1, 26 мм
Рабочее давление мин./макс.	-0,95 bar / 16 bar
Давление управления мин./макс.	2 bar / 16 bar
Окружающая температура мин./макс.	-15 °C / +50 °C
Температура среды мин./макс.	-15 °C / +50 °C
Рабочая среда	Сжатый воздух
Макс. величина частиц	50 μm
Содержание масла в сжатом воздухе	0 mg/m ³ - 1 mg/m ³
Стандартное электрическое соединение	EN 175301-803, форма C
Рабочее напряжение пост. тока	24 В
Допуск по напряжению пост. тока	-10% / +10%
Входы датчиков на одну контактную перемычку (опционально)	2

На рисунке изображен пример конфигурации. Поэтому поставляемый продукт может отличаться от данного изображения.

Технические примечания

- Точка росы при номинальном давлении должна лежать, по крайней мере, на 15 °C ниже температуры окружающей и рабочей среды, и должна составлять макс. 3 °C.
- Содержание масла в сжатом воздухе должно быть постоянным в течение всего срока эксплуатации.
- Используйте только масло, разрешенное AVENTICS, см. главу „Техническая информация“.
- Технические характеристики отдельных компонентов можно найти на следующих страницах серии.
- Рабочее и управляющее давления зависят от конфигурации клапанов.

Конфигурируемый продукт



Для этого продукта возможен выбор конфигурации. Пользуйтесь нашим конфигуратором в <http://www.aventics.com> или свяжитесь с ближайшим к вам центром сбыта AVENTICS.

Габариты

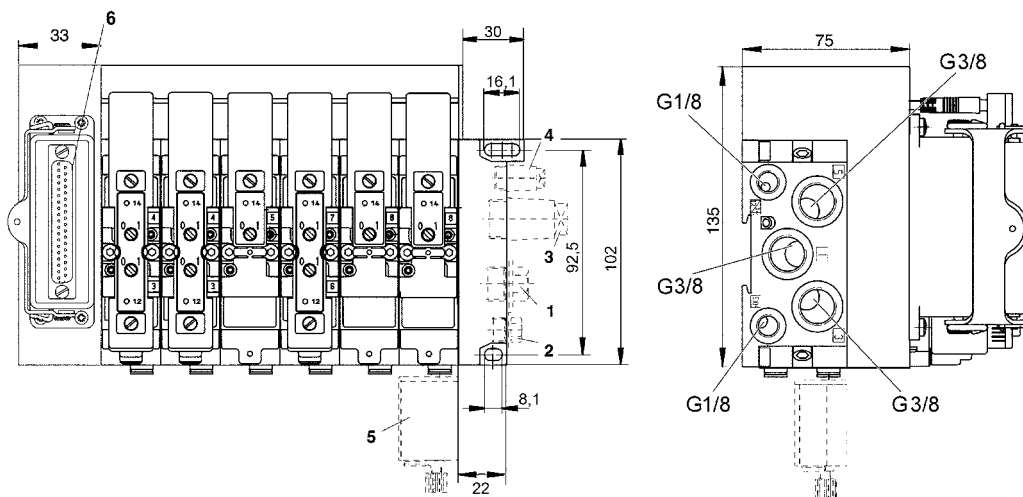

00132534

- 1) Запорный винт G 3/8 2) Запорный винт G 1/8 3) Шумоглушитель G 3/8 4) Шумоглушитель G 1/8 5) Дроссель с обратным клапаном
6) Многоконтактный разъем (37-конт. согласно DIN 41652, нижняя часть)

На рисунке изображен пример конфигурации. Поэтому поставляемый продукт может отличаться от данного изображения.

Клапанные системы ► Системы клапанов согласно стандарту

Блок распределителей, Серия CD01-PA

► Qn Макс. = 1010 l/min ► Многоконтактный разъем ► Электрическое присоединение: D-Sub разъем, 37-конт., верхний

Распределение штыр. выводов и цвета кабеля, Обозначение кабелей согласно DIN 47100

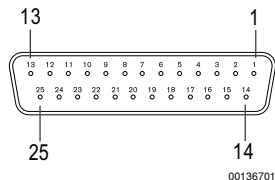

Гнездо (тип мама)

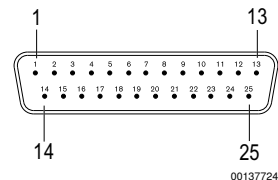

Разъем (тип папа)

Контакт	1	2	3	4	5	6	7	8	9	10	11	12	13
Цвет	Белый	Коричневый	Зеленый	Желтый	Серый	Розовый	Синий	Красный	Черный	Фиолетовый	Серый/розовый	красный/синий	Белый/зеленый

Контакт	14	15	16	17	18	19	20	21	22	23	24	25
Цвет	коричневый/зеленый	Белый/желтый	желтый/коричневый	белый/серый	серый/коричневый	белый/розовый	розовый/коричневый	белый/синий	коричневый/синий	белый/красный	коричневый/красный	белый/черный

Контакт	26	27	28	29	30	31	32	33	34	35	36	37
Цвет	коричневого/черного цвета	серого/зеленого цвета	желтого/серого цвета	розового/зеленого цвета	желтого/розового цвета	зеленого/синего цвета	желтого/синего цвета	зеленого/красного цвета	—	—	—	—

Контакт	38	39	40	41	42	43	44
Цвет	—	—	—	—	желтого/красного цвета	зеленого/черного цвета	желтого/черного цвета

2x3/2-пневмораспределитель, Серия CD01-PA

▶ $Q_n = 800 - 1010 \text{ l/min}$ ▶ Ширина клапана предварительного управления: 26 мм ▶ Присоединение плиты
▶ подвод сжатого воздуха: Монтажная плата ISO 15407-1 ▶ Электрическое присоединение: Разъем, EN 175301-803, форма C ▶ Вспомогательное ручное дублирование: с фиксацией, без фиксации



P576_504

Стандарты	ISO 15407-1, 26 мм
Сертификаты	свободный от веществ, которые ослабляют смачивание поверхности в процессе покрытия золотниковый клапан, без перекрытия с уплотнениями из эластичных материалов
Конструкция	
Принцип уплотнения	с уплотнениями из эластичных материалов
Окружающая температура мин./макс.	-15 °C / +50 °C
Температура среды мин./макс.	-15 °C / +50 °C
Рабочая среда	Сжатый воздух
Макс. величина частиц	50 μm
Содержание масла в сжатом воздухе	0 mg/m^3 - 1 mg/m^3
Присоединения сжатого воздуха	Монтажная плата ISO 15407-1
Исполнение с присоединением сжатого воздуха	согласно ISO 15407-1
	с выхлопом воздуха из линии управления через общую линию
Стандартное электрическое соединение	EN 175301-803, форма C
Степень защиты электроразъемом / штекер	IP 65
Длительность включения	100 %
Крепежный винт	M4 с внутренним шестигранником
Момент затяжки крепежного винта	2,5 Nm
Материалы:	
Корпус	Полиамид; Полиоксиметилен
Уплотнения	Акрилонитрил-бутадиен-каучук

Технические примечания











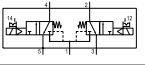

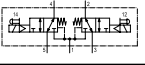

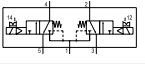

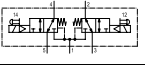

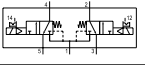

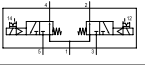

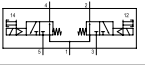

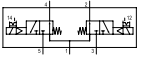

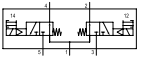

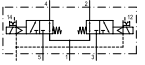

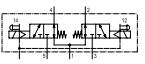

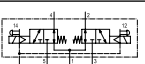

- Точка росы при номинальном давлении должна лежать, по крайней мере, на 15 °C ниже температуры окружающей и рабочей среды, и должна составлять макс. 3 °C.
- Содержание масла в сжатом воздухе должно быть постоянным в течение всего срока эксплуатации.
- Используйте только масло, разрешенное AVENTICS, см. главу „Техническая информация“.
- Исполнения с напряжением менее 50 В пост. тока, без защитного контакта

Рабочее напряжение			Допуск напряжения		Потребляемая мощность	Мощность включения		Мощность удержания	
пост. тока	Пер. ток 50 Гц	Пер. ток 60 Гц	пост. тока	Пер. ток 60 Гц		пост. тока	Пер. ток 50 Гц	Пер. ток 60 Гц	Пер. ток 50 Гц
					W	VA	VA	VA	VA
24 В	-	-	-10% / +10%	-	1,6	-	-	-	-
-	24 В	24 В	-	-10% / +15%	-	3	2,6	2,2	1,85
-	110 В	110 В	-	-10% / +15%	-	4,2	3,4	3	2,4
-	230 В	230 В	-	-10% / +15%	-	3,2	2,8	2,3	2

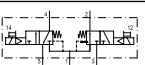
Клапанные системы ► Системы клапанов согласно стандарту

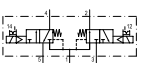
2x3/2-пневмораспределитель, Серия CD01-PA

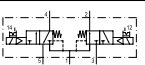
► Qn = 800 - 1010 l/min ► Ширина клапана предварительного управления: 26 мм ► Присоединение плиты
 ► подвод сжатого воздуха: Монтажная плита ISO 15407-1 ► Электрическое присоединение: Разъем, EN
 175301-803, форма C ► Вспомогательное ручное дублирование: с фиксацией, без фиксации

Схематическое изображение	ННВ	Рабочее напряжение		Qn			Рабочее давление мин./ макс.	Давление управления мин./ макс.	Время включения	Время выключения	Вес	Номер материала		
		пост. тока	Пер. ток 50 Гц	Пер. ток 60 Гц	1►2	2►3								
													[л/мин]	[бар]
	H.3./H.3.		24 В	-	-	1010	1010	1010	-	2,5 / 10	27	46	0,25	5763990220
	H.3./H.3.		24 В	-	-	1010	1010	1010	-	2,5 / 10	27	46	0,25	5763990620
	H.3./H.3.		-	24 В 110 В	24 В 110 В	1010	1010	1010	-	2,5 / 10	27	46	0,25	5763995220 5763995270
	H.3./H.3.		-	110 В	110 В	1010	1010	1010	-	2,5 / 10	27	46	0,25	5763995670
	H.3./H.3.		-	230 В	230 В	1010	1010	1010	-	2,5 / 10	27	46	0,25	5763995280
	H.O./H.O.		24 В	-	-	-	800	700	3 / --	3 / 10	26	34	0,25	5763970220
	H.O./H.O.		24 В	-	-	-	800	700	3 / --	3 / 10	26	34	0,25	5763970620
	H.O./H.O.		-	24 В 110 В	24 В 110 В	-	800	700	3 / --	3 / 10	26	34	0,25	5763975220 5763975270
	H.O./H.O.		-	110 В	110 В	-	800	700	3 / --	3 / 10	26	34	0,25	5763975670
	H.O./H.O.		24 В	-	-	-	800	700	0 / 16	-- / 10	26	34	0,25	5763960220
	H.O./H.O.		24 В	-	-	-	800	700	0 / 16	-- / 10	26	34	0,25	5763960620
	H.O./H.O.		-	110 В	110 В	-	800	700	0 / 16	-- / 10	26	34	0,25	5763965270
	H.O./H.O.		-	110 В	110 В	-	800	700	0 / 16	-- / 10	26	34	0,25	5763965670
	H.3./H.O.		24 В	-	-	1010	1010	1010	-	2,5 / 10	27	46	0,25	5763950220
	H.3./H.O.		24 В	-	-	1010	1010	1010	-	2,5 / 10	27	46	0,25	5763950620
	H.3./H.O.		-	110 В	110 В	1010	1010	1010	-	2,5 / 10	27	46	0,25	5763955270
	H.3./H.O.		-	110 В	110 В	1010	1010	1010	-	2,5 / 10	27	46	0,25	5763955670

Клапанные системы ▶ Системы клапанов согласно стандарту

2x3/2-пневмораспределитель, Серия CD01-PA

▶ $Q_n = 800 - 1010 \text{ l/min}$ ▶ Ширина клапана предварительного управления: 26 мм ▶ Присоединение плиты
 ▶ подвод сжатого воздуха: Монтажная плита ISO 15407-1 ▶ Электрическое присоединение: Разъем, EN
 175301-803, форма C ▶ Вспомогательное ручное дублирование: с фиксацией, без фиксации

Номер материала	Прим.
5763990220	2)
5763990620	2)
5763995220	2)
5763995270	2)
5763995670	2)
5763995280	2)
5763970220	2)
5763970620	2)
5763975220	2)
5763975270	2)
5763975670	2)
5763960220	1); 3)
5763960620	1); 3)
5763965270	1); 3)
5763965670	1); 3)
5763950220	2)
5763950620	2)
5763955270	2)
5763955670	2)

1) Управляющее давление внешнее: см. схему
 2) Предварительное управление: внутреннее
 3) Предварительное управление: внешнее
 Номинальный расход Q_n при 6 бар и $\Delta p = 1$ бар
 ННВ = вспомогательное ручное управление

Минимальное управляющее давление клапана с внешним управлением (в зависимости от рабочего давления)

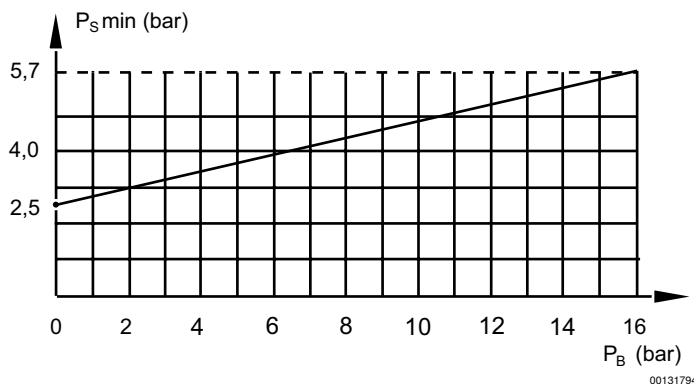

P_B = Рабочее давление
 P_S = Управляющее давление

Клапанные системы ▶ Системы клапанов согласно стандарту

5/2-пневмораспределитель, Серия CD01-PA

▶ Qn = 1010 l/min ▶ Ширина клапана предварительного управления: 26 мм ▶ Присоединение плиты
▶ подвод сжатого воздуха: Монтажная плита ISO 15407-1 ▶ Электрическое присоединение: Разъем, EN
175301-803, форма C ▶ Вспомогательное ручное дублирование: с фиксацией, без фиксации



P576_506

Стандарты	ISO 15407-1, 26 мм
Сертификаты	свободный от веществ, которые ослабляют смачивание поверхности в процессе покрытия золотниковый клапан, без перекрытия с уплотнениями из эластичных материалов
Конструкция	См. таблицу внизу
Принцип уплотнения	См. таблицу внизу
Рабочее давление мин./макс.	См. таблицу внизу
Окружающая температура мин./макс.	См. таблицу внизу
Температура среды мин./макс.	Сжатый воздух
Рабочая среда	50 μm
Макс. величина частиц	0 mg/m ³ - 1 mg/m ³
Содержание масла в сжатом воздухе	Монтажная плита ISO 15407-1
Присоединения сжатого воздуха	согласно ISO 15407-1
Исполнение с присоединением сжатого воздуха	с выхлопом воздуха из линии управления через общую линию
Стандартное электрическое соединение	EN 175301-803, форма C
Степень защиты электроразъемом / штекер	IP 65
Длительность включения	100 %
Крепежный винт	M4 с внутренним шестигранником
Момент затяжки крепежного винта	2,5 Nm
Материалы:	
Корпус	Полиамид; Полиоксиметилен
Уплотнения	Акрилонитрил-бутадиен-каучук

Технические примечания











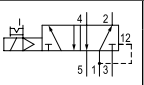

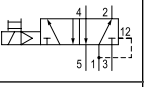

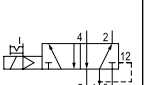

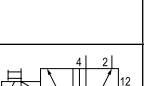

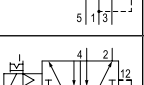

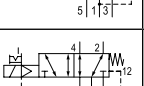

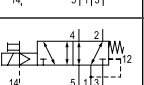
- Точка росы при номинальном давлении должна лежать, по крайней мере, на 15 °C ниже температуры окружающей и рабочей среды, и должна составлять макс. 3 °C.
- Содержание масла в сжатом воздухе должно быть постоянным в течение всего срока эксплуатации.
- Используйте только масло, разрешенное AVENTICS, см. главу „Техническая информация“.
- Исполнения с напряжением менее 50 В пост. тока, без защитного контакта

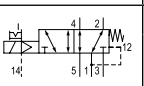
Рабочее напряжение			Допуск напряжения		Потребляемая мощность	Мощность включения		Мощность удержания	
пост. тока	Пер. ток 50 Гц	Пер. ток 60 Гц	пост. тока	Пер. ток 60 Гц		пост. тока	Пер. ток 50 Гц	Пер. ток 60 Гц	Пер. ток 50 Гц
					W	ВА	ВА	ВА	ВА
12 В	-	-	-10% / +10%	-	1,6	-	-	-	-
24 В	-	-	-10% / +10%	-	1,6	-	-	-	-
24 В	-	-	-10% / +10%	-	2,06	-	-	-	-
-	24 В	24 В	-	-10% / +15%	-	3	2,6	2,2	1,85
-	110 В	110 В	-	-10% / +15%	-	4,2	3,4	3	2,4
-	230 В	230 В	-	-10% / +15%	-	3,2	2,8	2,3	2

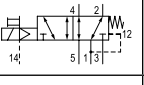
Клапанные системы ► Системы клапанов согласно стандарту

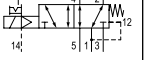
5/2-пневмораспределитель, Серия CD01-PA

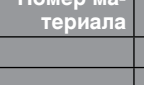
► $Q_n = 1010 \text{ l/min}$ ► Ширина клапана предварительного управления: 26 мм ► Присоединение плиты
 ► подвод сжатого воздуха: Монтажная плита ISO 15407-1 ► Электрическое присоединение: Разъем, EN 175301-803, форма C ► Вспомогательное ручное дублирование: с фиксацией, без фиксации

	ННВ	Рабочее напряжение			Q_n			Рабочее давление мин./макс.	Давление управления мин./макс.	Окружающая температура мин./макс.	Температура среды мин./макс.	Время включения	Номер материала				
		пост. тока	Пер. ток 50 Гц	Пер. ток 60 Гц	1►2	2►3	[л/мин]							[бар]	[бар]	[°C]	[мс]
		12 В 24 В	-	-	1010	1010	1010	3 / 10	3 / 10	-15°C / +50°C	-15°C / +50°C	29	5763510210 5763510220				
		24 В	-	-	1010	1010	1010	3 / 10	3 / 10	-15°C / +50°C	-15°C / +50°C	29	5763510620				
		24 В	-	-	1010	1010	1010	2 / 16 3 / 10	2 / 16 3 / 10	+0°C / +50°C -15°C / +50°C	+0°C / +50°C -15°C / +50°C	29	5763510920 5763515220				
		-	24 В	24 В	1010	1010	1010	3 / 10	3 / 10	-15°C / +50°C	-15°C / +50°C	29	5763515270				
		-	110 В	110 В	1010	1010	1010	3 / 10	3 / 10	-15°C / +50°C	-15°C / +50°C	29	5763515670				
		-	230 В	230 В	1010	1010	1010	3 / 10	3 / 10	-15°C / +50°C	-15°C / +50°C	29	5763515280				
		24 В	-	-	1010	1010	1010	0 / 16	-- / 10	-15°C / +50°C	-15°C / +50°C	34	5763600220				
		24 В	-	-	1010	1010	1010	0 / 16	-- / 10	-15°C / +50°C	-15°C / +50°C	34	5763600620				
		-	24 В	24 В	1010	1010	1010	0 / 16	-- / 10	-15°C / +50°C	-15°C / +50°C	34	5763605220 5763605270				
		-	110 В	110 В	1010	1010	1010	0 / 16	-- / 10	-15°C / +50°C	-15°C / +50°C	34	5763605670				
		-	230 В	230 В	1010	1010	1010	0 / 16	-- / 10	-15°C / +50°C	-15°C / +50°C	34	5763605280				

Номер материала	Время выключения	Вес		Прим.
		[мс]	[кг]	
5763510210 5763510220	42		0,21	2)
5763510620	42		0,21	2)
5763510920 5763515220 5763515270	42		0,21	2); 4) 2) 2)

- 1) Управляющее давление внешнее: см. схему
 2) Предварительное управление: внутреннее
 3) Предварительное управление: внешнее
 4) малая потребляемая мощность
 Номинальный расход Q_n при 6 бар и $\Delta p = 1$ бар
 ННВ = вспомогательное ручное управление

Клапанные системы ▶ Системы клапанов согласно стандарту

5/2-пневмораспределитель, Серия CD01-PA

▶ $Q_n = 1010 \text{ l/min}$ ▶ Ширина клапана предварительного управления: 26 мм ▶ Присоединение плиты
 ▶ подвод сжатого воздуха: Монтажная плита ISO 15407-1 ▶ Электрическое присоединение: Разъем, EN 175301-803, форма C ▶ Вспомогательное ручное дублирование: с фиксацией, без фиксации

Номер материала	Время выключения	Вес		Прим.
		[мс]	[кг]	
5763515670	42		0,21	2)
5763515280	42		0,21	2)
5763600220	35		0,21	1); 3)
5763600620	35		0,21	1); 3)
5763605220	35		0,21	1); 3)
5763605270				
5763605670	35		0,21	1); 3)
5763605280	35		0,21	1); 3)

1) Управляющее давление внешнее: см. схему
 2) Предварительное управление: внутреннее
 3) Предварительное управление: внешнее
 4) малая потребляемая мощность
 Номинальный расход Q_n при 6 бар и $\Delta p = 1$ бар
 ННВ = вспомогательное ручное управление

Минимальное управляющее давление клапана с внешним управлением (в зависимости от рабочего давления)

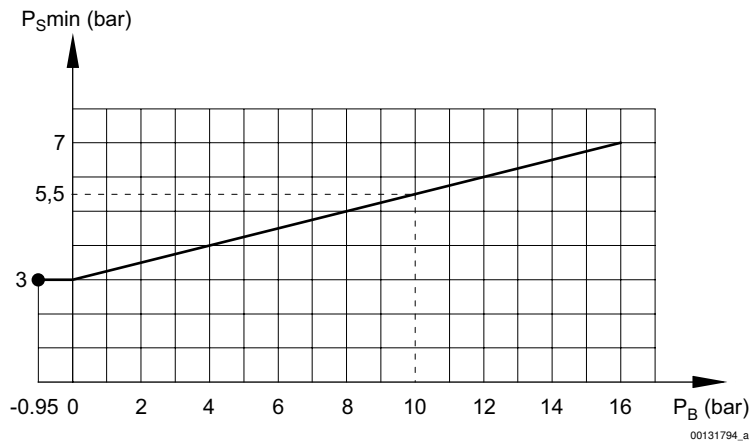

P_B = Рабочее давление
 P_S = Управляющее давление

Клапанные системы ▶ Системы клапанов согласно стандарту

5/2-пневмораспределитель, Серия CD01-PA

▶ $Q_n = 1010 \text{ l/min}$ ▶ Ширина клапана предварительного управления: 26 мм ▶ Присоединение плиты
▶ подвод сжатого воздуха: Монтажная плата ISO 15407-1 ▶ Электрическое присоединение: Разъем, EN
175301-803, форма C ▶ Вспомогательное ручное дублирование: с фиксацией, без фиксации

Габариты

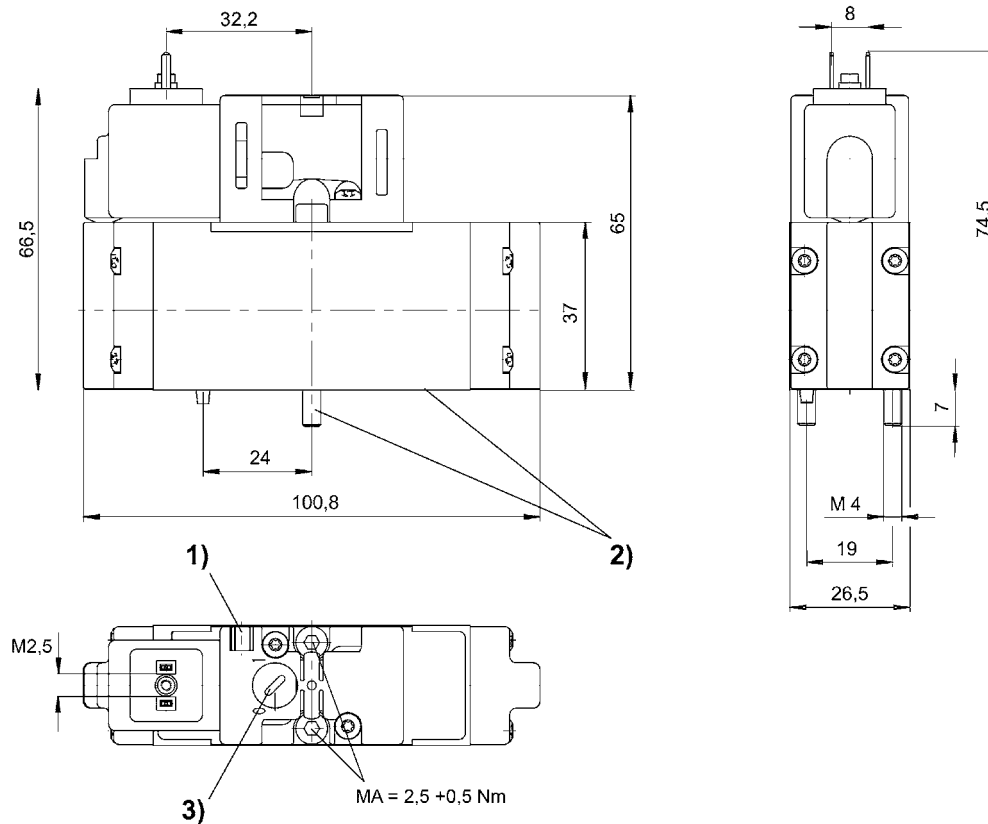

D576_351

1) Возможность для крепления таблички с наименованием 2) Винты и прокладки не теряются 3) Вспомогательное ручное дублирование

Клапанные системы ▶ Системы клапанов согласно стандарту

5/2-пневмораспределитель, Серия CD01-PA

▶ Qn = 1010 l/min ▶ Ширина клапана предварительного управления: 26 мм ▶ Присоединение плиты
▶ подвод сжатого воздуха: Монтажная плита ISO 15407-1 ▶ Электрическое присоединение: Разъем,
EN 175301-803, форма C ▶ Вспомогательное ручное дублирование: с фиксацией, без фиксации, без ▶ с
двусторонним управлением



P576_504

Стандарты	ISO 15407-1, 26 мм
Сертификаты	свободный от веществ, которые ослабляют смачивание поверхности в процессе покрытия золотниковый клапан, без перекрытия с уплотнениями из эластичных материалов
Конструкция	См. таблицу внизу
Принцип уплотнения	См. таблицу внизу
Рабочее давление мин./макс.	См. таблицу внизу
Окружающая температура мин./макс.	См. таблицу внизу
Температура среды мин./макс.	Сжатый воздух
Рабочая среда	50 μm
Макс. величина частиц	0 mg/m ³ - 1 mg/m ³
Содержание масла в сжатом воздухе	Монтажная плита ISO 15407-1
Присоединения сжатого воздуха	согласно ISO 15407-1
Исполнение с присоединением сжатого воздуха	с выхлопом воздуха из линии управления через общую линию
Стандартное электрическое соединение	EN 175301-803
Степень защиты электроразъемом / штекер	IP 65
Длительность включения	100 %
Время включения	17 ms
Время выключения	17 ms
Крепежный винт	M4 с внутренним шестигранником
Момент затяжки крепежного винта	2,5 Nm
Материалы:	
Корпус	Полиамид; Полиоксиметилен
Уплотнения	Акрилонитрил-бутадиен-каучук

Технические примечания

- Точка росы при номинальном давлении должна лежать, по крайней мере, на 15 °C ниже температуры окружающей и рабочей среды, и должна составлять макс. 3 °C.
- Содержание масла в сжатом воздухе должно быть постоянным в течение всего срока эксплуатации.
- Используйте только масло, разрешенное AVENTICS, см. главу „Техническая информация“.
- Исполнения с напряжением менее 50 В пост. тока, без защитного контакта

Рабочее напряжение			Допуск напряжения		Потребляемая мощность	Мощность включения		Мощность удержания		
пост. тока	Пер. ток 50 Гц	Пер. ток 60 Гц	пост. тока	Пер. ток 60 Гц		Пер. ток 50 Гц	Пер. ток 60 Гц	Пер. ток 50 Гц	Пер. ток 60 Гц	
						W	ВА	ВА	ВА	ВА
24 В	-	-	-10% / +10%	-	1,6	-	-	-	-	-
-	24 В	24 В	-	-10% / +15%	-	3	2,6	2,2	1,85	-
-	110 В	110 В	-	-10% / +15%	-	4,2	3,4	3	2,4	-
-	230 В	230 В	-	-10% / +15%	-	3,2	2,8	2,3	2	-
24 В	-	-	-10% / +10%	-	2,06	-	-	-	-	-

5/2-пневмораспределитель, Серия CD01-PA

▶ Qn = 1010 l/min ▶ Ширина клапана предварительного управления: 26 мм ▶ Присоединение плиты
▶ подвод сжатого воздуха: Монтажная плита ISO 15407-1 ▶ Электрическое присоединение: Разъем,
EN 175301-803, форма С ▶ Вспомогательное ручное дублирование: с фиксацией, без фиксации, без ▶ с
двусторонним управлением

	HNB	Рабочее напряжение			Qn			Рабочее давление мин./макс.	Давление управления мин./макс.	Окружающая температура мин./макс.	Температура среды мин./макс.	Вес	Номер материала				
		пост. тока	Пер. ток 50 Гц	Пер. ток 60 Гц	1>2	2>3	[л/мин]							[бар]	[бар]	[°C]	[кг]
		24 В	-	-	1010	1010	1010	2 / 10	2 / 10	-15°C / +50°C	-15°C / +50°C	0,26	5763520220				
		24 В	-	-	1010	1010	1010	2 / 10	2 / 10	-15°C / +50°C	-15°C / +50°C	0,26	5763520620				
		-	24 В	24 В	1010	1010	1010	2 / 10	2 / 10	-15°C / +50°C	-15°C / +50°C	0,26	5763525220 5763525270				
		-	110 В	110 В	1010	1010	1010	2 / 10	2 / 10	-15°C / +50°C	-15°C / +50°C	0,26	5763525670				
		-	230 В	230 В	1010	1010	1010	2 / 10	2 / 10	-15°C / +50°C	-15°C / +50°C	0,26	5763525280				
		24 В	-	-	1010	1010	1010	-0,95 / 16	2 / 10	-15°C / +50°C	-15°C / +50°C	0,26	5763650220				
		24 В	-	-	1010	1010	1010	-0,95 / 16	2 / 10	-15°C / +50°C	-15°C / +50°C	0,26	5763650620				
		-	110 В	110 В	1010	1010	1010	-0,95 / 16	2 / 10	-15°C / +50°C	-15°C / +50°C	0,26	5763655270				
		-	110 В	110 В	1010	1010	1010	-0,95 / 16	2 / 10	-15°C / +50°C	-15°C / +50°C	0,26	5763655670				
		-	230 В	230 В	1010	1010	1010	-0,95 / 16	2 / 10	-15°C / +50°C	-15°C / +50°C	0,26	5763655280				
		24 В	-	-	1010	1010	1010	2 / 10	2 / 10	-15°C / +50°C	-15°C / +50°C	0,26	5763530220 5763535270				
		24 В	-	-	1010	1010	1010	2 / 10	2 / 10	-15°C / +50°C	-15°C / +50°C	0,26	5763530620 5763535670				
		-	24 В	-	1010	1010	1010	2 / 16	2 / 10	+0°C / +50°C	+0°C / +50°C	0,26	5763530920				

Номер материала	Прим.
5763520220	1)
5763520620	1)
5763525220 5763525270	1)
5763525670	1)
5763525280	1)

1) Предварительное управление: внутреннее
2) Предварительное управление: внешнее
3) малая потребляемая мощность
Номинальный расход Qn при 6 бар и Δр = 1 бар
HNB = вспомогательное ручное управление

Клапанные системы ▶ Системы клапанов согласно стандарту

5/2-пневмораспределитель, Серия CD01-PA

▶ $Q_n = 1010$ l/min ▶ Ширина клапана предварительного управления: 26 мм ▶ Присоединение плиты
 ▶ подвод сжатого воздуха: Монтажная плита ISO 15407-1 ▶ Электрическое присоединение: Разъем,
 EN 175301-803, форма C ▶ Вспомогательное ручное дублирование: с фиксацией, без фиксации, без ▶ с
 двусторонним управлением

Номер материала	Прим.
5763650220	2)
5763650620	2)
5763655270	2)
5763655670	2)
5763655280	2)
5763530220	1)
5763535270	
5763530620	1)
5763535670	
5763530920	1); 3)
1) Предварительное управление: внутреннее 2) Предварительное управление: внешнее 3) малая потребляемая мощность Номинальный расход Q_n при 6 бар и $\Delta p = 1$ бар ННВ = вспомогательное ручное управление	

5/3-пневмораспределитель, Серия CD01-PA

▶ $Q_n = 650 - 750 \text{ l/min}$ ▶ Ширина клапана предварительного управления: 26 мм ▶ Присоединение плиты
▶ подвод сжатого воздуха: Монтажная плита ISO 15407-1 ▶ Электрическое присоединение: Разъем, EN
175301-803, форма C ▶ Вспомогательное ручное дублирование: с фиксацией, без фиксации



P576_504

Стандарты	ISO 15407-1, 26 мм
Сертификаты	свободный от веществ, которые ослабляют смачивание поверхности в процессе покрытия золотниковый клапан, без перекрытия с уплотнениями из эластичных материалов
Конструкция	См. таблицу внизу
Принцип уплотнения	с уплотнениями из эластичных материалов
Рабочее давление мин./макс.	
Окружающая температура мин./макс.	-15 °C / +50 °C
Температура среды мин./макс.	-15 °C / +50 °C
Рабочая среда	Сжатый воздух
Макс. величина частиц	50 μm
Содержание масла в сжатом воздухе	0 mg/m^3 - 1 mg/m^3
Присоединения сжатого воздуха	Монтажная плита ISO 15407-1
Исполнение с присоединением сжатого воздуха	согласно ISO 15407-1
	с выхлопом воздуха из линии управления через общую линию
Стандартное электрическое соединение	EN 175301-803, форма C
Степень защиты электроразъемом / штекер	IP 65
Длительность включения	100 %
Крепежный винт	M4 с внутренним шестигранником
Момент затяжки крепежного винта	2,5 Nm
Материалы:	
Корпус	Полиамид; Полиоксиметилен
Уплотнения	Акрилонитрил-бутадиен-каучук

Технические примечания

- Точка росы при номинальном давлении должна лежать, по крайней мере, на 15 °C ниже температуры окружающей и рабочей среды, и должна составлять макс. 3 °C.
- Содержание масла в сжатом воздухе должно быть постоянным в течение всего срока эксплуатации.
- Используйте только масло, разрешенное AVENTICS, см. главу „Техническая информация“.
- Исполнения с напряжением менее 50 В пост. тока, без защитного контакта

Рабочее напряжение			Допуск напряжения		Потребляемая мощность	Мощность включения		Мощность удержания	
пост. тока	Пер. ток 50 Гц	Пер. ток 60 Гц	пост. тока	Пер. ток 60 Гц	пост. тока	Пер. ток 50 Гц	Пер. ток 60 Гц	Пер. ток 50 Гц	Пер. ток 60 Гц
					W	ВА	ВА	ВА	ВА
24 В	-	-	-10% / +10%	-	1,6	-	-	-	-
24 В	-	-	-10% / +10%	-	2,06	-	-	-	-
-	110 В	110 В	-	-10% / +15%	-	4,2	3,4	3	2,4
-	24 В	24 В	-	-10% / +15%	-	3	2,6	2,2	1,85
-	230 В	230 В	-	-10% / +15%	-	3,2	2,8	2,3	2
12 В	-	-	-10% / +10%	-	1,6	-	-	-	-

Клапанные системы ▶ Системы клапанов согласно стандарту

5/3-пневмораспределитель, Серия CD01-PA

▶ Qn = 650 - 750 l/min ▶ Ширина клапана предварительного управления: 26 мм ▶ Присоединение плиты
▶ подвод сжатого воздуха: Монтажная плита ISO 15407-1 ▶ Электрическое присоединение: Разъем, EN
175301-803, форма C ▶ Вспомогательное ручное дублирование: с фиксацией, без фиксации











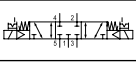

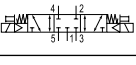

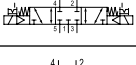

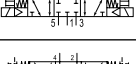

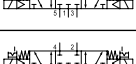
	HNB	Рабочее напряжение			Qn		Рабочее давление мин./ макс.	Давление-управления мин./ макс.	Время включения	Время выключения	Вес	Прим.	Номер материала	
		пост. тока	Пер. ток 50 Гц	Пер. ток 60 Гц	1>2	2>3								
														[л/мин]
		24 В	-	-	-	750	650	3 / 10	3 / 10	27	55	0,27	1)	5763800220
		24 В	-	-	-	750	650	3 / 10	3 / 10	27	55	0,27	1)	5763800620
	-	24 В	-	-	-	750	650	3 / 16	3 / 16	27	55	0,27	1); 3)	5763800920
		-	110 В	110 В	-	750	650	3 / 10	3 / 10	27	55	0,27	1)	5763805270
		-	110 В	110 В	-	750	650	3 / 10	3 / 10	27	55	0,27	1)	5763805670
		24 В	-	-	-	750	650	-0,95 / 16	3 / 10	27	55	0,27	2)	5763850220
		24 В	-	-	-	750	650	-0,95 / 16	3 / 10	27	55	0,27	2)	5763850620
		-	110 В	110 В	-	750	650	-0,95 / 16	3 / 10	27	55	0,27	2)	5763855270
		-	110 В	110 В	-	750	650	-0,95 / 16	3 / 10	27	55	0,27	2)	5763855670
		24 В	-	-	-	650	750	3 / 10	3 / 10	24	58	0,27	1)	5763810220
		24 В	-	-	-	650	750	3 / 10	3 / 10	24	58	0,27	1)	5763810620
	-	24 В	-	-	-	650	750	3 / 16	3 / 16	24	58	0,27	1); 3)	5763810920
		-	24 В 110 В	24 В 110 В	-	650	750	3 / 10	3 / 10	24	58	0,27	1)	5763815220 5763815270
		-	110 В	110 В	-	650	750	3 / 10	3 / 10	24	58	0,27	1)	5763815670
		-	230 В	230 В	-	650	750	3 / 10	3 / 10	24	58	0,27	1)	5763815280
		24 В	-	-	-	650	750	-0,95 / 16	3 / 10	24	58	0,27	2)	5763860220
		24 В	-	-	-	650	750	-0,95 / 16	3 / 10	24	58	0,27	2)	5763860620
		-	110 В	110 В	-	650	750	-0,95 / 16	3 / 10	24	58	0,27	2)	5763865270
		-	110 В	110 В	-	650	750	-0,95 / 16	3 / 10	24	58	0,27	2)	5763865670

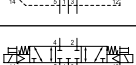
1) Предварительное управление: внутреннее
2) Предварительное управление: внешнее
3) малая потребляемая мощность
Номинальный расход Qn при 6 бар и Δр = 1 бар
HNB = вспомогательное ручное управление

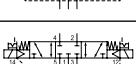
Клапанные системы ▶ Системы клапанов согласно стандарту

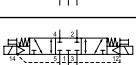
5/3-пневмораспределитель, Серия CD01-PA

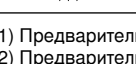
▶ Qn = 650 - 750 l/min ▶ Ширина клапана предварительного управления: 26 мм ▶ Присоединение плиты
▶ подвод сжатого воздуха: Монтажная плита ISO 15407-1 ▶ Электрическое присоединение: Разъем, EN
175301-803, форма C ▶ Вспомогательное ручное дублирование: с фиксацией, без фиксации

	ННВ	Рабочее напряжение			Qn			Рабочее давление мин./ макс.	Давление управления мин./ макс.	Время включения	Время выключения	Вес	Прим.	Номер материала					
		пост. тока	Пер. ток 50 Гц	Пер. ток 60 Гц	1▶2	2▶3	[л/мин]								[бар]	[бар]	[мс]	[мс]	[кг]
		12 В 24 В	-	-	650	650	650	3 / 10	3 / 10	24	49	0,27	1)	5763820210 5763820220					
		24 В	-	-	650	650	650	3 / 10	3 / 10	24	49	0,27	1)	5763820620					
		-	110 В	110 В	650	650	650	3 / 10	3 / 10	24	49	0,27	1)	5763825270					
		-	110 В	110 В	650	650	650	3 / 10	3 / 10	24	49	0,27	1)	5763825670					
		-	230 В	230 В	650	650	650	3 / 10	3 / 10	24	49	0,27	1)	5763825280					
		24 В	-	-	650	650	650	-0,95 / 16	3 / 10	24	49	0,27	2)	5763870220					
		24 В	-	-	650	650	650	-0,95 / 16	3 / 10	24	49	0,27	2)	5763870620					
		-	110 В	110 В	650	650	650	-0,95 / 16	3 / 10	24	49	0,27	2)	5763875270					
		-	110 В	110 В	650	650	650	-0,95 / 16	3 / 10	24	49	0,27	2)	5763875670					

1) Предварительное управление: внутреннее
2) Предварительное управление: внешнее
3) малая потребляемая мощность
Номинальный расход Qn при 6 бар и Δр = 1 бар
ННВ = вспомогательное ручное управление

Клапанные системы ▶ Системы клапанов согласно стандарту

2х3/2-пневмораспределитель, Серия CD01-PA

▶ Qn = 1010 l/min ▶ Присоединение плиты ▶ подвод сжатого воздуха: Монтажная плата ISO 15407-1

▶ Подходит для АТЕХ



P571_400

Стандарты	ISO 15407-1
АТЕХ	3 G
Конструкция	золотниковый клапан, без перекрытия
Принцип уплотнения	с уплотнениями из эластичных материалов
Сертификаты	свободный от веществ, которые ослабляют смачивание поверхности в процессе покрытия
Рабочее давление мин./макс.	2,5 bar / 16 bar
Давлениеуправления мин./макс.	-- / 16 bar
Окружающаятемпература мин./макс.	-15°С / +50°С
Температура среды мин./макс.	-15°С / +50°С
Рабочая среда	Сжатый воздух
Макс. величина частиц	50 μm
Содержание масла в сжатом воздухе	0 mg/m³ - 1 mg/m³
Присоединениеисжатого воздуха	согласно ISO 15407-1
Крепежный винт	M4 с внутренним шестигранником
Момент затяжки крепежного винта	2,5 Nm
Материалы:	
Корпус	Полиамид; Полиоксиметилен
Уплотнения	Акрилонитрил-бутадиен-каучук

Технические примечания

- Точка росы при номинальном давлении должна лежать, по крайней мере, на 15 °С ниже температуры окружающей и рабочей среды, и должна составлять макс. 3 °С.
- Содержание масла в сжатом воздухе должно быть постоянным в течение всего срока эксплуатации.
- Используйте только масло, разрешенное AVENTICS, см. главу „Техническая информация“.

		Присоединениеисжатого воздуха				Показатель расхода			Вес	Номер ма-териала
		Вход	Выход	Сброс сж.воздуха	Соединение управления	Qn	Qn 1>2	Qn 2>3		
		[л/мин]							[кг]	
	Н.З./Н.З.	Монтажная плата ISO 15407-1	Монтажная плата ISO 15407-1	Монтажная плата ISO 15407-1	Монтажная плата ISO 15407-1	1010	1010	1010	0,16	5714003990

Номинальный расход Qn при 6 бар и Δр = 1 бар

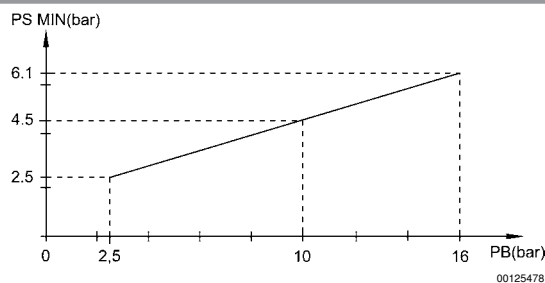
Диаграмма, Управляющее давление

PB = Рабочее давление
PS = Управляющее давление

Клапанные системы ▶ Системы клапанов согласно стандарту

2x3/2-пневмораспределитель, Серия CD01-PA

▶ $Q_n = 1010 \text{ l/min}$ ▶ Присоединение плиты ▶ подвод сжатого воздуха: Монтажная плата ISO 15407-1

▶ Подходит для ATEX

Габариты

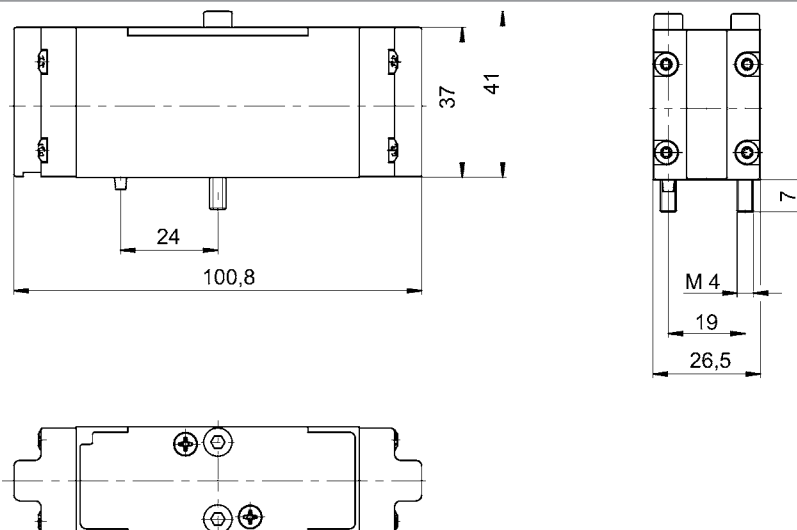

00117214

Клапанные системы ▶ Системы клапанов согласно стандарту

5/2-пневмораспределитель, Серия CD01-PA

▶ Qn = 1010 l/min ▶ Присоединение плиты ▶ подвод сжатого воздуха: Монтажная плата ISO 15407-1

▶ Подходит для ATEX



P571_400

Стандарты

ATEX

Конструкция

Принцип уплотнения

Сертификаты

Рабочее давление мин./макс.

Давлениеуправления
мин./макс.

Окружающаятемпература мин./макс.

Температура среды мин./макс.

Рабочая среда

Макс. величина частиц

Содержание масла в сжатом воздухе

Присоединениесжатого воздуха

Крепежный винт

Момент затяжки крепежного винта

ISO 15407-1

3 G

золотниковый клапан, без перекрытия

с уплотнениями из эластичных материалов
свободный от веществ, которые ослабляют сма-
чивание поверхности в процессе покрытия

-0,95 bar / 16 bar

См. таблицу внизу

См. таблицу внизу

См. таблицу внизу

Сжатый воздух

50 µm

0 mg/m³ - 1 mg/m³

согласно ISO 15407-1

M4 с внутренним шестигранником

2,5 Nm

Материалы:

Корпус

Уплотнения

Полиамид; Полиоксиметилен

Акрилонитрил-бутадиен-каучук

Технические примечания

- Точка росы при номинальном давлении должна лежать, по крайней мере, на 15 °C ниже температуры окружающей и рабочей среды, и должна составлять макс. 3 °C.
- Содержание масла в сжатом воздухе должно быть постоянным в течение всего срока эксплуатации.
- Используйте только масло, разрешенное AVENTICS, см. главу „Техническая информация“.

	Присоединение сжатого воздуха				Показатель расхода			Давление управления мин./макс.	Окружающая температура мин./макс.	Температура среды мин./макс.	Номер материала
	Вход	Выход	Сброс сж.воздуха	Соединение управления	Qn	Qn 1>2	Qn 2>3				
					[л/мин]			[бар]	[°C]	[°C]	
	Монтажная плата ISO 15407-1	Монтажная плата ISO 15407-1	Монтажная плата ISO 15407-1	Монтажная плата ISO 15407-1	1010	1010	1010	-- / 16	-15°C / +50°C	-15°C / +50°C	5714003500
	Монтажная плата ISO 15407-1	Монтажная плата ISO 15407-1	Монтажная плата ISO 15407-1	Монтажная плата ISO 15407-1	1010	1010	1010	2 / 16	-15°C / +50°C	-15°C / +50°C	5714003520
	Монтажная плата ISO 15407-1	Монтажная плата ISO 15407-1	Монтажная плата ISO 15407-1	Монтажная плата ISO 15407-1	1010	1010	1010	2 / 16	+0°C / +50°C	+0°C / +50°C	5714003530

Клапанные системы ▶ Системы клапанов согласно стандарту

5/2-пневмораспределитель, Серия CD01-PA

▶ $Q_n = 1010 \text{ l/min}$ ▶ Присоединение плиты ▶ подвод сжатого воздуха: Монтажная плита ISO 15407-1

▶ Подходит для ATEX

Номер материала	Вес	Прим.
5714003500	0,16	1)
5714003520	0,16	-
5714003530	0,16	2)

1) см. диаграмму

2) С дифференциальным поршнем, сигнал 14 имеет приоритет
Номинальный расход Q_n при 6 бар и $\Delta p = 1$ бар

Диаграмма, Управляющее давление

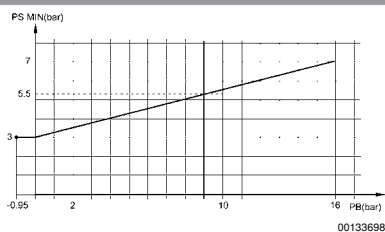

PB = Рабочее давление

PS = Управляющее давление

Габариты

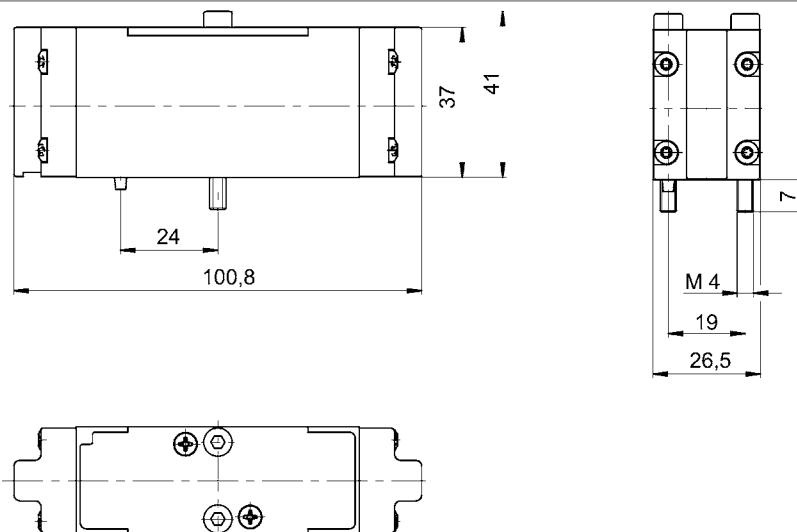

Клапанные системы ▶ Системы клапанов согласно стандарту

5/3-пневмораспределитель, Серия CD01-PA

▶ Qn = 650 - 750 l/min ▶ Присоединение плиты ▶ подвод сжатого воздуха: Монтажная плита ISO 15407-1

▶ Подходит для ATEX



P571_400

Стандарты	ISO 15407-1
ATEX	3 G
Конструкция	золотниковый клапан, без перекрытия
Принцип уплотнения	с уплотнениями из эластичных материалов
Сертификаты	свободный от веществ, которые ослабляют смачивание поверхности в процессе покрытия
Рабочее давление мин./макс.	-0,95 bar / 16 bar
Давлениеуправления мин./макс.	3 bar / 16 bar
Окружающаятемпература мин./макс.	-15°C / +50°C
Температура среды мин./макс.	-15°C / +50°C
Рабочая среда	Сжатый воздух
Макс. величина частиц	50 µm
Содержание масла в сжатом воздухе	0 mg/m³ - 1 mg/m³
Присоединениеесжатого воздуха	согласно ISO 15407-1
Крепежный винт	M4 с внутренним шестигранником
Момент затяжки крепежного винта	2,5 Nm
Материалы:	
Корпус	Полиамид; Полиоксиметилен
Уплотнения	Акрилонитрил-бутадиен-каучук

Технические примечания

- Точка росы при номинальном давлении должна лежать, по крайней мере, на 15 °C ниже температуры окружающей и рабочей среды, и должна составлять макс. 3 °C.
- Содержание масла в сжатом воздухе должно быть постоянным в течение всего срока эксплуатации.
- Используйте только масло, разрешенное AVENTICS, см. главу „Техническая информация“.

	Присоединениеесжатого воздуха				Показатель расхода			Вес	Номер ма-териала
	Вход	Выход	Сброс сж.воз духа	Соединение управления	Qn	Qn 1▶2	Qn 2▶3		
					[л/мин]			[кг]	
	Монтажная плита ISO 15407-1	Монтажная плита ISO 15407-1	Монтажная плита ISO 15407-1	Монтажная плита ISO 15407-1	-	650	750	0,16	5714003810
	Монтажная плита ISO 15407-1	Монтажная плита ISO 15407-1	Монтажная плита ISO 15407-1	Монтажная плита ISO 15407-1	-	750	650	0,16	5714003800
	Монтажная плита ISO 15407-1	Монтажная плита ISO 15407-1	Монтажная плита ISO 15407-1	Монтажная плита ISO 15407-1	650	650	650	0,16	5714003820

Номинальный расход Qn при 6 бар и Δр = 1 бар

Клапанные системы ▶ Системы клапанов согласно стандарту

5/3-пневмораспределитель, Серия CD01-PA

- ▶ $Q_n = 650 - 750 \text{ l/min}$ ▶ Присоединение плиты ▶ подвод сжатого воздуха: Монтажная плата ISO 15407-1
- ▶ Подходит для ATEX

Габариты

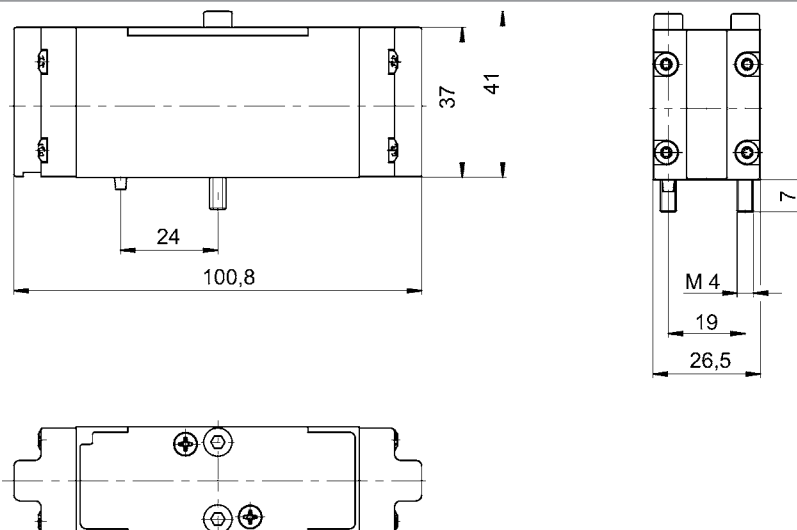

00117214

Клапанные системы ▶ Системы клапанов согласно стандарту

ISO 15407-1, 26 мм, Серия CD01-PA
Принадлежности

Электроразъемы, Серия CN1

▶ ISO 15217 ▶ Электроразъемы розетка, Форма С ▶ 8 мм

Окружающая температура мин./макс. -40°C / +90°C
 Степень защиты IP 65
 Момент затяжки крепежного винта 0,4 Nm

Материалы:
 Корпус Полиамид



P894_220

	Винты для монтажа эл.кабеля	Рабочее напряжение		Ток, макс. [A]	Распределение штыр. выводов	Кабельный вывод	Схемная защита	Номер материала
		пост. тока	Пер. ток					
		[В]	[В]					
	M12x1,5 PG 7	300	250	6	2+E	под углом 90°	-	1834484187 8941012202
	M12x1,5	24	24	-	2+E	под углом 90°	Z-диод	4402050330

Номер материала	присоединяемый кабель Ø мин./макс.	Возможное количество штепсельных разъемов 1	Индикация состояния	Светодиодный индикатор состояния	Цвет корпуса	Вес	Рис.	Прим.
	[мм]					[кг]		
1834484187 8941012202	4 / 6	4 позиции через 90°	-	-	Черный	0,012	Fig. 1 Fig. 2	1); 2) 1)
4402050330	-	4 позиции через 90°	1 СДИ (светодиодная индикация)	Зеленый	Прозрачный	0,014	Fig. 3	-

- 1) Профильное уплотнение
 2) Прокладка: Натуральный каучук / Бутадиен-каучук

ISO 15407-1, 26 мм, Серия CD01-PA

Принадлежности

Fig. 1

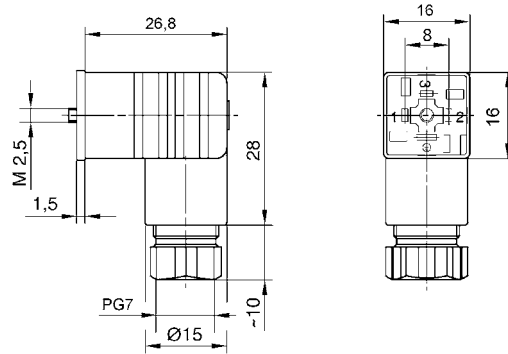

Fig. 2

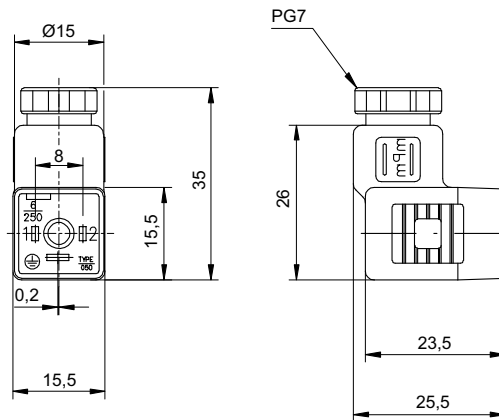
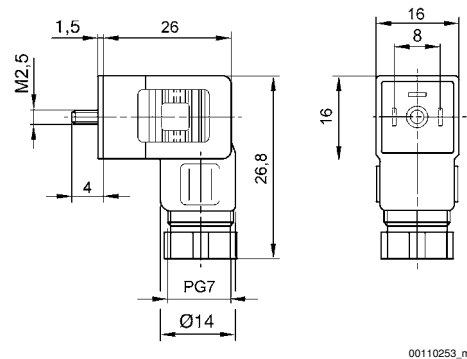

Fig. 3



Клапанные системы ▶ Системы клапанов согласно стандарту

ISO 15407-1, 26 мм, Серия CD01-PA
Принадлежности

Электроразъемы с кабелем, Серия CN1

▶ ISO 15217, форма С ▶ 8 мм ▶ с кабелем

Окружающая температура мин./макс. -20 °C / +80 °C
 Степень защиты IP 67
 Момент затяжки для крепежных винтов 0,4 Nm

Материалы:
 Уплотнения Натуральный каучук / Бутадиен-каучук



P894_018

	Рабочее напряжение Макс.		Ток, макс.	Схемная защита	Распределение штыр. выводов	Светодиодный индикатор состояния	Длина кабеля L	Номер материала
	[В пост. тока]	[В пер. тока]	[А]					
	24	24	6	Z-диод	2+E	Желтый	3	1834484204
							3	1834484205
							5	1834484206
							5	1834484207
	230	230	6	Варистор	2+E	Желтый	3	1834484208
							3	1834484209
							5	1834484210
							5	1834484211
	230	230	6	-	2+E	-	3	1834484212
							3	1834484213
							5	1834484214
							5	1834484215

Номер материала	Вес	Рис.	Прим.
1834484204	0,185	Fig. 1	1)
1834484205	0,185	Fig. 2	
1834484206	0,292	Fig. 1	
1834484207	0,298	Fig. 2	
1834484208	0,171	Fig. 1	1)
1834484209	0,194	Fig. 2	
1834484210	0,297	Fig. 1	
1834484211	0,285	Fig. 2	
1834484212	0,183	Fig. 1	-
1834484213	0,183	Fig. 2	
1834484214	0,308	Fig. 1	
1834484215	0,308	Fig. 2	

1) Плоская прокладка

Fig. 1

Fig. 2

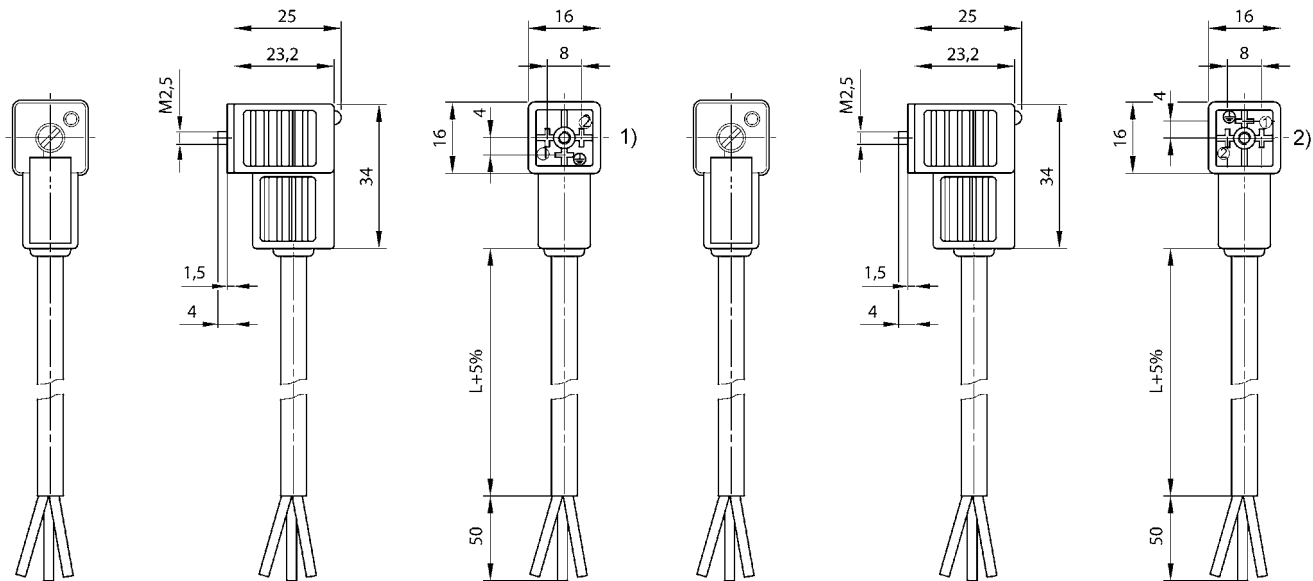

1) 0° вкладыш втулки

2) 180° вкладыш втулки

Контактная перемычка

▶ Регулирование: Разъем M12 ▶ Разъем, M12x1, 4-конт. ▶ Количество электромагнитных катушек: 1



P576_357

Окружающая температура мин./макс.	-15 °C / +50 °C
Степень защиты	IP 65
Схемная защита	43 В двустороннее
Рабочее напряжение пост. тока	24 В
Рабочее напряжение пер. тока при 50 Гц	24 В
Рабочее напряжение пер. тока при 60 Гц	24 В
Допуск по напряжению пост. тока	-20% / +20%
Допуск напряжения, пер. ток 50 Гц	-10% / +10%
Допуск напряжения, пер. ток 60 Гц	-10% / +10%
С,ДИ индикации состояния клапана	Желтый
Крепежный винт	M2,5 со шлицом
Момент затяжки для крепежных винтов [+0,05]	0,25 Nm

Материалы:

Корпус

Полиэфиримид

Уплотнения

Фтор-каучук

Присоединение	Вес	Номер материала
к клапану		
	[кг]	
Электроразъемы розетка, ISO 15217, форма C	0,016	5763573113

Клапанные системы ► Системы клапанов согласно стандарту

ISO 15407-1, 26 мм, Серия CD01-PA
Принадлежности

Габариты

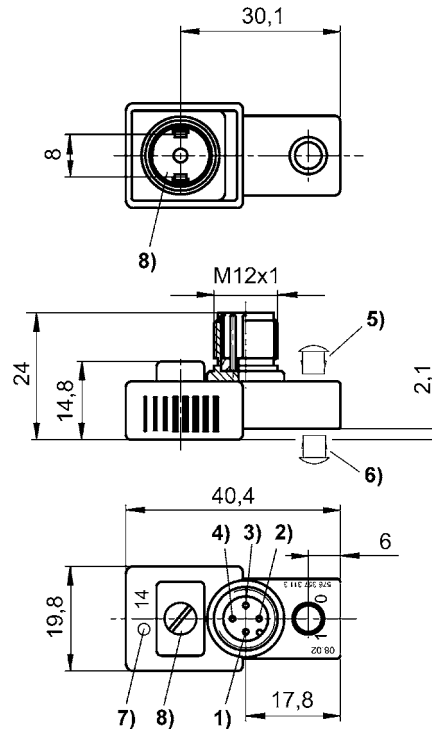

D576_357

- 1) Не занят
- 2) Не занят
- 3) Масса
- 4) Магнит 14
- 5) Колпачок для вспомогательного ручного дублирования, несъемный
- 6) демонтируется
- 7) СДИ клапана
- 8) Прокладка и винт защищены от потери

Контактная перемычка

► Регулирование: Разъем M12 ► Разъем, M12x1, 4-конт. ► Количество электромагнитных катушек: 2



P576_358

Окружающая температура мин./макс.	-15°C / +50°C
Степень защиты	IP 65
Схемная защита	43 В двустороннее
Рабочее напряжение пост. тока	24 В
Рабочее напряжение пер. тока при 50 Гц	24 В
Рабочее напряжение пер. тока при 60 Гц	24 В
Допуск по напряжению пост. тока	-20% / +20%
Допуск напряжения, пер. ток 50 Гц	-10% / +10%
Допуск напряжения, пер. ток 60 Гц	-10% / +10%
СДИ индикации состояния клапана	Желтый
Крепежный винт	M2,5 со шлицом
Момент затяжки для крепежных винтов [+0,05]	0,25 Nm

Материалы:

Корпус	Полиэфиримид
Уплотнения	Фтор-каучук

ISO 15407-1, 26 мм, Серия CD01-PA

Принадлежности

Присоединение	Вес	Номер материала
к клапану		
	[кг]	
Электроразъемы розетка, ISO 15217, форма С	0,026	5763573103

Габариты

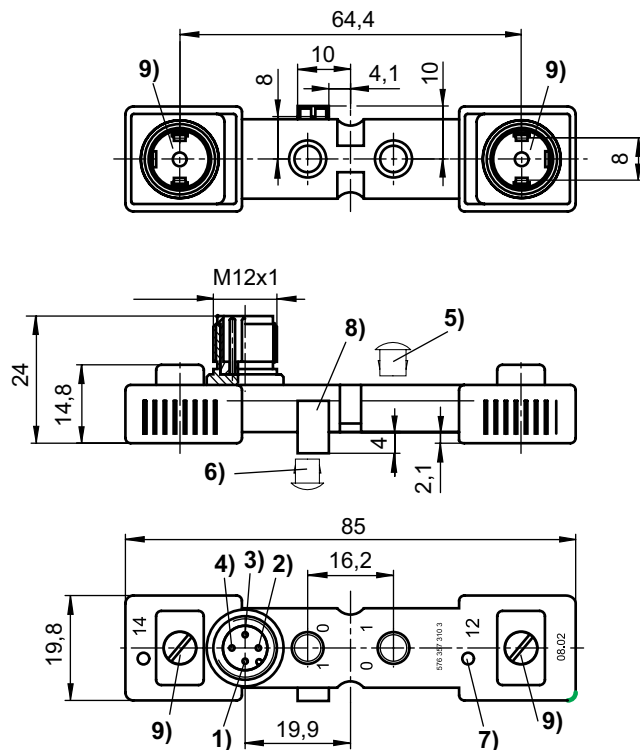

D576_356

- 1) Не занят 2) Магнит 12 3) Масса 4) Магнит 14
 5) Колпачок для вспомогательного ручного дублирования, несъемный
 6) демонтируется
 7) СДИ клапана
 8) Штырь позиционирования
 9) Прокладка и винт защищены от потери

Клапанные системы ▶ Системы клапанов согласно стандарту

ISO 15407-1, 26 мм, Серия CD01-PA Принадлежности

Плита одиночного монтажа, Винтовые соединения сбоку

▶ Стандарт: ISO 15407-1 ▶ Конструктивный размер: 26 мм ▶ подвод сжатого воздуха: G 1/4 - 1/4-18 NPTF



00106821

Окружающая температура мин./макс.

-15 °C / +70 °C

Рабочая среда

Сжатый воздух

Рабочее давление мин./макс.

-0,95 bar / 16 bar

Вывод пнев. присоединения (1)

Сбоку

Вывод пнев. присоединения (3,5)

Сбоку

Вывод пнев. присоединения (12)

Сбоку

Вывод пнев. присоединения (14)

Сбоку

Сброс сж. воздуха (3,5)

Со встроенным выхлопом (3/5)

Соединения раздельные

Материалы:

Монтажная плита

Алюминий-литье под давлением

Технические примечания

- Точка росы при номинальном давлении должна лежать, по крайней мере, на 15 °C ниже температуры окружающей и рабочей среды, и должна составлять макс. 3 °C.
- Содержание масла в сжатом воздухе должно быть постоянным в течение всего срока эксплуатации.
- Используйте только масло, разрешенное AVENTICS, см. главу „Техническая информация“.

Конструктивный размер	Присоединение сжатого воздуха					Вес	Номер материала
	Вход	Выход	Сброс сж. воздуха	Сброс сж. воздуха из линии управления	Соединение управления		
	[1]	[2 / 4]	[3 / 5]	[12]	[14]	[кг]	
26 мм	G 1/4 1/4-18 NPTF	G 1/4 1/4-18 NPTF	G 1/4 1/4-18 NPTF	M5	M5	0,1	1825A04016 1825504017

Габариты

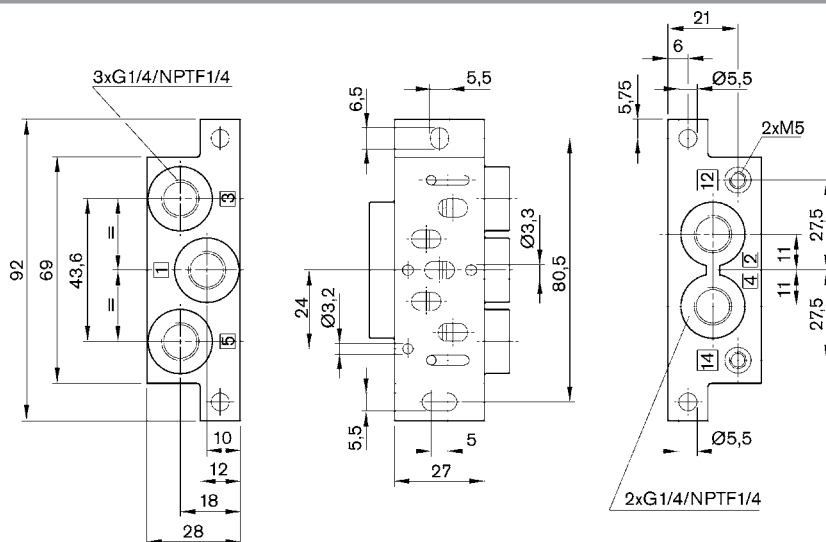

00106791

ISO 15407-1, 26 мм, Серия CD01-PA

Принадлежности

Плита одиночного монтажа, Присоединения сбоку

- ▶ Стандарт: ISO 15407-1 ▶ Конструктивный размер: 26 мм ▶ подвод сжатого воздуха: Ø6x1 - Ø 8x1
▶ Допускается обратная подача давления ▶ с выхлопом воздуха из линии управления через общую линию



1006-031

Окружающая температура мин./макс.	-25 °C / +70 °C
Температура среды мин./макс.	-25 °C / +70 °C
Рабочая среда	Сжатый воздух
Рабочее давление мин./макс.	-0,95 bar / 16 bar
Количество позиций клапанов	1
Выход пнев. присоединения (1)	Сбоку
Выход пнев. присоединения (3,5)	Сбоку
Выход пнев. присоединения (2,4)	Сбоку
Выход пнев. присоединения (12)	Сбоку
Выход пнев. присоединения (14)	Сбоку
Сброс сж. воздуха (3,5)	Со встроенным выхлопом (3/5) Соединения отдельные согласно ISO 15407-1
Присоединение сжатого воздуха	
Материалы:	
Монтажная плита	Полиамид, армированный стекловолокном
Уплотнения	Акрилонитрил-бутадиен-каучук

Технические примечания

- Точка росы при номинальном давлении должна лежать, по крайней мере, на 15 °C ниже температуры окружающей и рабочей среды, и должна составлять макс. 3 °C.
- Содержание масла в сжатом воздухе должно быть постоянным в течение всего срока эксплуатации.
- Используйте только масло, разрешенное AVENTICS, см. главу „Техническая информация“.

Конструктивный размер	Присоединение сжатого воздуха					Вес	Номер материала
	Вход	Выход	Сброс сж. воздуха	Сброс сж. воздуха из линии управления	Соединение управления		
	[1]	[2 / 4]	[3 / 5]	[12]	[14]		
26 мм	Ø6x1 Ø 8x1	Ø6x1 Ø 8x1	G 1/8	Ø 4	Ø 4	0,074	8985121372 8985121382

Клапанные системы ► Системы клапанов согласно стандарту

ISO 15407-1, 26 мм, Серия CD01-PA

Принадлежности

Габариты

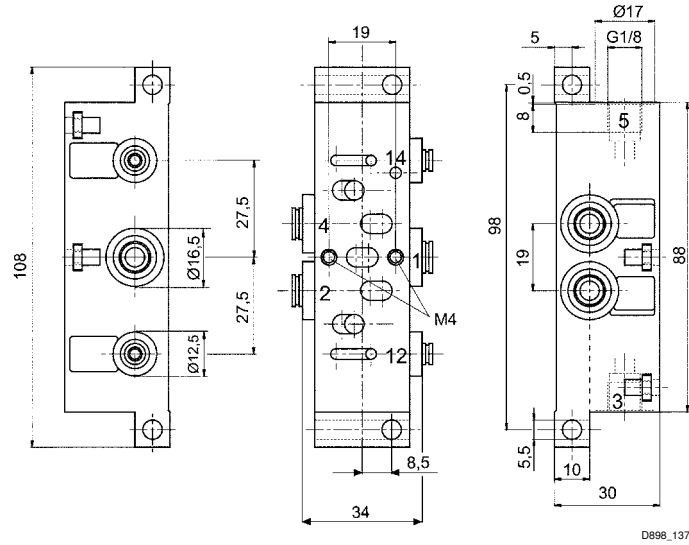

ISO 15407-1, 26 мм, Серия CD01-PA

Принадлежности

Монтажная плата

▶ Стандарт: ISO 15407-1 ▶ Конструктивный размер: 26 мм ▶ тип A ▶ подвод сжатого воздуха: G 1/4 - Ø 10x1 ▶ может быть смонтирован в блок ▶ Монтажная плата 1-местная ▶ Допускается обратная подача давления ▶ с выхлопом воздуха из линии управления через общую линию



00103902

Окружающая температура мин./макс.	-15 °C / +70 °C
Температура среды мин./макс.	-15 °C / +70 °C
Рабочая среда	Сжатый воздух
Рабочее давление мин./макс.	-0,95 bar / 16 bar
Количество позиций клапанов	1
Шаг фиксирования	27,1 mm
Крепежный винт	с внутренним шестигранником
Момент затяжки для крепежных винтов	4 Nm±0,5
Сброс сж. воздуха (3,5)	Со встроенным выхлопом (3/5)
	Соединения раздельные
Присоединение сжатого воздуха	согласно ISO 15407-1
Материалы:	
Монтажная плата	Алюминий-литье под давлением
Уплотнения	Акрилонитрил-бутадиен-каучук

Технические примечания

- Точка росы при номинальном давлении должна лежать, по крайней мере, на 15 °C ниже температуры окружающей и рабочей среды, и должна составлять макс. 3 °C.
- Содержание масла в сжатом воздухе должно быть постоянным в течение всего срока эксплуатации.
- Используйте только масло, разрешенное AVENTICS, см. главу „Техническая информация“.

Конструктивный размер	Присоединение сжатого воздуха			Направление присоединения	Вес	Номер материала
	Выход	Сброс сж. воздуха из линии управления	Соединение управления	Выход		
	[2 / 4]	[R]	[X]	[2 / 4]	[кг]	
26 мм	G 1/4	-	-	Сбоку	0,195	1825504023
	1/4-18 NPTF	-	-	Сбоку		1825504024
	Ø 10x1	-	-	Сбоку		1825504025
	G 1/4	M5	M5	Сбоку		1825504026
	1/4-18 NPTF	M5	M5	Сбоку		1825504027
	Ø 10x1	M5	M5	Сбоку		1825504028
	G 1/4	-	-	Вниз		1825504029
G 1/4	M5	M5	Вниз	1825504030		

Поставка, вкл. прокладку и крепежные винты

Клапанные системы ► Системы клапанов согласно стандарту

ISO 15407-1, 26 мм, Серия CD01-PA
Принадлежности

Габариты

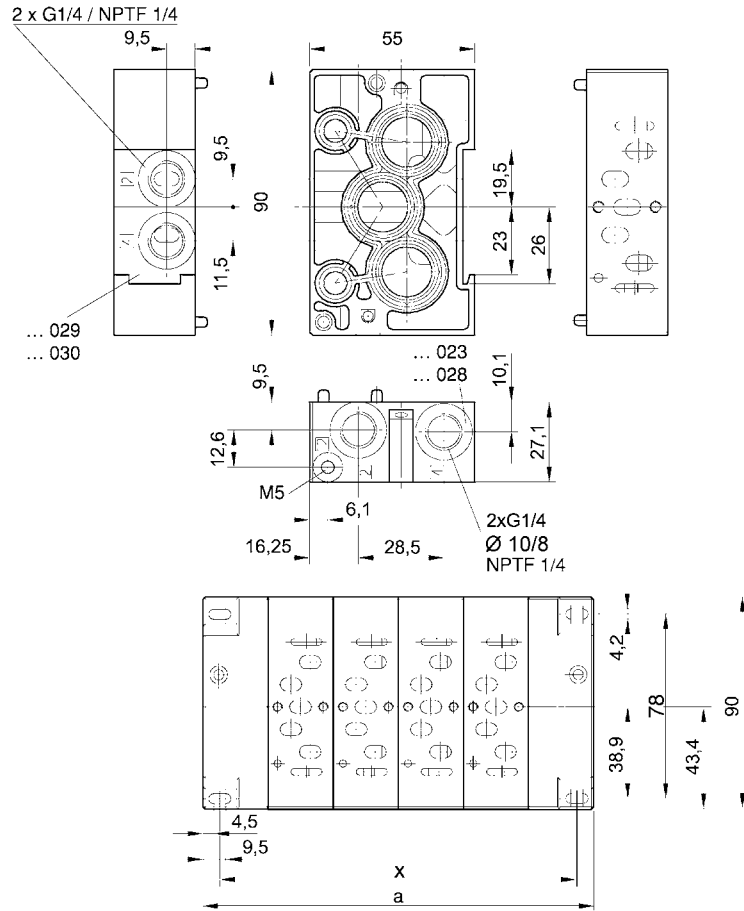

00106792_a

ISO 15407-1, 26 мм, Серия CD01-PA

Принадлежности

Концевая плита слева, Концевая плита справа

- ▶ Стандарт: ISO 15407-1 ▶ Конструктивный размер: 26 мм ▶ тип А ▶ может быть смонтирован в блок
 ▶ Принцип фундаментной плиты многослойной ▶ Допускается обратная подача давления ▶ с выхлопом воздуха из линии управления через общую линию



00103903

Окружающая температура мин./макс.	-15 °C / +70 °C
Температура среды мин./макс.	-15 °C / +70 °C
Рабочая среда	Сжатый воздух
Рабочее давление мин./макс.	-0,95 bar / 16 bar
Шаг фиксирования	27,1 mm
Крепежный винт	с внутренним шестигранником
Момент затяжки для крепежных винтов	4 Nm±0,5
Выход пнев. присоединения (1)	Сбоку
Выход пнев. присоединения (3,5)	Сбоку
Выход пнев. присоединения (12)	Сбоку
Выход пнев. присоединения (14)	Сбоку
Сброс сж. воздуха (3,5)	Со встроенным выхлопом (3/5) Соединения отдельные

Материалы:

Монтажная плита
Уплотнения

Алюминий-литье под давлением
Акрилонитрил-бутадиен-каучук

Технические примечания

- Точка росы при номинальном давлении должна лежать, по крайней мере, на 15 °C ниже температуры окружающей и рабочей среды, и должна составлять макс. 3 °C.
- Содержание масла в сжатом воздухе должно быть постоянным в течение всего срока эксплуатации.
- Используйте только масло, разрешенное AVENTICS, см. главу „Техническая информация“.

Конструктивный размер	Присоединение сжатого воздуха				Номер материала
	Вход	Сброс сж. воздуха	Сброс сж. воздуха из линии управления	Соединение управления	
	[1]	[3 / 5]	[12]	[14]	
26 мм	G 3/8 3/8-18 NPTF	G 3/8 3/8-18 NPTF	G 1/8 1/8-27 NPTF	G 1/8 1/8-27 NPTF	1825504031 1825504032

Объем поставки: Комплект концевой плиты, вкл. прокладку и крепежные винты.

Клапанные системы ► Системы клапанов согласно стандарту

ISO 15407-1, 26 мм, Серия CD01-PA

Принадлежности

Габариты

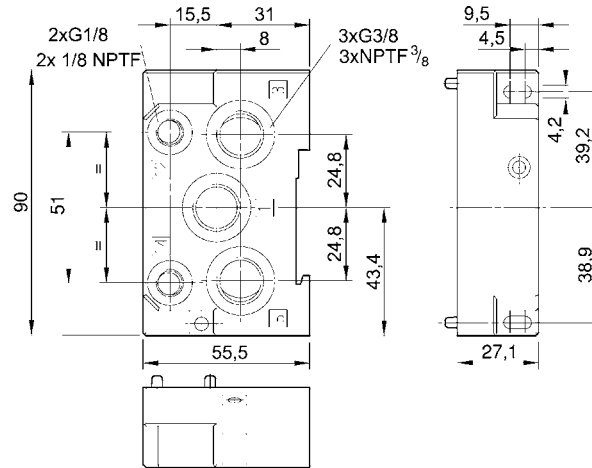

00106792_c

ISO 15407-1, 26 мм, Серия CD01-PA

Принадлежности

Монтажная плата, Присоединения 2 и 4 сбоку

▶ Стандарт: ISO 15407-1 ▶ Конструктивный размер: 26 мм ▶ тип В ▶ подвод сжатого воздуха: Ø 4 - G 1/8 ▶ может быть смонтирован в блок ▶ Монтажная плата 1-местная ▶ Допускается обратная подача давления



P898_105

Окружающая температура мин./макс.	-25 °C / +70 °C
Температура среды мин./макс.	-25 °C / +70 °C
Рабочая среда	Сжатый воздух
Рабочее давление мин./макс.	-0,95 bar / 16 bar
Количество позиций клапанов	1
Шаг фиксирования	27 mm
Крепежный винт	с внутренним шестигранником
Момент затяжки для крепежных винтов	4 Nm±0,5
Выход пнев. присоединения (3,5)	Сбоку
Выход пнев. присоединения (2,4)	Сбоку
Сброс сж. воздуха (3,5)	Со встроенным выхлопом (3/5)
	Соединения раздельные
Присоединение сжатого воздуха	согласно ISO 15407-1
Материалы:	
Монтажная плата	Полиамид, армированный стекловолокном
Уплотнения	Акрилонитрил-бутадиен-каучук

Технические примечания

- Точка росы при номинальном давлении должна лежать, по крайней мере, на 15 °C ниже температуры окружающей и рабочей среды, и должна составлять макс. 3 °C.
- Содержание масла в сжатом воздухе должно быть постоянным в течение всего срока эксплуатации.
- Используйте только масло, разрешенное AVENTICS, см. главу „Техническая информация“.

Конструктивный размер	Присоединение сжатого воздуха	Выход	Вес	Номер материала
			[кг]	
26 мм		Ø 4	-	8985121162
		Ø 6x1	0,13	8985121122
		Ø 8x1	-	8985121052
		G 1/8	-	8985121092

Поставка, вкл. прокладку и крепежные винты

ISO 15407-1, 26 мм, Серия CD01-PA Принадлежности

Габариты

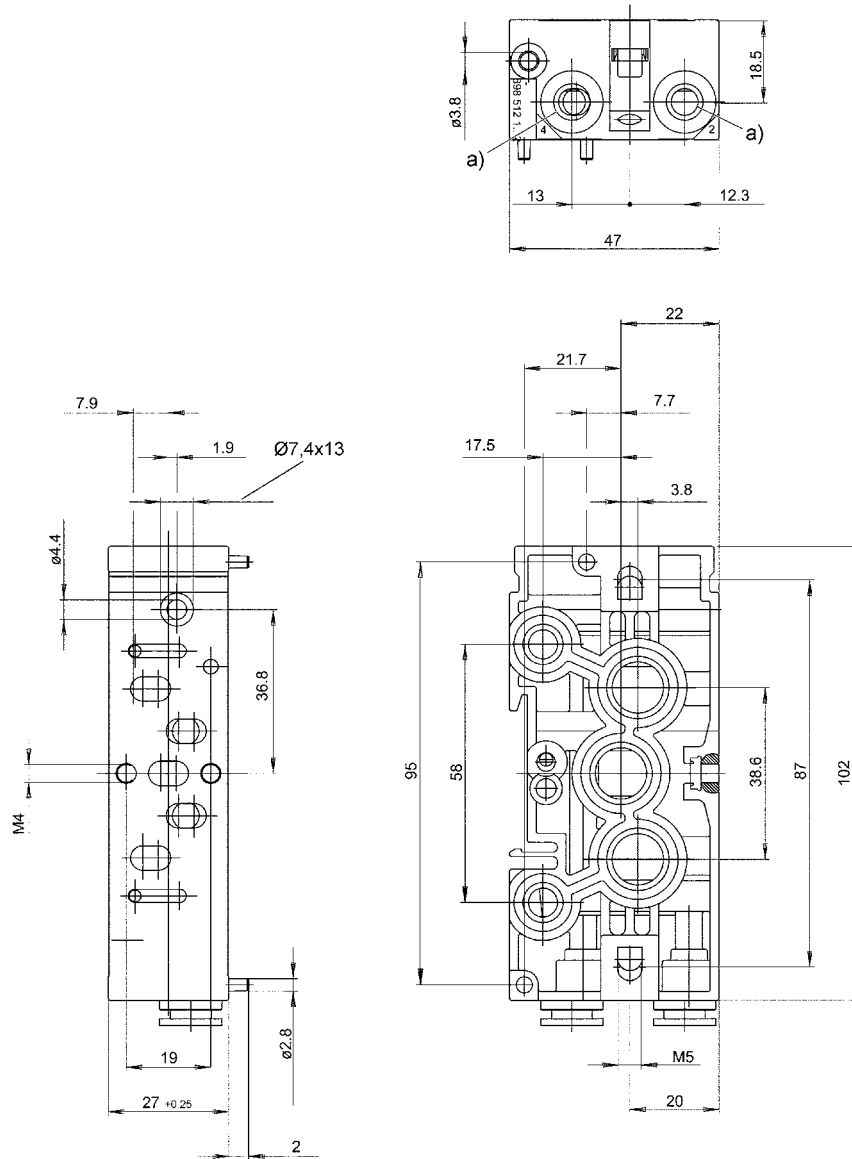

D898_105

a) Быстроразъемное или винтовое соединение

ISO 15407-1, 26 мм, Серия CD01-PA

Принадлежности

Концевая плита слева

- ▶ Стандарт: ISO 15407-1 ▶ Конструктивный размер: 26 мм ▶ тип В ▶ может быть смонтирован в блок
 ▶ Допускается обратная подача давления ▶ Возможно расширение ввода/вывода ▶ с выхлопом воздуха из линии управления через общую линию

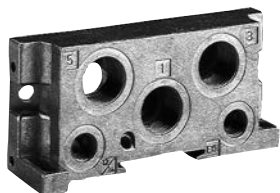

8985-121

Окружающая температура мин./макс.	-25 °C / +70 °C
Температура среды мин./макс.	-25 °C / +70 °C
Рабочая среда	Сжатый воздух
Рабочее давление мин./макс.	-0,95 bar / 16 bar
Шаг фиксирования	22 mm
Крепежный винт	с внутренним шестигранником
Момент затяжки для крепежных винтов	4 Nm±0,5
Вывод пнев. присоединения (1)	Сбоку
Вывод пнев. присоединения (3,5)	Сбоку
Вывод пнев. присоединения (R)	Сбоку
Вывод пнев. присоединения (X)	Сбоку
Сброс сж. воздуха (3,5)	Со встроенным выхлопом (3/5) Соединения отдельные

Материалы:

Монтажная плита

Алюминий-литье под давлением

Технические примечания

- Точка росы при номинальном давлении должна лежать, по крайней мере, на 15 °C ниже температуры окружающей и рабочей среды, и должна составлять макс. 3 °C.
- Содержание масла в сжатом воздухе должно быть постоянным в течение всего срока эксплуатации.
- Используйте только масло, разрешенное AVENTICS, см. главу „Техническая информация“.
- I/O-функция благодаря комбинации с комплектом контактных перемычек для дополнительных входов/выходов

Конструктивный размер	Присоединение сжатого воздуха				Вес	Номер материала
	Вход	Сброс сж. воздуха	Сброс сж. воздуха из линии управления	Соединение управления		
	[1]	[3 / 5]	[R]	[X]		
26 мм	G 3/8 3/8-18 NPTF	G 3/8 3/8-18 NPTF	G 1/8 1/8-27 NPTF	G 1/8 1/8-27 NPTF	0,147	8985121002 8985121302

Клапанные системы ▶ Системы клапанов согласно стандарту

ISO 15407-1, 26 мм, Серия CD01-PA

Принадлежности

Габариты

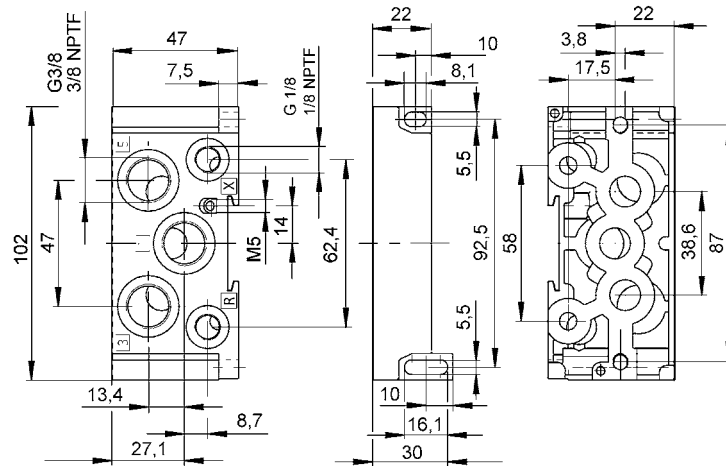

00133703

ISO 15407-1, 26 мм, Серия CD01-PA

Принадлежности

Входная плита, с сопряжением по длине

- ▶ Стандарт: ISO 15407-1 ▶ Конструктивный размер: 26 мм ▶ тип А ▶ может быть смонтирован в блок
- ▶ Конструкция шайбы



00103901

Окружающая температура мин./макс.	-15°C / +70°C
Температура среды мин./макс.	-15°C / +70°C
Рабочая среда	Сжатый воздух
Рабочее давление мин./макс.	-0,95 bar / 16 bar
Шаг фиксирования	28 мм
Крепежный винт	с внутренним шестигранником
Выход пнев. присоединения (1)	Вверх
Выход пнев. присоединения (3,5)	Вверх

Материалы:	
Монтажная плита	Алюминий
Уплотнения	Акрилонитрил-бутадиен-каучук

Технические примечания

- Точка росы при номинальном давлении должна лежать, по крайней мере, на 15 °C ниже температуры окружающей и рабочей среды, и должна составлять макс. 3 °C.
- Содержание масла в сжатом воздухе должно быть постоянным в течение всего срока эксплуатации.
- Используйте только масло, разрешенное AVENTICS, см. главу „Техническая информация“.

Конструктивный размер	Присоединение сжатого воздуха		Вес	Номер материала
	Вход	Сброс сж.воздуха		
	[1]	[3 / 5]	[кг]	
26 мм	G 3/8	G 3/8	0,268	1825504034

Поставка, вкл. прокладку и крепежные винты

Габариты

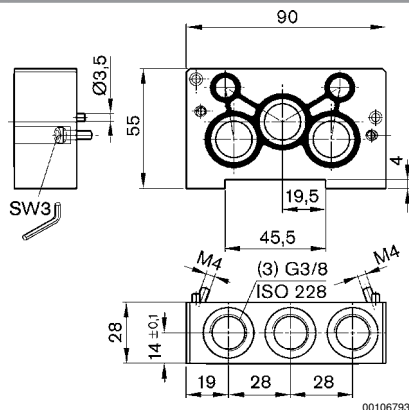

00106793

Клапанные системы ▶ Системы клапанов согласно стандарту

ISO 15407-1, 26 мм, Серия CD01-PA

Принадлежности

Монтажный комплект для крепления на DIN рейке

▶ Стандарт: ISO 15407-1 ▶ тип А ▶ Конструктивный размер: 26 мм



00106828

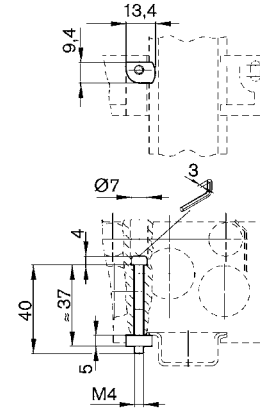

00106797

Номер материала	Конструктивный размер	Тип	Вес [кг/м]	Поставляемое количество [Шт.]
1821398007	26 мм / --	Монтажный комплект для крепления на DIN рейке согласно EN 60715, 35x15	0,014	1

Разделитель

▶ Стандарт: ISO 15407-1 ▶ Конструктивный размер: 26 мм ▶ для MS01-AL, CD01-PA



00103291

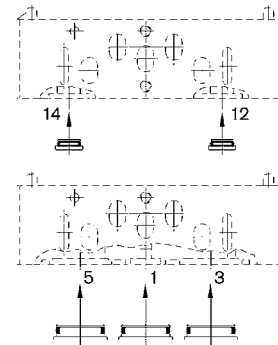

00106796

Номер материала	Конструктивный размер	Тип	Окружающая температура мин./макс.
1820220039	26 мм / --	Разделитель для соединений 1, 3, 5	-15 / 50
1820220040	26 мм / --	Для присоединений 12 и 14	-15 / 50

Клапанные системы ▶ Системы клапанов согласно стандарту

ISO 15407-1, 26 мм, Серия CD01-PA

Принадлежности

Номер материала	Материал	Материал Прокладка	Вес [кг/м]						
1820220039	Алюминий	Акрилонитрил-бутадиен-каучук	0,004	1)					
1820220040	Алюминий	Акрилонитрил-бутадиен-каучук	0,002	2)					

1) тип B
2) тип A

Клапанные системы ▶ Системы клапанов согласно стандарту

ISO 15407-1, 26 мм, Серия CD01-PA
Принадлежности

Регулятор давления для бокового сцепления

▶ Qn = 2100 l/min ▶ Присоединение фундаментной платы, Быстроразъемное соединение ▶ Клапан



P575_002

Сертификаты

свободный от веществ, которые ослабляют смачивание поверхности в процессе покрытия

Рабочее давление мин./макс.

2 bar / 10 bar

Окружающая температура мин./макс.

-15°C / +50°C

Температура среды мин./макс.

-15°C / +50°C

Рабочая среда

Сжатый воздух

Макс. величина частиц

50 µm

Содержание масла в сжатом воздухе

0 mg/m³ - 1 mg/m³

Материалы:

Полиамид, армированный стекловолокном;
Полиоксиметилен

Корпус

Уплотнения

Акрилонитрил-бутадиен-каучук

	Присоединение сжатого воздуха		Диапазон регулирования мин./макс.	Номинальный поток	Нажимной элемент	Вес	Прим.	Номер материала
	Вход	Присоединение для измерений						
			[бар]	[л/мин]		[кг]		
	Специальная монтажная плата Ø 12	Ø6x1	0,8 / 8	2100	Винт с поверхностью под ключ	0,23	1)	5750020000
					Винт с прорезью	0,2	2)	R412003769
1) Управление ключом SW 5 2) Управление путем вращения винта Номинальный поток Qn при 6 бар и Δр = 2 бар Поставка, вкл. прокладку и крепежные винты Манометр следует заказать отдельно								

ISO 15407-1, 26 мм, Серия CD01-PA

Принадлежности

Габариты

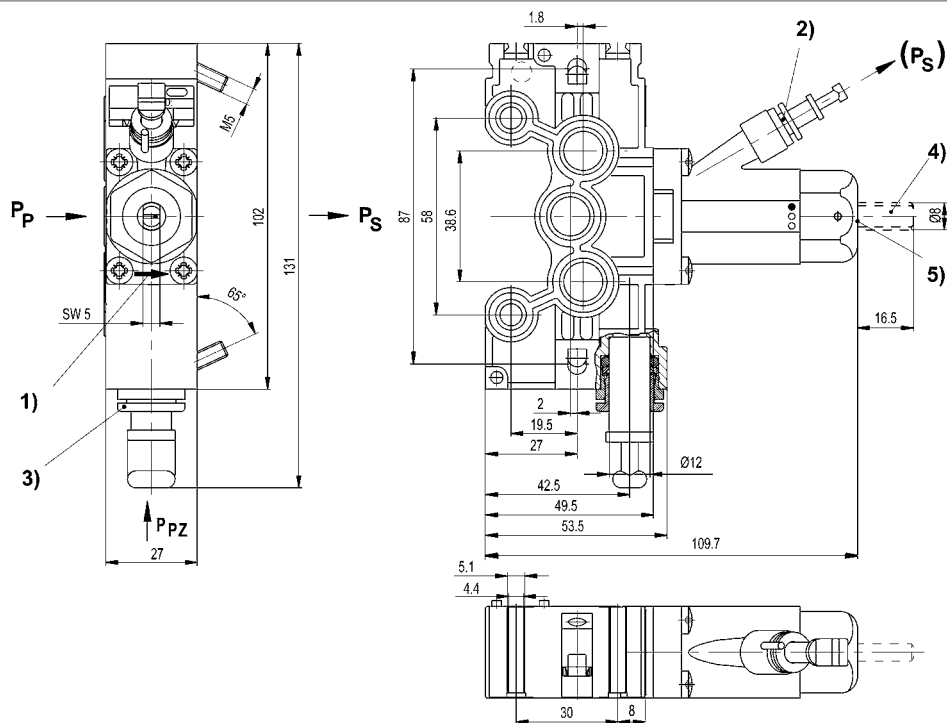

D575_002

1) Направление потока

2) Быстроразъемное соединение $\varnothing 6 \times 1$ (для манометра)3) Возможна дополнительная подача давления (быстроразъемное соединение $\varnothing 12$)

PP Первичное давление PS Вторичное давление PPZ Возможна дополнительная подача в первичном давлении

4) Управление ключом SW 5

5) Управление путем вращения винта

Монтажная плита

▶ Стандарт: ISO 15407-1 ▶ Конструктивный размер: 26 мм ▶ тип В ▶ может быть смонтирован в блок

▶ Принцип фундаментной плиты многослойной ▶ Допускается обратная подача давления



00118467

Окружающая температура мин./макс.

-25 °C / +70 °C

Температура среды мин./макс.

-25 °C / +70 °C

Рабочая среда

Сжатый воздух

Рабочее давление мин./макс.

-0,95 bar / 16 bar

Шаг фиксирования

22 mm

Крепежный винт

с внутренним шестигранником

Момент затяжки для крепежных винтов

4 Nm \pm 0,5

Выход пнев. присоединения (1)

Сбоку

Выход пнев. присоединения (3,5)

Вверх

Сброс сж. воздуха (3,5)

Со встроенным выхлопом (3/5)

Соединения раздельные

Материалы:

Монтажная плита

Алюминий

Клапанные системы ► Системы клапанов согласно стандарту

ISO 15407-1, 26 мм, Серия CD01-PA
Принадлежности

Технические примечания

- Точка росы при номинальном давлении должна лежать, по крайней мере, на 15 °С ниже температуры окружающей и рабочей среды, и должна составлять макс. 3 °С.
- Содержание масла в сжатом воздухе должно быть постоянным в течение всего срока эксплуатации.
- Используйте только масло, разрешенное AVENTICS, см. главу „Техническая информация“.

Конструктивный размер	Присоединение сжатого воздуха		Предварительное управление	Прим.	Номер материала
	Вход	Сброс сж.воздуха			
	[1]	[3 / 5]			
26 мм	G 3/8	G 1/4	внутреннее внешнее	1) 2)	R412000630 R412000631

1) для клапанов с внутренним управлением; управляющий воздух отводится из соединения 1; рабочее давление от 2 (3) до 10 (16) бар, в зависимости от типа клапана

2) для клапанов с внешним управлением; внешний управляющий воздух подается через правую входную пластину, рабочее давление от 0,95 до 10 (16) бар, в зависимости от типа клапана

Габариты

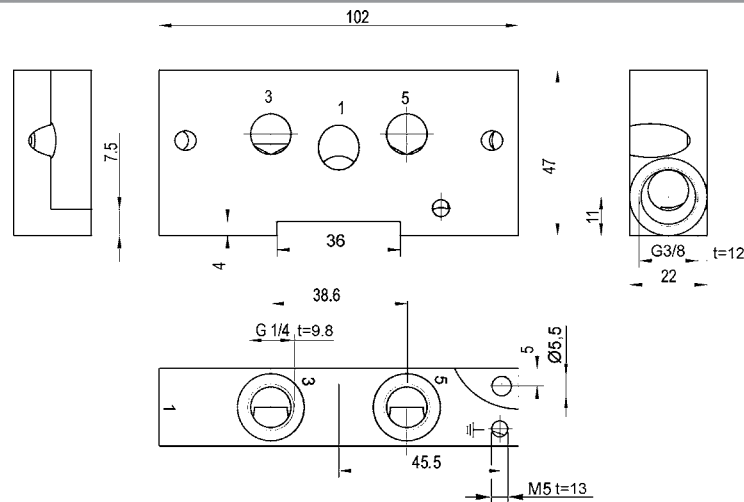

D_R412_000

Клапанные системы ▶ Системы клапанов согласно стандарту

ISO 15407-1, 26 мм, Серия CD01-PA

Принадлежности

Разделитель

▶ Стандарт:ISO 15407-1 ▶ тип В ▶ Конструктивный размер:26 мм ▶ для MS01-PA, CD01-PA



00138602

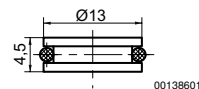

00138601

Номер материала	Конструктивный размер	Тип	Материал
R412015167	26 мм / --	Разделитель для соединений 1, 3, 5	Алюминий

Номер материала	Материал Прокладка	Вес [кг/м]								
R412015167	Акрилонитрил-бутадиен-каучук	0,003								

Дроссель с обратным клапаном

▶ Qn = 680 - 810 л/мин ▶ Направление дросселирования: 2 → 1



5341-301

Рабочее давление мин./макс.
 Окружающая температура мин./макс.
 Температура среды мин./макс.
 Рабочая среда

0,5 bar / 10 bar
 +0 °C / +50 °C
 +0 °C / +50 °C
 Сжатый воздух

Материалы:
 Корпус
 Прокладка

Полиамид
 Акрилонитрил-бутадиен-каучук

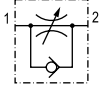
	Присоединение 1	Присоединение 2	Qn 2 → 1 [л/мин]	Qn 1 → 2 [л/мин]	Вес [кг]	Номер материала
	Ø 8	Ø 8	680	810	0,045	5341300000

Клапанные системы ▶ Системы клапанов согласно стандарту

ISO 15407-1, 26 мм, Серия CD01-PA

Принадлежности

Габариты

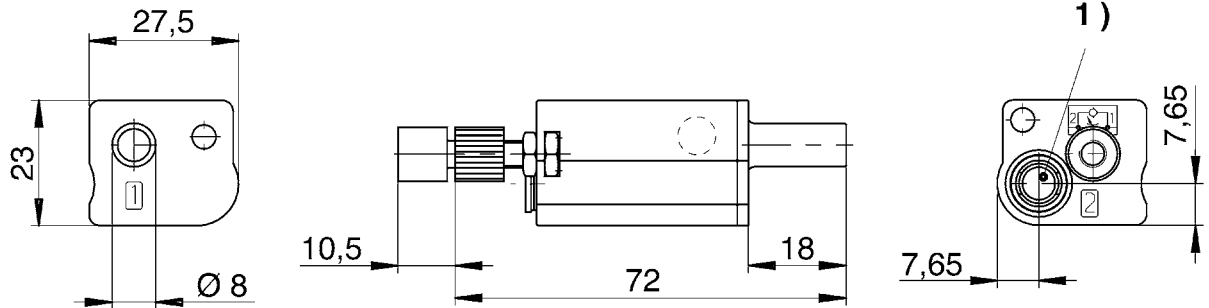

D534_130

1) Быстроразъемное соединение Ø 8

ISO 15407-1, 26 мм, Серия CD01-PA

Принадлежности

Регулятор давления для сцепления по высоте

▶ Qn = 750 л/мин ▶ Стандарт: ISO 15407-1 ▶ Регулируемое присоединение: 3 ▶ Клапан



P575_050

Сертификаты

Рабочее давление мин./макс.

Окружающая температура мин./макс.

Температура среды мин./макс.

Рабочая среда

Макс. величина частиц

Содержание масла в сжатом воздухе

Материалы:

Корпус

Уплотнения

свободный от веществ, которые ослабляют смачивание поверхности в процессе покрытия

2 bar / 10 bar

-15 °C / +50 °C

-15 °C / +50 °C

Сжатый воздух

50 μm

0 mg/m³ - 1 mg/m³Полиамид, армированный стекловолокном;
Полиоксиметилен

Акрилонитрил-бутадиен-каучук

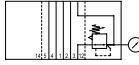
	Присоединение сжатого воздуха		Диапазон регулирования мин./макс.	Номинальный поток	Нажимной элемент	Регулируемое присоединение	Вес	Номер материала
	Сброс сж.воздуха	Присоединение для измерений						
			[бар]	[л/мин]			[кг]	
	Монтажная плата ISO 15407-1	Ø6x1	0,8 / 8 3 / 3	750	Винт с поверхностью под ключ -	3	0,2	5750020510 5750020520

Номер материала	Рис.
5750020510	Fig. 1
5750020520	Fig. 2

Номинальный поток при вторичном давлении 6,3 бар и Δр = 1 бар

Поставка, вкл. прокладку и крепежные винты

Манометр следует заказать отдельно

Клапанные системы ► Системы клапанов согласно стандарту

ISO 15407-1, 26 мм, Серия CD01-PA

Принадлежности

Fig. 1

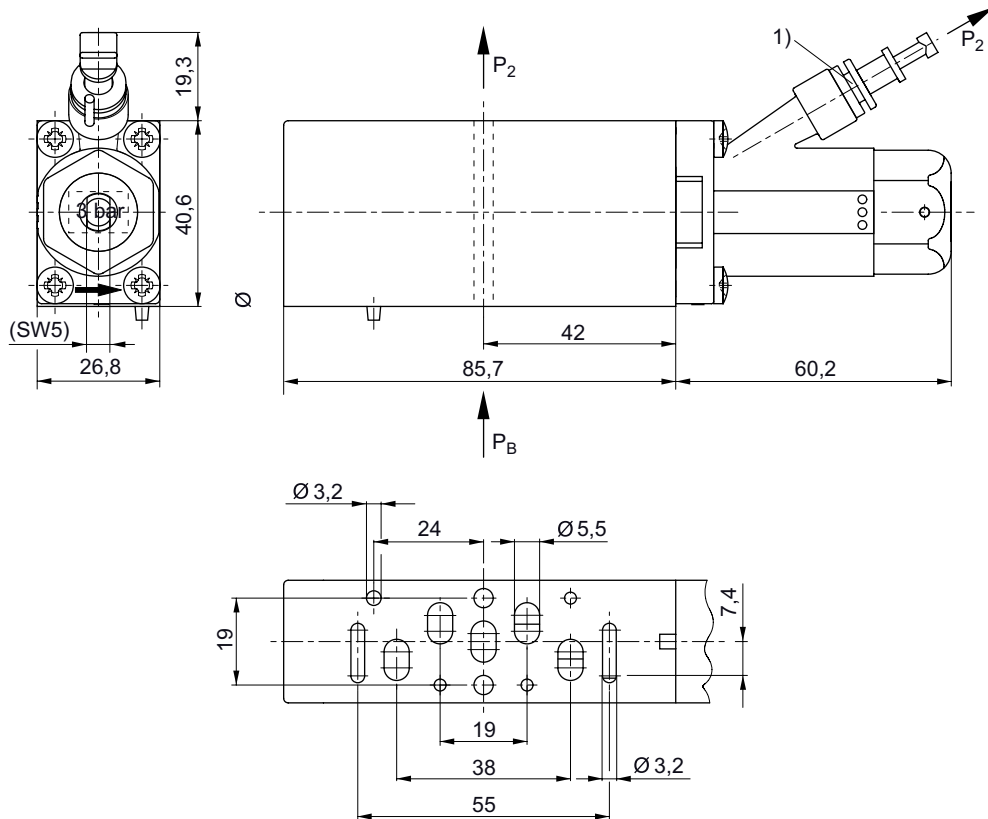

D575_050

1) Быстроразъемное соединение $\varnothing 6 \times 1$ (для манометра) 2) Установлено на 3 бар
 p2 = Вторичное давление
 PB = Рабочее давление

ISO 15407-1, 26 мм, Серия CD01-PA

Принадлежности

Fig. 2

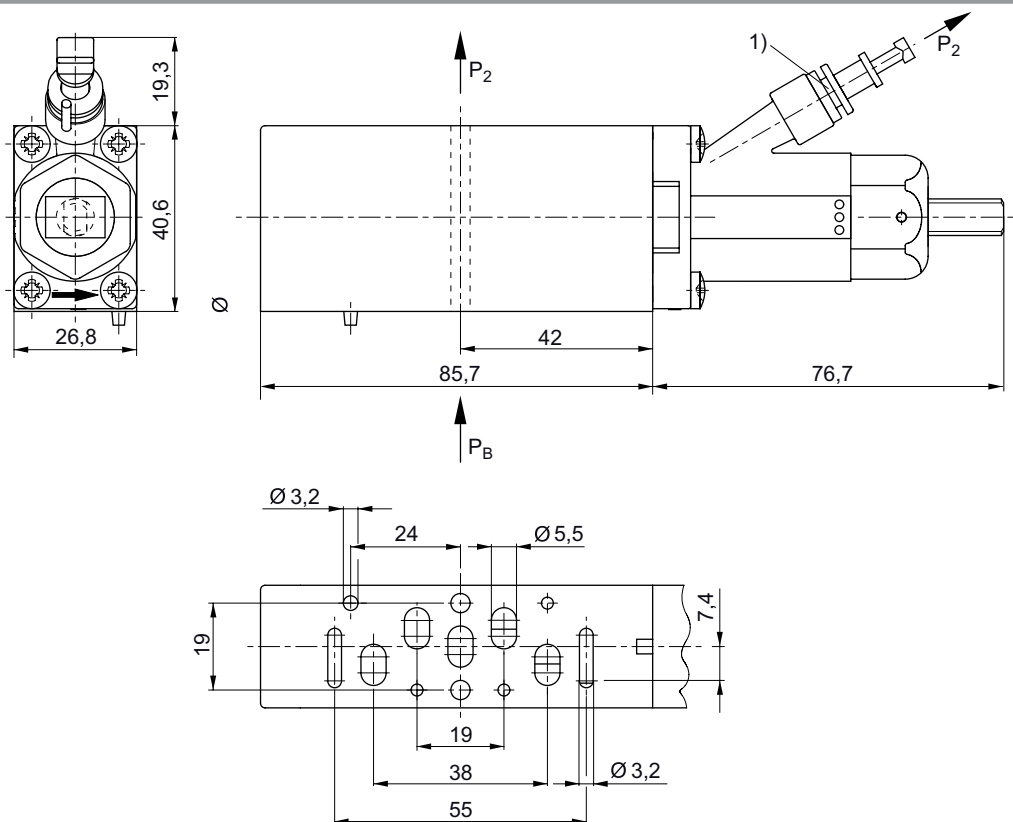

D575_050_a

1) Быстроразъемное соединение Ø 6 x 1 (для манометра)

p2 = Вторичное давление

PB = Рабочее давление

Регулятор давления для сцепления по высоте

▶ Qn = 750 l/min ▶ Присоединение фундаментной платы ▶ Регулируемое присоединение: 1 ▶ Клапан



P575_050

Сертификаты

Рабочее давление мин./макс.

Окружающая температура мин./макс.

Температура среды мин./макс.

Рабочая среда

Макс. величина частиц

Содержание масла в сжатом воздухе

Материалы:

Корпус

Уплотнения

свободный от веществ, которые ослабляют смазывание поверхности в процессе покрытия

2 bar / 10 bar

-15 °C / +50 °C

-15 °C / +50 °C

Сжатый воздух

50 µm

0 mg/m³ - 1 mg/m³Полиамид, армированный стекловолокном;
Полиоксиметилен

Акрилонитрил-бутадиен-каучук

Клапанные системы ► Системы клапанов согласно стандарту

ISO 15407-1, 26 мм, Серия CD01-PA
Принадлежности

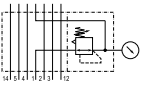
	Присоединение сжатого воздуха		Диапазон регулирования мин./макс.	Номинальный поток	Нажимной элемент	Регулируемое присоединение	Вес	Рис.	Номер материала
	Вход	Присоединение для измерений							
			[бар]	[л/мин]			[кг]		
	Монтажная плата ISO 15407-1	Ø6x1	0,8 / 8	750	Винт с поверхностью под ключ	1	0,21	Fig. 2	5750020500
			0,5 / 4		Винт с поверхностью под ключ			Fig. 2	R412003719
			3 / 3		-			Fig. 1	5750020530

Номинальный поток при вторичном давлении 6,3 бар и $\Delta p = 1$ бар
Поставка, вкл. прокладку и крепежные винты
Манометр следует заказать отдельно

Fig. 1

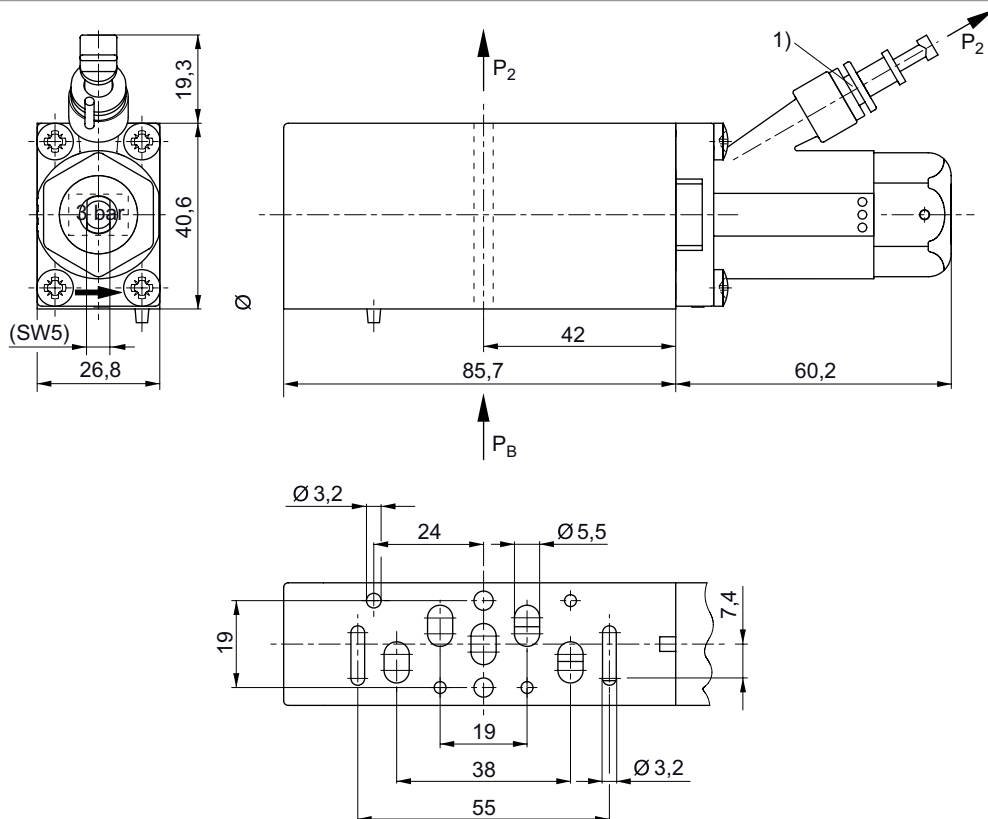

- 1) Быстроразъемное соединение Ø 6 x 1 (для манометра) 2) Установлено на 3 бар
p2 = Вторичное давление
PB = Рабочее давление

D575_050

ISO 15407-1, 26 мм, Серия CD01-PA

Принадлежности

Fig. 2

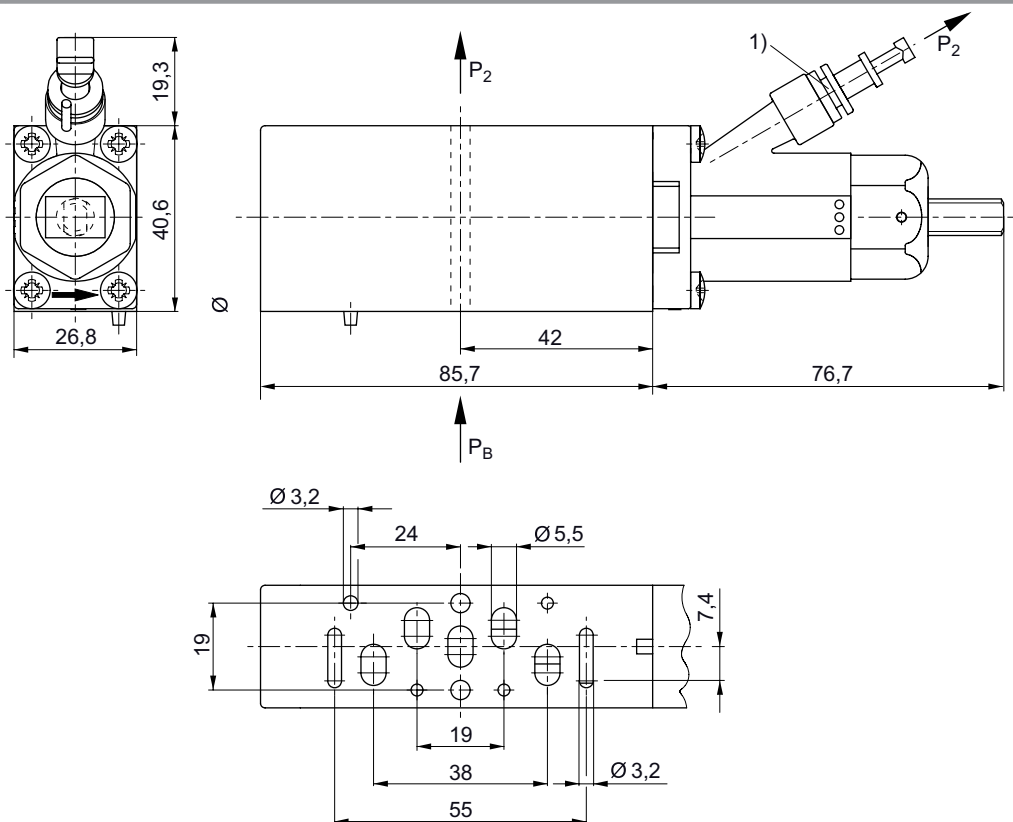

D575_050_a

1) Быстроразъемное соединение Ø 6 x 1 (для манометра)

p2 = Вторичное давление

PB = Рабочее давление

Дроссельная плата

▶ Стандарт: ISO 15407-1 ▶ Конструктивный размер: 26 мм

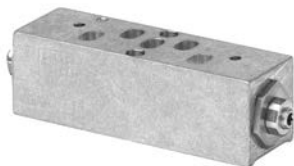

00106833

Окружающая температура мин./макс.

-15 °C / +70 °C

Температура среды мин./макс.

-15 °C / +70 °C

Рабочая среда

Сжатый воздух

Рабочее давление мин./макс.

0 bar / 16 bar

Материалы:

Монтажная плата

Алюминий

Уплотнения

Акрилонитрил-бутадиен-каучук

Технические примечания

- Точка росы при номинальном давлении должна лежать, по крайней мере, на 15 °C ниже температуры окружающей и рабочей среды, и должна составлять макс. 3 °C.
- Содержание масла в сжатом воздухе должно быть постоянным в течение всего срока эксплуатации.
- Используйте только масло, разрешенное AVENTICS, см. главу „Техническая информация“.

Клапанные системы ► Системы клапанов согласно стандарту

ISO 15407-1, 26 мм, Серия CD01-PA
Принадлежности

Конструктивный размер	Вес	Номер материала
	[кг]	
26 мм	0,17	0821201022
Поставка, вкл. прокладку и крепежные винты		

Габариты

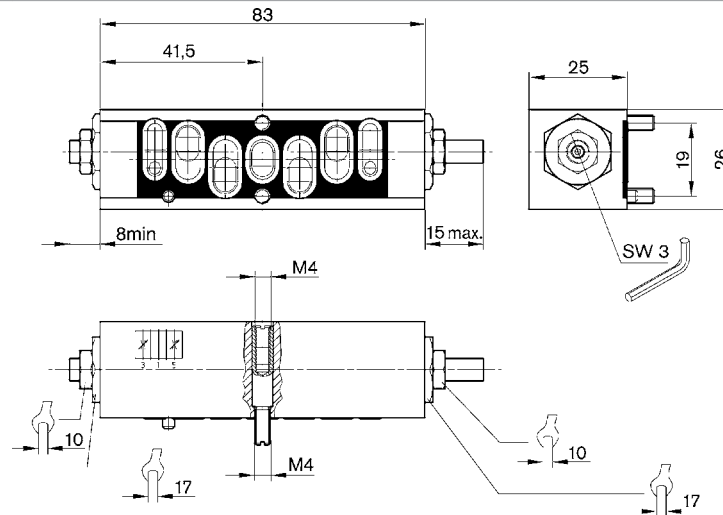

00106802

Входной модуль

► Стандарт: ISO 15407-1 ► Конструктивный размер: 26 мм ► может быть смонтирован в блок ► Монтажная плита 1-местная ► Допускается обратная подача давления



P898_147

Окружающая температура мин./макс.	-15°C / +50°C
Температура среды мин./макс.	-15°C / +50°C
Рабочая среда	Сжатый воздух
Рабочее давление мин./макс.	-0,95 bar / 16 bar
Количество позиций клапанов	1
Шаг фиксирования	27 mm
Крепежный винт	с внутренним шестигранником
Момент затяжки для крепежных винтов	2,5 Nm+0,25
Вывод пнев. присоединения (1)	Сбоку
Вывод пнев. присоединения (2,4)	Вверх
Сброс сж. воздуха (3,5)	Со встроенным выхлопом (3/5)
Присоединение сжатого воздуха	Соединения раздельные согласно ISO 15407-1

Материалы:

Монтажная плита
Уплотнения

Полиамид, армированный стекловолокном
Акрилонитрил-бутадиен-каучук

ISO 15407-1, 26 мм, Серия CD01-PA
Принадлежности
Технические примечания

- Точка росы при номинальном давлении должна лежать, по крайней мере, на 15 °С ниже температуры окружающей и рабочей среды, и должна составлять макс. 3 °С.
- Содержание масла в сжатом воздухе должно быть постоянным в течение всего срока эксплуатации.
- Используйте только масло, разрешенное AVENTICS, см. главу „Техническая информация“.

Конструктивный размер	Присоединение сжатого воздуха		Номер материала
	Вход	Сброс сж.воздуха	
	[1]	[3 / 5]	
26 мм	Ø 8x1	Ø 8x1	8985121472

Заглушка с запором входит в объем поставки

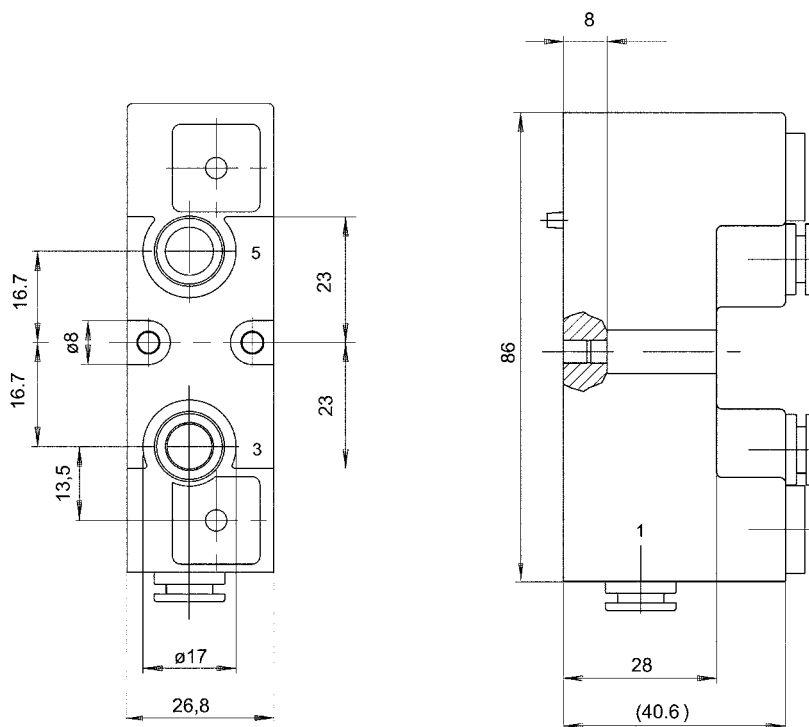
Габариты

D898_147

Клапанные системы ▶ Системы клапанов согласно стандарту

ISO 15407-1, 26 мм, Серия CD01-PA
Принадлежности**Глухая плита**

▶ Стандарт: ISO 15407-1 ▶ Конструктивный размер: 26 мм ▶ может быть смонтирован в блок ▶ Монтажная плита 1-местная ▶ Допускается обратная подача давления ▶ Возможно расширение ввода/вывода



P898_149

Окружающая температура мин./макс.	-15°C / +50°C
Температура среды мин./макс.	-15°C / +50°C
Рабочая среда	Сжатый воздух
Рабочее давление мин./макс.	-0,95 bar / 16 bar
Количество позиций клапанов	1
Шаг фиксирования	27 mm
Крепежный винт	с внутренним шестигранником
Момент затяжки для крепежных винтов	2,5 Nm+0,25
Присоединение сжатого воздуха	согласно ISO 15407-1

Материалы:

Монтажная плита
Уплотнения

Полиамид, армированный стекловолокном
Акрилонитрил-бутадиен-каучук

Технические примечания

- Точка росы при номинальном давлении должна лежать, по крайней мере, на 15 °C ниже температуры окружающей и рабочей среды, и должна составлять макс. 3 °C.
- Содержание масла в сжатом воздухе должно быть постоянным в течение всего срока эксплуатации.
- Используйте только масло, разрешенное AVENTICS, см. главу „Техническая информация“.
- I/O-функция благодаря комбинации с комплектом контактных перемычек для дополнительных входов/выходов

Конструктивный размер	Вес	Номер материала
	[кг]	
26 мм	0,088	8985121492

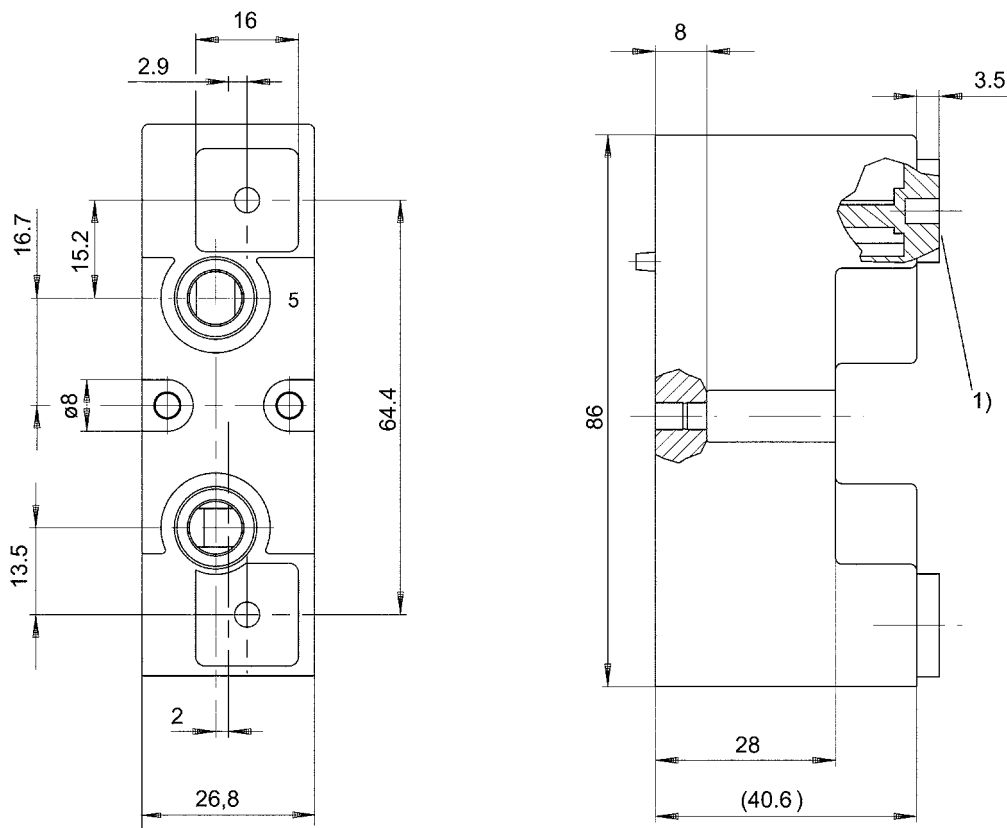
Габариты

D898_149

1) Крепежное отверстие для резьбовой вставки M2,5

Манометры

▶ Присоединение сзади ▶ Цвет фона: Белый ▶ Цвет шкалы: Черный / Красный ▶ Единицы: бар / ф./кв. дюйм



DSCN1693

Конструкция	Манометр с трубчатой пружиной
Блок, основная шкала (внешний)	бар
Блок, вспомогательная шкала (внутренний)	ф./кв. дюйм
Окружающая температура мин./макс.	-15 °C / +80 °C
Рабочая среда	Сжатый воздух
Макс. величина частиц	50 μm
Содержание масла в сжатом воздухе	0 mg/m ³ - 1 mg/m ³
Цвет стрелки	Черный
Цвет основной шкалы (внешней)	Черный
Цвет вспомогательной шкалы (внутренней)	Красный

Материалы:

Корпус

Полиамид

Поставляемый продукт может отличаться от изображения на рисунке.

Клапанные системы ► Системы клапанов согласно стандарту

ISO 15407-1, 26 мм, Серия CD01-PA
Принадлежности

	Присоединенесжатого воздуха	Номинальный диаметр	Область применения	Область индикации	Давление на входе	Вес	Номер материала
		[мм]	[бар]	[бар]	[бар]	[кг]	
	Ø 6	28	0 - 10	0 - 10	0 / 10	0,016	3530200300
			0 - 4	0 - 4	0 / 4		R412003960

Входит в объем поставки: прямое быстроразъемное соединение, расширяющееся (1823391628)

Габариты

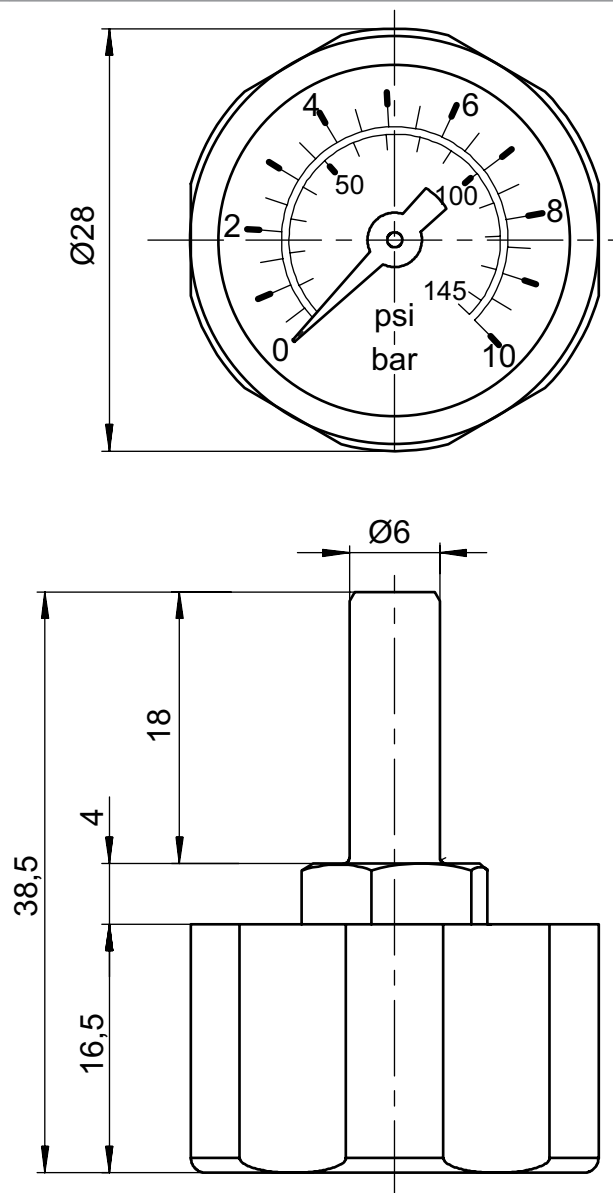

23236

Клапанные системы ▶ Системы клапанов согласно стандарту

ISO 15407-1, 26 мм, Серия CD01-PA

Принадлежности

Принадлежности, Для системы клапанов, серия HF04

▶ Многоконтактные разъемы D-Sub и HAN



00112281

Номер материала	Тип	Вес [кг/м]							
8946201032	Штекерный разъем Harting, HAN 25 D, сверху, 25-контактный, с кабелем 5 м	1,878							
8946201052	HAN 25 D, верх	3,8							
3355140002	D-Sub разъем, 37-конт., верхний	0,16							
8946201042	D-Sub разъем, 37-конт., верхний	1,633							

AVENTICS GmbH
Ulmer Straße 4
30880 Laatzen, GERMANY
Phone +49 511 2136-0
Fax +49 511 2136-269
www.aventics.com
info@aventics.com



Дополнительные адреса
можно найти на сайте
www.aventics.com/contact

**Официальный дистрибьютор
и системный интегратор
на территории Российской Федерации**

**ООО «Акетон»
www.pnshop.ru**

**+7 495 777-02-25
info@aketon.ru**

107241, Россия, г. Москва, ул. Иркутская, д. 1

www.pnshop.ru

**Локализованное в России сборочное производство
клапанных систем AVENTICS серии ES05**

Используйте представленную продукцию AVENTICS только в промышленном секторе. Перед началом использования изделия внимательно и полностью прочитайте документацию по изделию. Соблюдайте действующие инструкции и законы соответствующей страны. Для гарантии безопасного использования изделий при их интеграции в установки учитывайте данные изготовителя системы.

Приведенные данные служат исключительно для описания изделия. Наши данные не могут быть использованы для заключения относительно определенного свойства или пригодности для определенной области применения. Данная информация не освобождает пользователя от собственных оценок и самостоятельных проверок. Необходимо учитывать, что изделия подвергаются естественному процессу износа и старения.

29-06-2016

Конфигурация на титульном листе представлена в качестве примера. Поставляемое изделие может отличаться от изображения на рисунке. Компания сохраняет за собой право на внесение изменений. © AVENTICS S.à r.l., все права сохраняются, в том числе в случае заявки на предоставление правовой охраны. Любое право распоряжения, такое как право копирования и передачи сохраняется за нами. PDF он-лайн